

Miniatur-Schwenkantrieb

Ausführung mit Zahnstange/Baugröße: 05, 1

Serie *CRJ*

Noch kompakter!

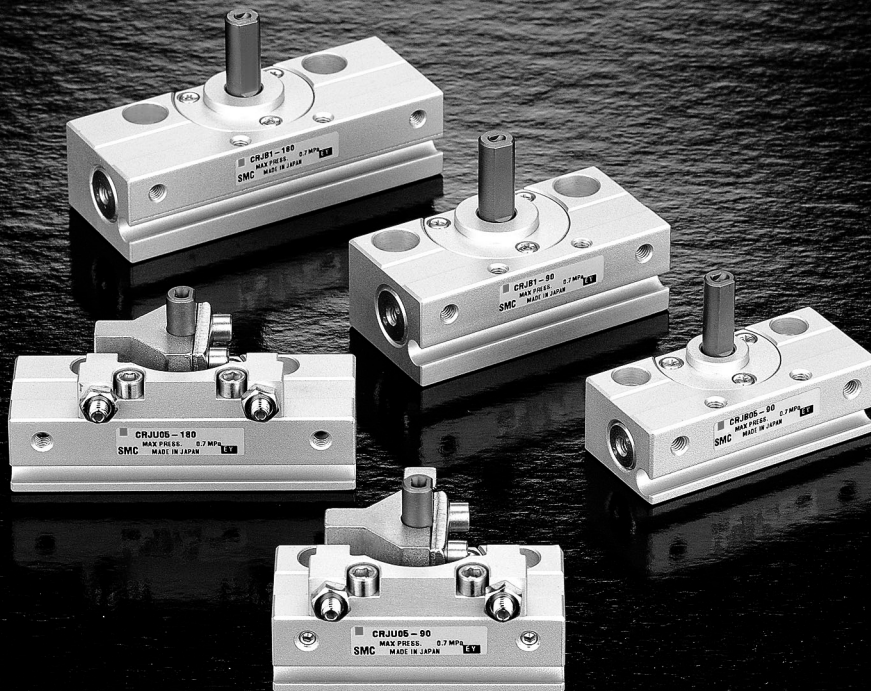

Miniatur-Schwenkantrieb **Serie CRJ**

Ausführung mit Zahnstange/Baugröße: 05, 1

Kompakt

Geringes Gewicht



CRJ05: 32g (39g)
CRJ 1: 54g (67g)

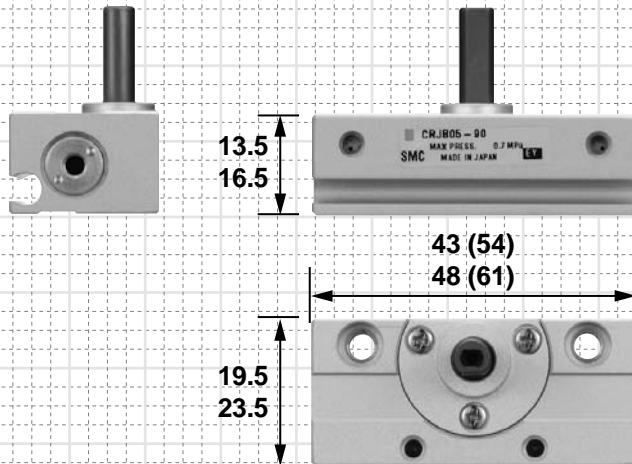

Abmessungen
Gewicht
Zahlen in () gelten
für 180°.

Verschiedene Montagearten

Durch die kompakte Gehäuseform wird nicht nur der Platzbedarf insgesamt reduziert, sondern auch eine Platzersparnis bei Verdrahtung und Druckluftanschluss erzielt. Dank des neuen kompakten Gehäuses ist die Montage besonders einfach.

■ Direkt montierbar

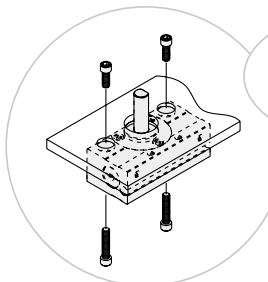

Montage von oben



Die Drosselrückschlagventile ragen nicht über die Oberseite des Gehäuses heraus.

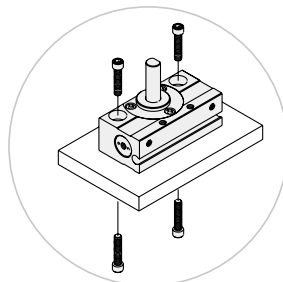

Montage von unten

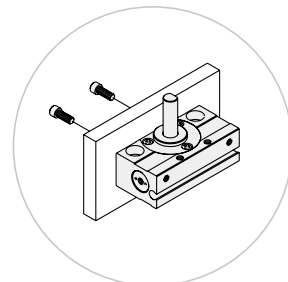

Seitliche Montage

■ Die Richtung für den elektrischen Anschluss und den Druckluftanschluss ist entsprechend der Montageart wählbar.

Montagebeispiele für Signalgeber und Drosselrückschlagventil

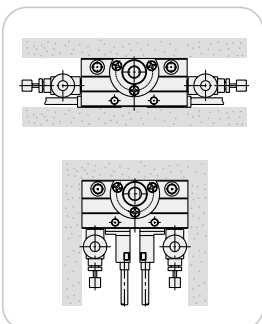

Zulässige Last verbessert

Ein grosses Rollenlager und die Aussenwelle mit grossem Durchmesser gewährleisten eine hohe Steifigkeit trotz der Kompaktheit.

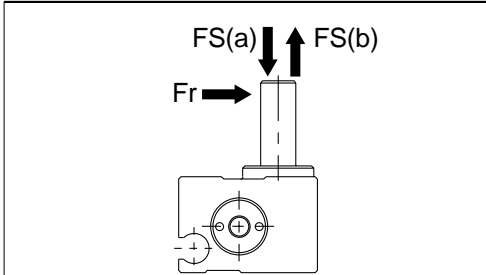
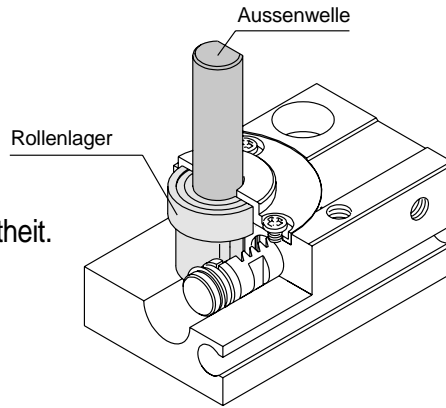

Modell		CRJ05	CRJ1
Zulässige Last [N]	Fr	25	30
	FS(a)	20	25
	FS(b)	20	25
Grösse der Aussenwelle [mm]		Ø5	Ø6

Verringertes Spiel

Trotz der Bauweise mit nur einer Zahnstange wird das Spiel durch eine Spezialkonstruktion auf ein Minimum reduziert.

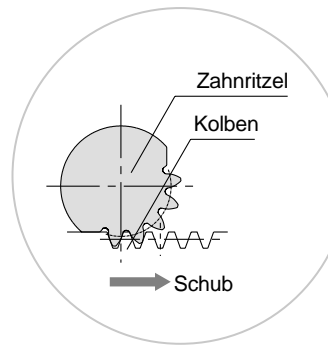

Beim Auftreffen auf die flache Oberfläche des Kolbens wird das Zahnritzel gestoppt so dass kein Spiel auftritt.

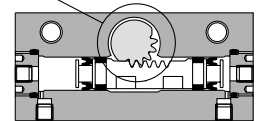

Mit externem Stopper/Serie CRJU

4 bis 5 mal höhere zulässige kinetische Energie (Grundauführung im Vergleich mit CRJB)

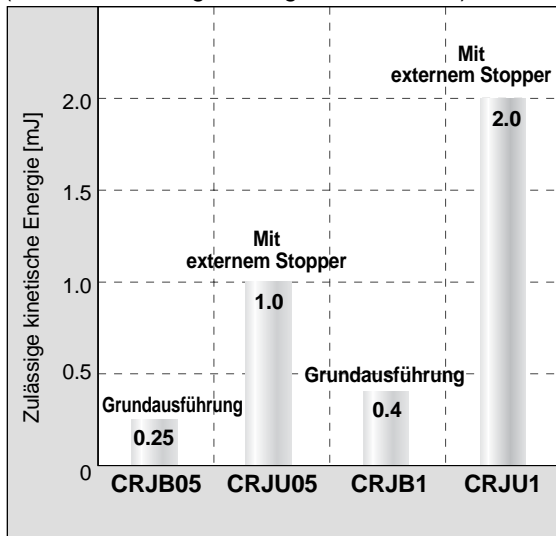

Einstellbarer Schwenkwinkel: $\pm 5^\circ$ an jedem Schwenkende

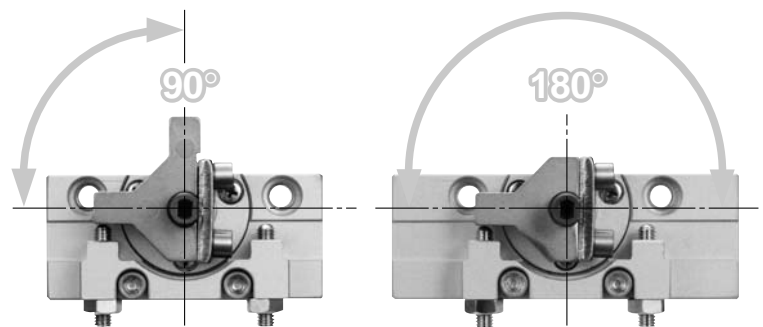

Variantenübersicht

Serie		Schwenkwinkel				Druckluftanschluss-Position	Signalgeber
		90°	100°	180°	190°		
Grundausführung	CRJB05	●	●	●	●	Anschluss vorne	D-F8
	CRJB 1	●	●	●	●		
Mit externem Stopper	CRJU05	●	-	●	-	Anschluss seitlich	D-M9
	CRJU 1	●	-	●	-		

Serie CRJ Modellauswahl

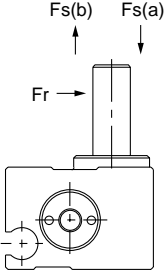
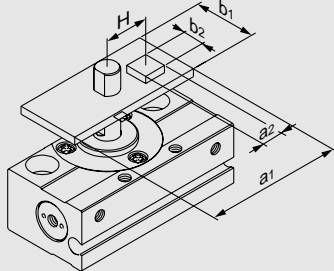
Vorgehensweise	Berechnung	Beispiel
<p>1 Betriebsbedingungen</p> <p>Listen Sie entsprechend der Einbaulage alle möglichen Betriebsbedingungen auf.</p> 	<ul style="list-style-type: none"> • Verwendetes Modell • Betriebsdruck • Einbaulage • Belastungsart Ts [N∅m] Tf [N∅m] Ta [N∅m] • Lastkonfiguration • Schwenkzeit t [s] • Schwenkwinkel • Bewegte Masse m [kg] • Abstand zwischen Mittelachse und Schwerpunkt H [mm] 	 <p>Schwenkantrieb: CRJB05-90 Druck: 0.4MPa Einbaurichtung: Vertikal Belastungsart: Zentrische Last Ta Konfiguration Last 1: 20mm x 10mm (rechteckige Platte) Konfiguration Last 2: 5mm x 5mm (quadratische Platte) Schwenkzeit t: 0.2s Schwenkwinkel: 90° Last 1 Masse m1: 0.03kg Last 2 Masse m2: 0.006kg Abstand zwischen Mittelachse und Lastschwerpunkt H: 7mm</p>
<p>2 Erforderliches Drehmoment</p> <p>Bestimmen Sie, wie unten stehend gezeigt, die Belastungsart und wählen Sie den für das erforderliche Drehmoment geeigneten Antrieb.</p> <ul style="list-style-type: none"> • Statische Last: Ts • Exzentrische Last Tf Belastungsarten • Zentrische Last: Ta 	<p>Effektives Drehmoment $\geq Ts$ Effektives Drehmoment $\geq (5 \text{ bis } 50) \times Tf$ Effektives Drehmoment $\geq 10 \times Ta$</p> <p>Effektives Drehmoment</p>	<p>Zentrische Last $10 \times Ta = 10 \times I \times \omega^2$ $= 10 \times 1.57 \times 10^{-6} \text{N} \times (2 \times (\pi/2) / 0.2\text{X})$ $= 0.0012 \text{Nm} < \text{Effektives Drehmoment} \quad \text{OK}$ Anm.) I ersetzt ⑤, der Wert für das Trägheitsmoment.</p>
<p>3 Schwenkzeit</p> <p>Überprüfen Sie, dass die Schwenkzeit innerhalb des Schwenkzeit-Einstellbereichs liegt.</p>	<p>0.1 bis 0.5s/90°</p>	<p>0.2s/90° OK</p>
<p>4 Zulässige Belastung</p> <p>Überprüfen Sie, dass die radiale Last, die Schublast und das Moment innerhalb der zulässigen Bereiche liegen.</p>	<p>Schublast: $m \times 9.8 \leq \text{Zulässige Belastung}$</p> <p>Zulässige Belastung</p>	<p>$(0.03 + 0.006) \times 9.8 = 0.35 \text{N} < \text{Zulässige Belastung} \quad \text{OK}$</p>
<p>5 Trägheitsmoment</p> <p>Ermitteln Sie das Trägheitsmoment "I" der Last zur Berechnung der Energie.</p>	<p>$I_1 = m \times (aX + bX) / 12$ $I_2 = m \times (aX + bX) / 12 + m \times HX$ $I = I_1 + I_2$</p> <p>Trägheitsmoment</p>	<p>$I_1 = 0.03 \times (0.02\text{X} + 0.01\text{X}) / 12 = 1.25 \times 10^{-6} \text{Nkg∅mX}$ $I_2 = 0.006 \times (0.005\text{X} + 0.005\text{X}) / 12 + 0.006 \times 0.007\text{X}$ $= 0.32 \times 10^{-6} \text{Nkg∅mX}$ $I = 1.25 \times 10^{-6} + 0.32 \times 10^{-6}$ $= 1.57 \times 10^{-6} \text{Nkg∅mX}$</p>
<p>6 Kinetische Energie</p> <p>Überprüfen Sie, dass die kinetische Energie der Last innerhalb des zulässigen Bereichs liegt.</p>	<p>$1/2 \times I \times \omega^2 \leq \text{Zulässige Energie}$ $W = 2q / t$ (ω: Winkelendgeschwindigkeit) q: Schwenkwinkel [rad] t: Schwenkzeit [s]</p> <p>Zulässige kinetische Energie/Schwenkzeit</p>	<p>$1/2 \times 1.57 \times 10^{-6} \times (2 \times (\pi/2) / 0.2\text{X})^2$ $= 0.00019 \text{J} = 0.19 \text{mJ} < \text{Zulässige Energie} \quad \text{OK}$</p>

Effektives Drehmoment

Baugröße	Betriebsdruck [MPa]						
	0.15	0.2	0.3	0.4	0.5	0.6	0.7
05	0.013	0.017	0.026	0.034	0.042	0.050	0.059
1	0.029	0.038	0.057	0.076	0.095	0.11	0.13

Anm.) Die Werte der effektiven Drehkraft sind repräsentative Werte und werden nicht gewährt. Sehen Sie diese nur als Richtwerte an.

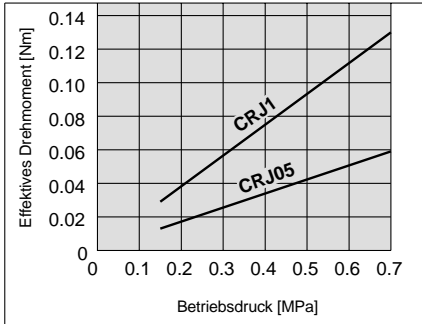

Belastungsarten

• Statische Last: Ts

Belastung durch den Klemmhebel; erfordert nur Druckkraft.

(Wird in der Berechnung die Masse des Klemmhebels selbst (siehe Zeichnung) berücksichtigt, sollte diese als zentrische Last betrachtet werden.)

(Beispiel)

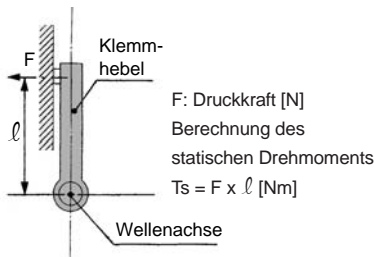

• Exzentrische Last: Tf

Eine durch äussere Kräfte wie Reibung oder Schwerkraft beeinflusste Belastung. Da das Ziel ist, die Last zu bewegen, und eine Geschwindigkeitsregulierung erforderlich ist, sollte als Sicherheitsfaktor das 3- bis 5-fache des effektiven Drehmoments berücksichtigt werden.

Effektives Drehmoment des Antriebs $\geq (3 \text{ bis } 5) \times T_f$

(Wird in der Berechnung die Masse des Hebels selbst (siehe Zeichnung) berücksichtigt, sollte diese als zentrische Last betrachtet werden.)

(Beispiel)

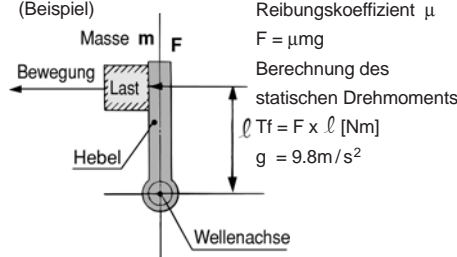

• Zentrische Last:

Vom Antrieb zu drehende Last.

Da das Ziel ist, die Last zu drehen, und eine Geschwindigkeitsregulierung erforderlich ist, sollte als Sicherheitsfaktor min. das 10-fache des effektiven Drehmoments berücksichtigt werden.

Effektives Drehmoment des Antriebs $\geq S \times T_a$
(S ist min. das 10-fache)

Berechnung des Trägheitsmoments

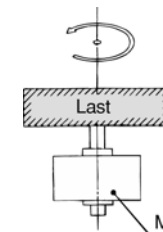

$$T_a = I \times \ddot{\theta} \text{ [Nm]}$$

I : Trägheitsmoment

Siehe Übersicht 5.

$\ddot{\theta}$: Winkelbeschleunigung

$$\ddot{\theta} = \frac{2\theta}{t^2} \text{ [rad/s}^2\text{]}$$

θ : Schwenkwinkel [rad]

t : Schwenkzeit [S]

Zulässige Last

Achten Sie darauf, dass die auf die Welle wirkende Last und Drehkraft die in der Tabelle angegebenen zulässigen Werte nicht übersteigen.

(Der Betrieb mit höheren als den zulässigen Werten kann zur Verkürzung der Lebensdauer, sowie zu Spiel der Welle und verringerter Präzision führen.)

Baugröße	Zulässige radiale Last Fr [N]	Zulässige Schublast [N]	
		Fs(a)	Fs(b)
05	25	20	20
1	30	25	25

1. Dünne Welle

Position der Drehachse: vertikal zur Welle gelagert

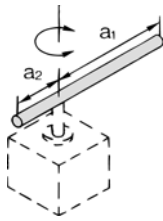

$$I = m_1 \times \frac{a_1^2}{3} + m_2 \times \frac{a_2^2}{3}$$

2. Dünne Welle

Position der Drehachse: zentrisch gelagert

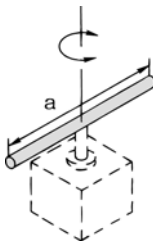

$$I = m \times \frac{a^2}{12}$$

3. Dünne rechteckige Platte (hochkant)

Position der Drehachse: zentrisch gelagert

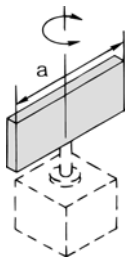

$$I = m \times \frac{a^2}{12}$$

4. Dünne rechteckige Platte

Position der Drehachse: Vertikal zur Platte, exzentrisch gelagert
(gilt auch für Platte grösserer Stärke)

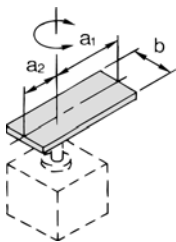

$$I = m_1 \times \frac{4a_1^2 + b^2}{12} + m_2 \times \frac{4a_2^2 + b^2}{12}$$

5. Dünne rechteckige Platte

Position der Drehachse: Zentrisch gelagert und vertikal zur Platte
(gilt auch für Platte grösserer Stärke)

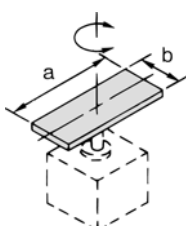

$$I = m \times \frac{a^2 + b^2}{12}$$

6. Zylinder (inkl. dünne runde Platte)

Position der Drehachse: zentrisch gelagert

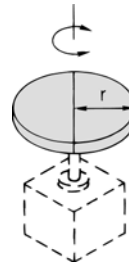

$$I = m \times \frac{r^2}{2}$$

7. Kugel

Position der Drehachse: zentrisch gelagert

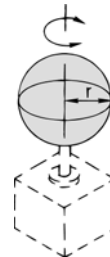

$$I = m \times \frac{2r^2}{5}$$

8. Dünne, runde Scheibe

Position der Drehachse: zentrisch gelagert

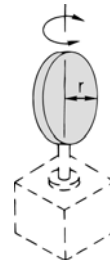

$$I = m \times \frac{r^2}{4}$$

9. Last am Hebelende

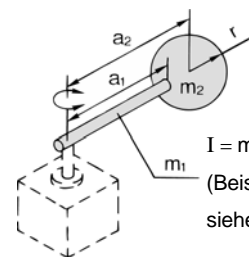

$$I = m_1 \times \frac{a_1^2}{3} + m_2 \times a_2^2 + K$$

(Beispiel) Bei Kugelform von m_2
siehe Punkt 7. $K = m_2 \times \frac{2r^2}{5}$

10. Getriebeübertragung

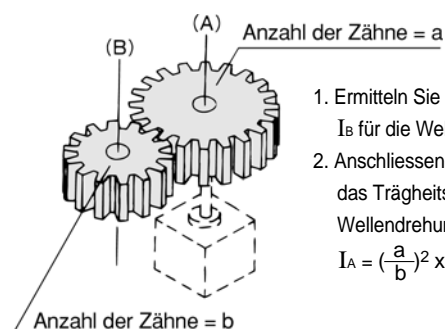

1. Ermitteln Sie das Trägheitsmoment I_B für die Wellendrehung (B).

2. Anschliessend wird I_B eingesetzt, um das Trägheitsmoment I_A für die Wellendrehung (A) zu berechnen:

$$I_A = \left(\frac{a}{b}\right)^2 \times I_B$$

Kinetische Energie/Schwenkzeit

Selbst wenn das zur Drehung der Last erforderliche Drehmoment klein ist, können Schäden an den internen Teilen durch die Trägheitskraft der Last verursacht werden.

Berücksichtigen Sie bei der Modellauswahl das Trägheitsmoment der Last und die Schwenkzeit während des Betriebs. (Verwenden Sie hierzu die Tabellen für das Trägheitsmoment und die Schwenkzeit.)

1. Zulässige kinetische Energie und Schwenkzeit-Einstellbereich

Ermitteln Sie aus unten stehender Tabelle die geeignete Schwenkzeit innerhalb des korrekten Einstellbereichs für konstanten Betrieb.

Grösse			Zulässige kinetische Energie [mJ]	Zulässige Schwenkzeit - Einstellbereich [s/90°]
05	Grundausführung	CRJB05	0.25	0.1 bis 0.5
	Mit externem Stopper	CRJU05	1.0	
1	Grundausführung	CRJB 1	0.40	
	Mit externem Stopper	CRJU 1	2.0	

2. Berechnung des Trägheitsmoments

Da die Berechnungsformel für das Trägheitsmoment von der Lastkonfiguration abhängt, muss die geeignete Formel auf der vorherigen Seite (Übersicht 5) ermittelt werden.

3. Modellauswahl

Wählen Sie das geeignete Modell aus der folgenden Tabelle unter Verwendung des vorher berechneten Trägheitsmoments und der Schwenkzeit.

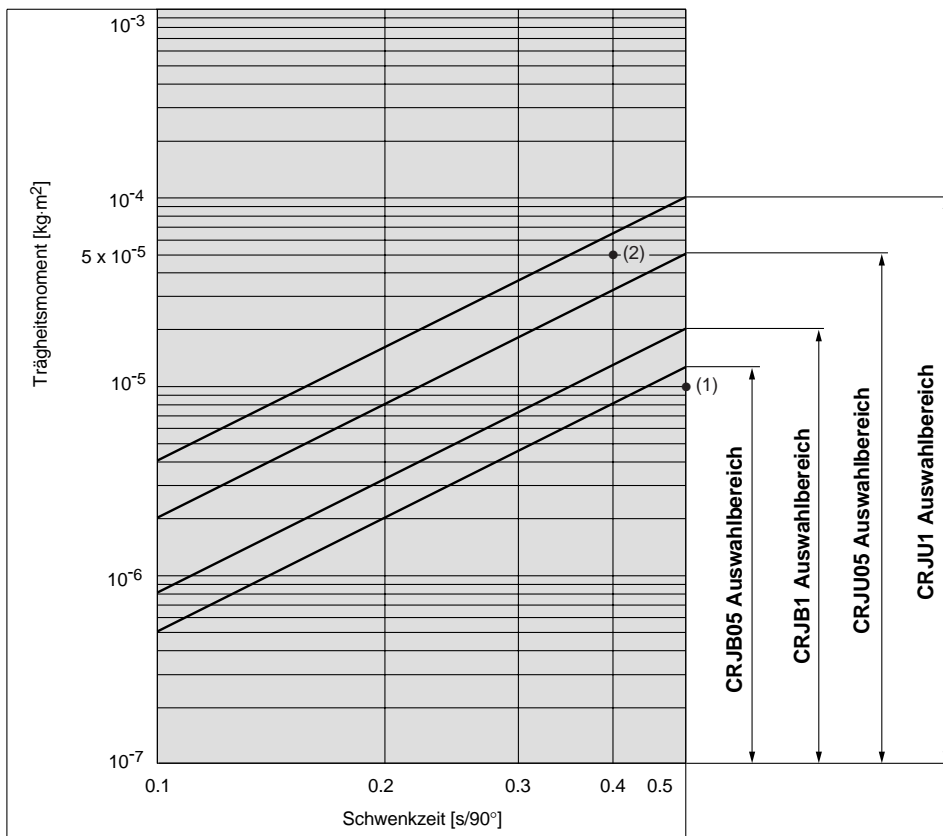

1. <Lesen des Diagramms>

- Trägheitsmoment $1 \times 10^{-5} \text{ kg}\cdot\text{m}^2$
 - Schwenkzeit $0.5 \text{ s}/90^\circ$
- CRJB05 wird in diesem Fall gewählt.

2. <Berechnungsbeispiel>

Lastkonfiguration: Zylinder mit Radius 0.05m und Masse 0.04kg

Schwenkzeit: $0.4 \text{ s}/90^\circ$

$$I = 0.04 \times 0.05^2 / 2 = 5 \times 10^{-5} \text{ kg}\cdot\text{m}^2$$

Ermitteln Sie in der Tabelle des Trägheitsmoments und der Schwenkzeit den Schnittpunkt der entsprechenden Linien für $5 \times 10^{-5} \text{ kg}\cdot\text{m}^2$ auf der vertikalen Achse (Trägheitsmoment) und für $0.4 \text{ s}/90^\circ$ auf der horizontalen Achse (Schwenkzeit).

Da sich der Schnittpunkt im Auswahlbereich des CRJU1 befindet, sollte der CRJU1 Schwenkantrieb gewählt werden.

Miniatur-Schwenkantrieb

Druckluftverbrauch

Der Druckluftverbrauch gibt das Luftvolumen an, das durch die Hin- und Herbewegung im Inneren des Miniatur-Schwenkantriebs, sowie in der Leitung zwischen Antrieb und Schaltventil verbraucht wird. Dieses wird zur Auswahl des Kompressors sowie zur Berechnung dessen laufender Kosten benötigt.

* Der erforderliche Druckluftverbrauch (Q_{CR}) für einen Zyklus eines einzelnen Miniatur-Schwenkantriebs ist in der unten stehenden Tabelle dargestellt und kann zur Vereinfachung der Berechnung herangezogen werden.

Formeln

$$Q_{CR} = 2V \times \left(\frac{P + 0.1}{0.1} \right) \times 10^{-3}$$

$$Q_{CP} = 2 \times a \times \ell \times \frac{P}{0.1} \times 10^{-6}$$

$$Q_C = Q_{CR} + Q_{CP}$$

Q_{CR} = Druckluftverbrauch des Miniatur-Schwenkantriebs [ℓ_n ,min]
 Q_{CP} = Druckluftverbrauch des Schlauches oder Anschlussleitung [ℓ_n ,min]
 V = Innenvolumen des Miniatur-Schwenkantriebs [cm^3]
 P = Betriebsdruck [MPa]
 ℓ = Länge der Anschlussleitungen [mm]
 a = Innenquerschnitt der Anschlussleitungen [mm^2]
 Q_C = Erforderlicher Druckluftverbrauch für einen Zyklus des Miniatur-Schwenkantriebs [ℓ_n ,min]

Bei der Auswahl des Kompressors ist darauf zu achten, dass dieser über eine ausreichende Reserve für den gesamten Druckluftverbrauch aller nachgeschalteten pneumatischen Antriebe verfügt. Dies wird beeinflusst von Faktoren wie undichten Leitungen, dem Verbrauch von Ablass- und Pilotventilen, sowie von der Verringerung des Luftvolumens durch Temperaturabfall.

Formel

$$Q_{C2} = Q_C \times n \times \text{Anzahl der Antriebe} \times \text{Reservefaktor}$$

Q_{C2} = Ausgangsdurchfluss des Kompressors
 n = Zyklen des Antriebs pro Minute

Innenquerschnitt von Schläuchen und Stahlleitungen

Nenngrösse	Aussen-Ø [mm]	Innen-Ø [mm]	Innen-Querschnitt a [mm^2]
T □ 0425	4	2.5	4.9
T □ 0604	6	4	12.6
TU 0805	8	5	19.6
T □ 0806	8	6	28.3
1/8B	-	6.5	33.2
T □ 1075	10	7.5	44.2
TU 1208	12	8	50.3
T □ 1209	12	9	63.6
1/4B	-	9.2	66.5
TS 1612	16	12	113
3/8B	-	12.7	127
T □ 1613	16	13	133
1/2B	-	16.1	204
3/4B	-	21.6	366
1B	-	27.6	598

Druckluftverbrauch

Druckluftverbrauch des Schwenkantriebs: Q_{CR} [ℓ_n ,min]

Baugrösse	Schwenkwinkel	Innen-volumen [cm^3]	Betriebsdruck [MPa]						
			0.15	0.2	0.3	0.4	0.5	0.6	0.7
05	90°	0.15	0.00074	0.00089	0.0012	0.0015	0.0018	0.0021	0.0024
	180°	0.31	0.0015	0.0018	0.0025	0.0031	0.0037	0.0043	0.0049
1	90°	0.33	0.0016	0.0020	0.0026	0.0033	0.0039	0.0046	0.0052
	180°	0.66	0.0033	0.0039	0.0052	0.0065	0.0078	0.0091	0.010

Miniaturschwenkantrieb

Serie CRJ

Bestellschlüssel

Schwenkwinkel

90	90°
100	100°
180	180°
190	190°

Grundausführung CRJ B 05 – 90 E – M9B

Mit externem Stopper CRJ U 05 – 90 E – M9B

Baugröße

05
1

Kabellänge

-	0,5mm
L	3m
Z	5m

Signalgebermodell

-	Ohne Signalgeber (eingebauter Magnet)
---	---------------------------------------

*Wählen Sie aus untenstehender Tabelle ein verwendbares Signalgebermodell.

Schwenkwinkel

90	90°
180	180°

Druckluftanschluss-Position

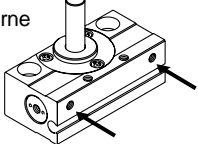
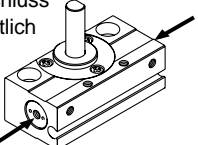
-	Anschluss vorne 
E	Anschluss seitlich 

Verwendbare Signalgeber

Typ	Sonderfunktion	Elektrischer Eingang	Betriebsanzeige	Anschluss (Ausgang)	Spannungsversorgung		Signalgeber Bestell-Nr.		Anschlusskabellänge [m]*				
					DC	AC	Elektrischer Eingang		0.5 (-)	3 (L)	5 (Z)		
Elektronischer Signalgeber	-	Eingegossene Kabel	Ja	3-Draht (NPN)	24V	12V	-	vertikal	-	M9N	●	●	-
				axial				F8N	-	●	●	-	
				vertikal				-	M9P	●	●	-	
				axial				F8P	-	●	●	-	
	Diagnoseanzeige (2-farbige Anzeige)			2-Draht				-	M9B	●	●	-	
				3-Draht (NPN)				-	F8B	-	●	●	-
				3-Draht (PNP)				-	M9NW	●	●	-	
				2-Draht				-	M9PW	●	●	-	
								M9BW	●	●	-		

* Anschlusskabellänge: 0.5m .. - (Beispiel) M9N
3m L (Beispiel) M9NL



Technische Daten

Baugröße/Ausführung	05		1	
	Grundauführung	Mit externem Stopper	Grundauführung	Mit externem Stopper
Medium	Druckluft (lebensdauergeschmiert)			
Max. Betriebsdruck	0.7MPa			
Min. Betriebsdruck	0.15MPa			
Umgebungs- und Medientemperatur	0° bis 60°C (nicht gefroren)			
Schwenkwinkel Anm.)	90 ^{+8°} ₀ , 100 ^{+10°} ₀ 180 ^{+8°} ₀ , 190 ^{+10°} ₀	90, 180	90 ^{+8°} ₀ , 100 ^{+10°} ₀ 180 ^{+8°} ₀ , 190 ^{+10°} ₀	90, 180
Winkeleinstellbereich	-	±5° an jedem Schwenkende	-	±5° an jedem Schwenkende
Kolben-Ø	Ø6		Ø8	
Anschlussgröße	M3			

Anm.) Wählen Sie einen Antrieb mit externem Stopper, um eine optimale Schwenkwinkelpräzision zu erzielen.

Zulässige kinetische Energie und Schwenkzeit-Einstellbereich

Baugröße/Ausführung			Zulässige kinetische Energie [mJ]	Schwenkzeit-Einstellbereich für konstanten Betrieb [s/90°]
05	Grundauführung	CRJB05	0.25	0.1 bis 0.5
	Mit externem Stopper	CRJU05	1.0	
1	Grundauführung	CRJB 1	0.40	
	Mit externem Stopper	CRJU 1	2.0	

Gewicht

Ausführung/Baugröße		Modell	Gewicht [g] Anm.)
Grundauführung	05	CRJB05-90	32
		CRJB05-100	
		CRJB05-180	
		CRJB05-190	
	1	CRJB 1-90	54
		CRJB 1-100	
		CRJB 1-180	
Mit externem Stopper	05	CRJU05-90	47
		CRJU05-180	53
	1	CRJU 1-90	70
		CRJU 1-180	81

Anm.) Die obigen Werte enthalten nicht das Gewicht des Signalgebers.

Schwenkrichtung und Schwenkwinkel

*Bei Druckbeaufschlagung am Anschluss A dreht sich die Welle im Uhrzeigersinn, bei Druckbeaufschlagung am Anschluss B gegen den Uhrzeigersinn.

*Bei Antrieben mit externem Stopper kann das Schwenkende durch Justieren der Anschlagsschraube innerhalb des in der Zeichnung gezeigten Bereichs eingestellt werden.

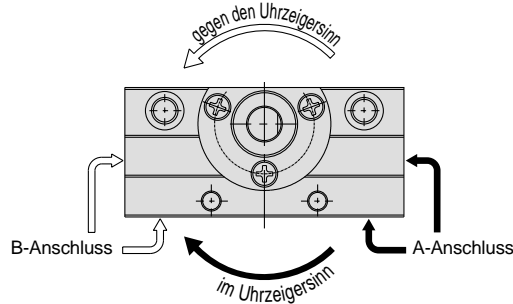

Grundausführung

Für 90° und 100°

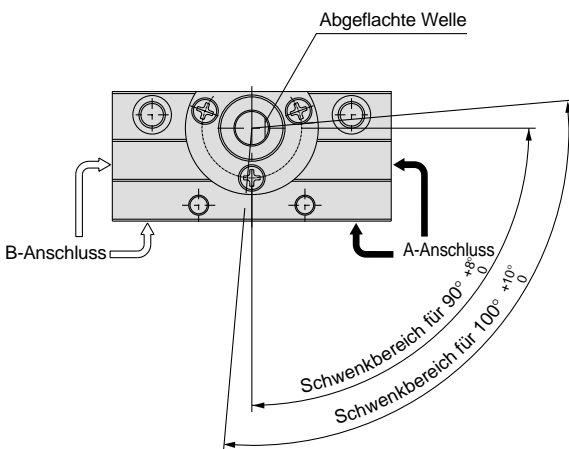

Für 180° und 190°

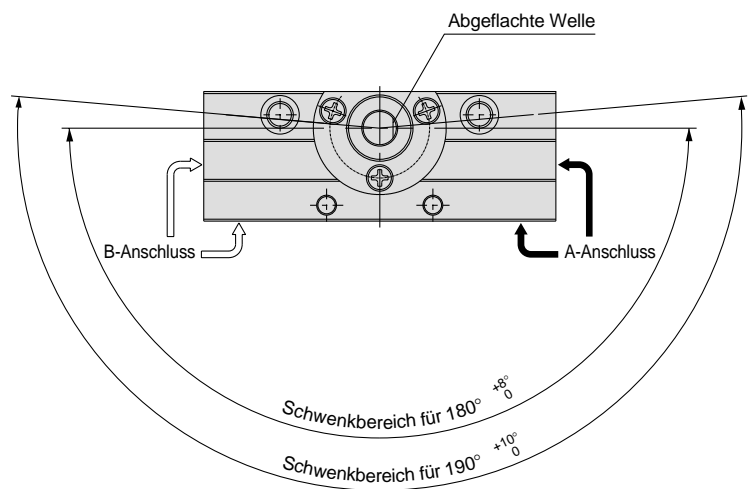

Mit externem Stopper

Für 90°

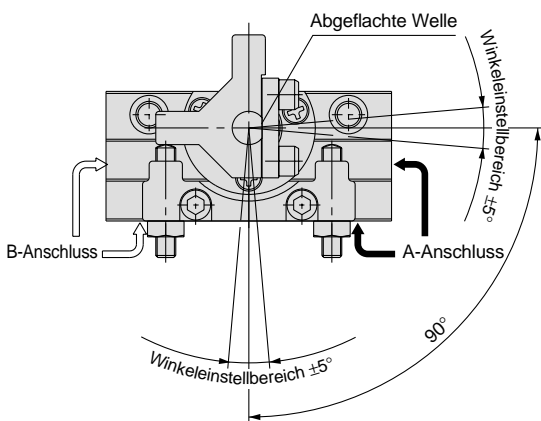

Für 180°

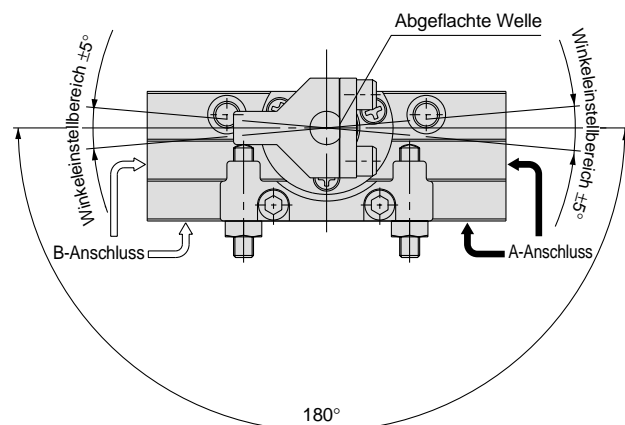

Anm.) * Die Zeichnung zeigt den Schwenkbereich des abgeflachten Teils der Welle.

* Die Position des abgeflachten Teils zeigt das Schwenkende bei Drehbewegung gegen den Uhrzeigersinn bei 90° und 180°-Einstellung des Schwenkwinkels.

Serie CRJ

Konstruktion

Grundaufbau/CRJB

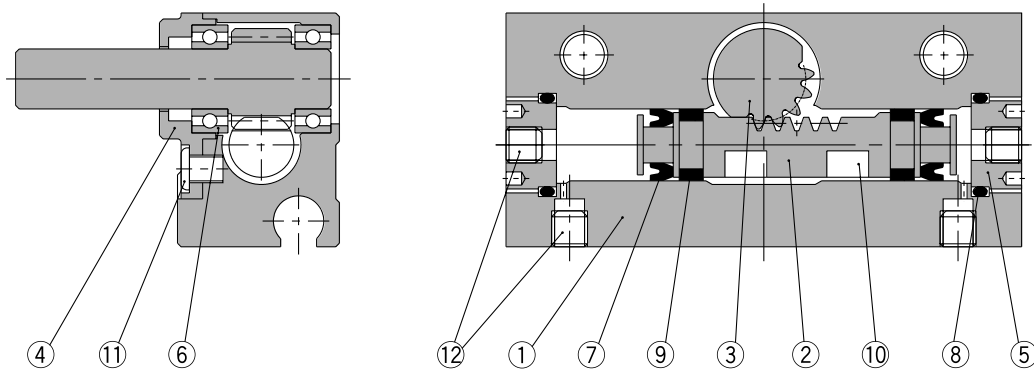

Mit externem Stopper/CRJU

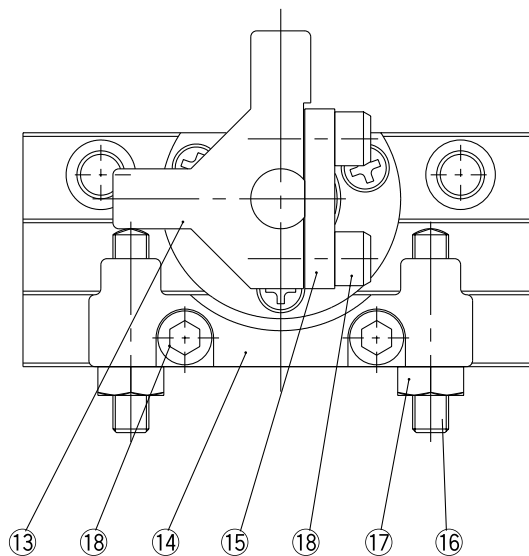

Stückliste

Pos.	Bezeichnung	Material
1	Gehäuse	Aluminium
2	Kolben	Rostfreier Stahl
3	Welle	Rostfreier Stahl
4	Sicherungsring für Lager	Aluminium
5	Deckel	Aluminium
6	Lager	Lagerstahl
7	Kolbendichtung	NBR
8	O-Ring	NBR
9	Kolbenführungsband	Kunststoff

Pos.	Bezeichnung	Material
10	Magnet	Magnetmaterial
11	Rundkopf-Kreuzschlitzschraube	Federstahl
12	Innensechskantschraube	Rostfreier Stahl
13	Stopper	Chrommolybdänstahl
14	Halter	Aluminium
15	Stopperhalter	Stahl
16	Innensechskantschraube	Federstahl
17	Sechskantmutter	Federstahl
18	Innensechskantschraube	Rostfreier Stahl

* Die Einbaulage der Innensechskantschrauben (Pos. 12) variiert in Abhängigkeit von der Position des Druckluftanschlusses.

Abmessungen/Baugröße 05, 1

Grundausführung/CRJB

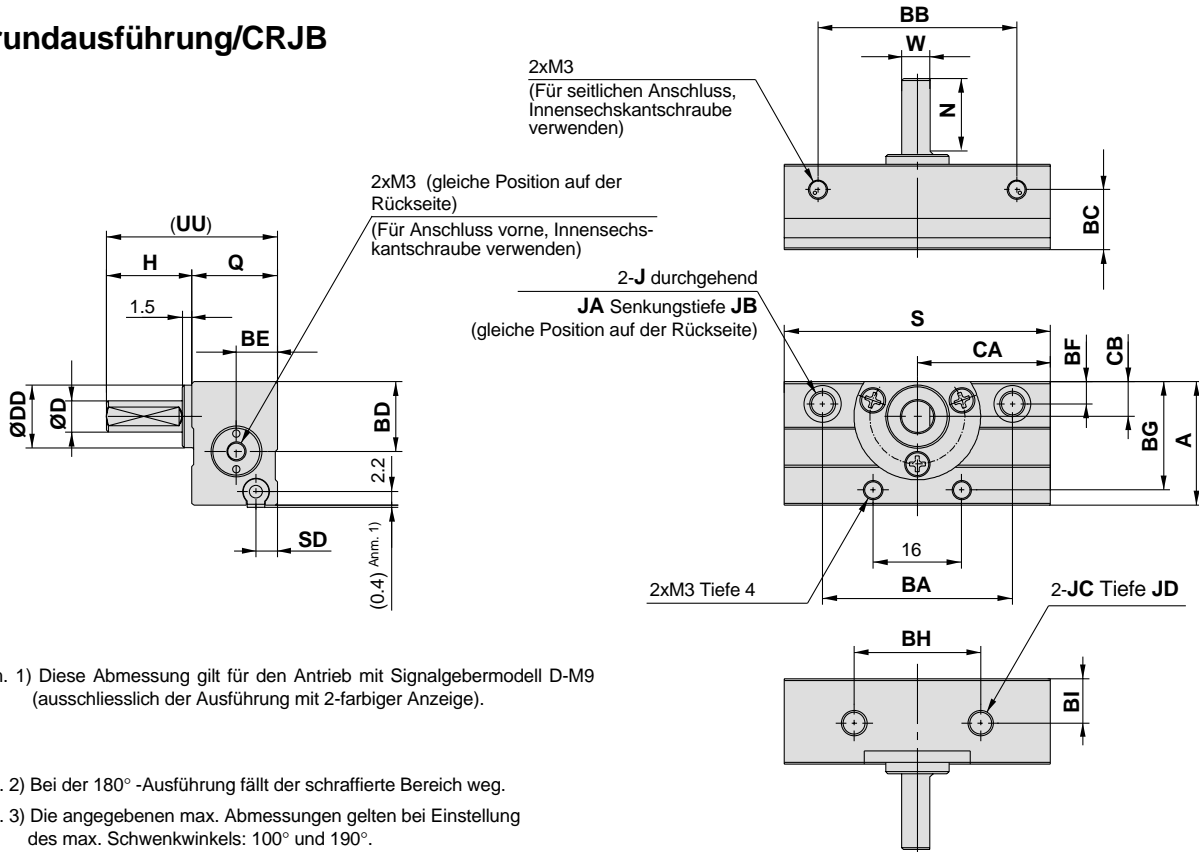

Mit externem Stopper/CRJU

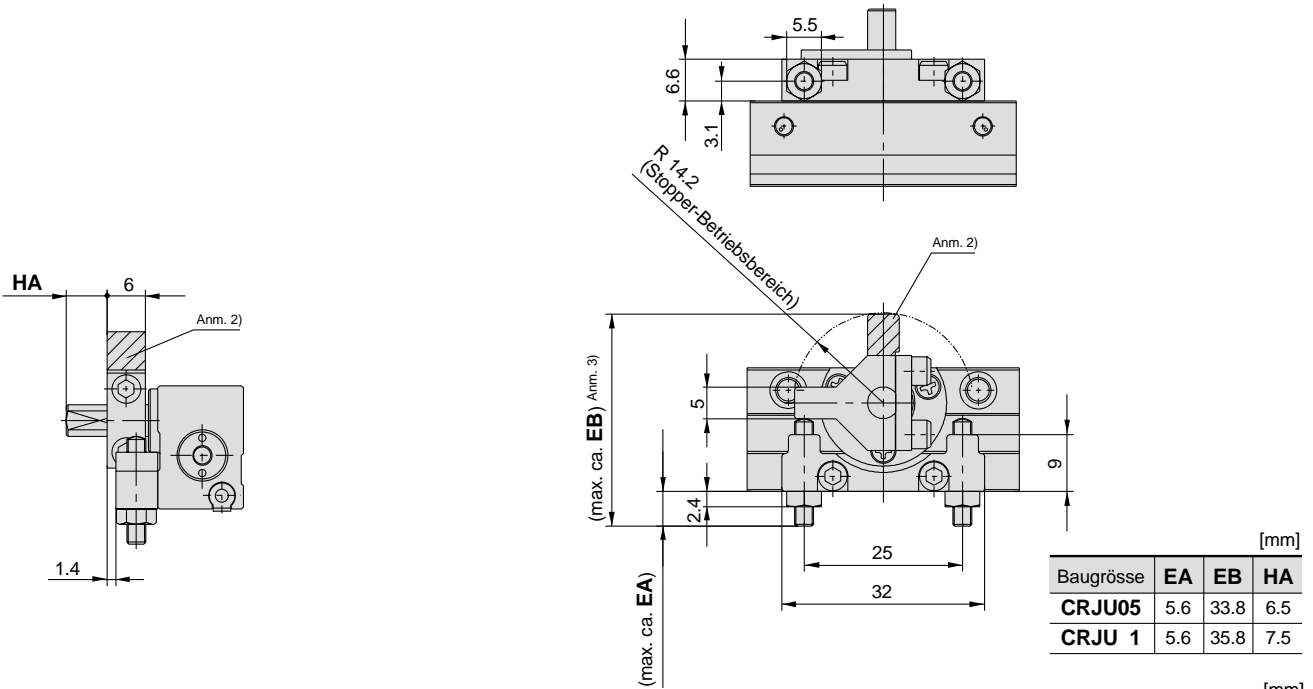

Baugröße	Schwenk-Winkel	[mm]																									
		A	BA	BB	BC	BD	BE	BF	BG	BH	BI	CA	CB	D	DD	J	JA	JB	JC	JD	H	N	Q	S	SD	UU	W
CRJB05	90°	19.5	30	32.4	9.5	11	6.5	3.5	17.1	20	7	21.5	5.5	5g6	10h9	M4	5.8	3.5	M4	5	14.5	12.5	13.5	43	3.4	28	4.5
	180°			43.4								27											54				
CRJB 1	90°	23.5	35	37.4	12.5	14	9	4.5	21.1	22	8.5	24	7.5	6g6	14h9	M5	7.5	4.5	M5	6	15.5	13.5	16.5	48	5.9	32	5.5
	180°			50.4								30.5											61				

Serie CRJ

Signalgeber Einbaulage am Schwenkende

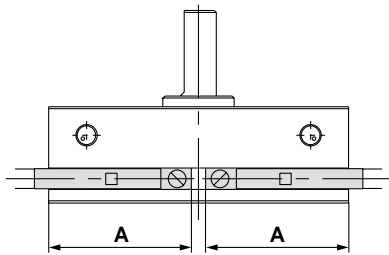

Für D-M9

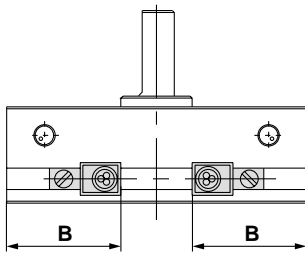

Für D-F8

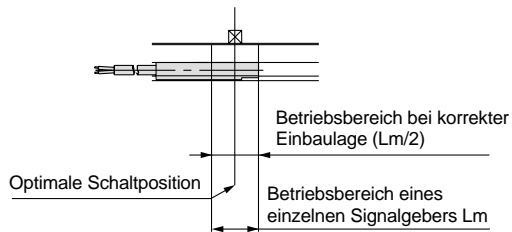

Baugröße	Schwenkwinkel	D-M9 Signalgeber			D-F8 Signalgeber		
		A	Schwenkbereich (θm)	Betriebsbereich	B	Schwenkbereich (θm)	Betriebsbereich
05	90°	20.5	40°	10°	16.5	20°	10°
	180°	23.2			19.2		
1	90°	22.4	30°	10°	18.4	15°	10°
	180°	25.6			21.6		

Schwenkbereich (θm): Wert für den Betriebsbereich Lm eines einzelnen Signalgebers umgewandelt in Winkelbereich.

Betriebsbereich: Signalgeber-Hysteresewert umgewandelt in Winkelmaß

Allgemeine technische Daten der Signalgeber

Typ	Elektronischer Signalgeber
Betriebsdauer	max. 1ms
Schockbeständigkeit	1000m/s ²
Isolationswiderstand	50MΩ oder mehr bei 500VDC (zwischen Anschlusskabel und Gehäuse)
Prüfspannung	1000VAC über 1min. (zwischen Anschlusskabel und Gehäuse)
Umgebungstemperatur	-10° bis 60°C
Schutzart	IEC529 Standard IP67 JISC0920 wasserfeste Konstruktion

Anschlusskabel­längen

Angabe der Anschlusskabel­länge

(Beispiel)

D-M9P L

● Anschlusskabel­länge

-	0.5m
L	3m
Z	5m

Anm. 1) Anschlusskabel­länge Z: Signalgeber mit 5m Kabel­länge

Anm. 2) Die Standard­länge der Anschlusskabel für wasserfeste elektronische Signalgeber mit 2-farbiger Anzeige beträgt 3 Meter. (0.5m ist nicht verfügbar.)

Änderung der Kabelfarbe

Die Farben der Anschlusskabel der SMC-Signalgeber wurden gemäss dem Standard IEC947-5-2 für alle ab September 1996 hergestellten Serien geändert. Siehe unten stehende Tabellen.

Besondere Vorsicht hinsichtlich der Kabelpolaritäten ist geboten, solange neben der neuen auch noch die alte Farbordnung verwendet wird.

2-Draht

	Alt	Neu
(+) Ausgang	Rot	Braun
(-) Ausgang	Schwarz	Blau

3-Draht

	Alt	Neu
(+) Spannungsversorgung	Rot	Braun
GND Spannungsversorgung	Schwarz	Blau
Ausgang	Weiss	Schwarz

Elektronischer Signalgeber mit Diagnoseausgang

	Alt	Neu
(+) Spannungsversorgung	Rot	Braun
GND Spannungsversorgung	Schwarz	Blau
Ausgang	Weiss	Schwarz
Diagnoseausgang	Gelb	Orange

Elektronischer Signalgeber mit Diagnoseausgang mit Signalhaltung

	Alt	Neu
(+) Spannungsversorgung	Rot	Braun
GND Spannungsversorgung	Schwarz	Blau
Ausgang	Weiss	Schwarz
Diagnoseausgang mit Signalhaltung	Gelb	Orange



Serie CRJ/ Produktspezifische Sicherheitshinweise

Vor Inbetriebnahme durchlesen.

Einstellung des Schwenkwinkels

⚠ Achtung

Der Schwenkantrieb mit externem Stopper ist standardmässig mit einer Schwenkwinkel-Einstellschraube zur Justierung des Schwenkwinkels ausgestattet.

Baugrösse	Winkeleinstellung pro Umdrehung der Winkeleinstellschraube
05	2.3°
1	2.3°

Der Schwenkwinkel-Einstellbereich für den Antrieb mit externem Stopper beträgt $\pm 5^\circ$ an jedem Schwenkende. Beachten Sie bitte, dass eine Justierung über diesen Bereich hinaus zu Funktionsstörungen führen kann.

Montage von Drosselrückschlagventil und Steckverbindungen

⚠ Achtung

Es wird ein M3 Druckluftanschluss verwendet. Sollen das Drosselrückschlagventil und die Steckverbindungen direkt angeschlossen werden, können folgende Serien verwendet werden.

- Drosselrückschlagventil
AS12□1F/Winkel-Typ
AS13□1F/Universal-Typ
- Steckverbindung
Miniatur-Steckverbindungen Serie KJ
- Reduzierbuchsen Serie M3

Signalgebermontage

⚠ Achtung

Halten Sie bei Verwendung eines Schwenkantriebs der Baugrösse 05 mit Signalgeber einen Mindestabstand von 2mm zwischen dem magnetischen Körper und der Unterseite des Antriebs ein.

Ist der Abstand zum magnetischen Körper kleiner als 2mm kann dessen magnetische Anziehungskraft Fehlfunktionen des Signalgebers verursachen.

* Wird die Bodenfläche zur Montage verwendet, ist ein nicht magnetisches Distanzstück (z. B. aus Aluminium) erforderlich (siehe folgende Zeichnung).

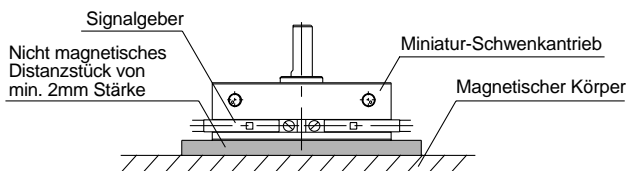

Wartung

⚠ Achtung

Für dieses Produkt sind Spezialwerkzeuge erforderlich. Es kann daher nicht zur Wartung zerlegt werden.

Externe Stoppereinheit

⚠ Achtung

Bestellen Sie die externe Stoppereinheit mit den unten stehenden Bestell-Nr.

Stückliste	
	Stopper
	Haltereinheit
	Stopperhalter
	Innensechskantschraube (Set mit 4 Schrauben)

Modell	Bestell-Nr.
CRJU05- 90	P531010-1
CRJU05-180	P531010-2
CRJU 1- 90	P531020-1
CRJU 1- 180	P531020-2

Anm. 1) Die externen Stoppereinheiten für 180° sind nicht für 90° -Miniatur-Schwenkantriebe verwendbar.

Anm. 2) Bei Einsatz von externen Stoppern für 90°, müssen Miniatur-Schwenkantriebe mit einem Schwenkbereich von 100° verwendet werden und für 180°, Antriebe mit einem Schwenkbereich von 190°.

Montage des externen Stoppers

*Die Antriebe mit externem Stopper (Modell CRJU) sind werkseitig zusammengebaut; die folgende Vorgehensweise ist daher nicht erforderlich.

⚠ Achtung



Abbildung 1

Abbildung 2

1 Montieren Sie den Stopperhalter vorübergehend an den Stopper. Positionieren Sie anschliessend den Stopperhalter an der abgeflachten Stelle und ziehen Sie mit den Innensechskantschrauben fest.

Lassen Sie, wie in Abbildung 1 ersichtlich, ein Spiel von ca. 0.5mm zwischen dem Stopper und dem Miniatur-Schwenkantrieb frei.

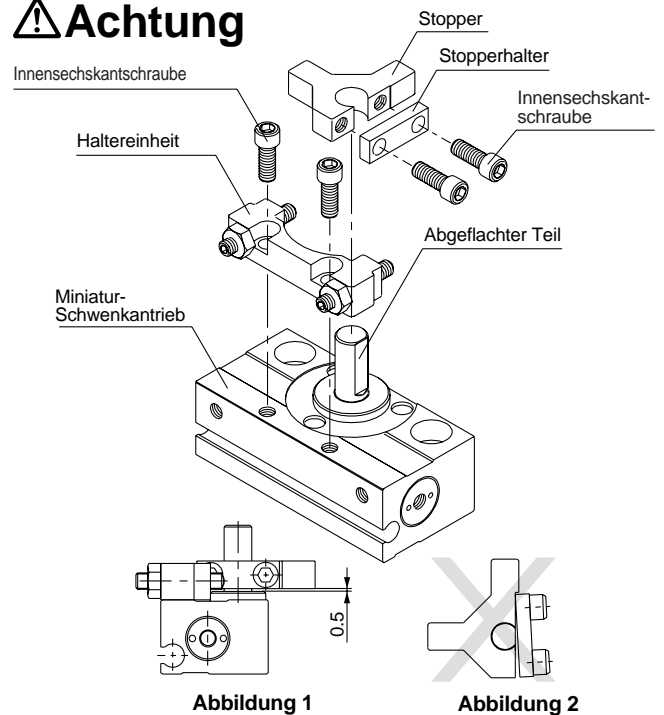
Ziehen Sie die Innensechskantschrauben gleichmässig an, um eine ungleichmässige Montage des Stopperhalters wie in Abbildung 2, zu vermeiden.

Achten Sie darauf, dass beim Festziehen keine übermässige Kraft auf die Welle wirkt.

2 Befestigen Sie die Haltereinheit mit den Innensechskantschrauben.

	Anzugsdrehmoment [Nm]
Innensechskantschrauben	0.8 bis 1.2