

# Régulateur à commande asservie

# AR425 à 935

## Caractéristiques standard

Modèle	AR425	AR435	AR625	AR635	AR825	AR835	AR925	AR935
Orifice	1/4, 3/8, 1/2		3/4, 1		1 1/4, 1 1/2		2	
Fluide	Air							
Pression d'épreuve	1.5MPa							
Pression d'alimentation maxi	1.0MPa							
Plage de pression MPa <sup>(1)</sup>	0,05 à 0.83	0.02 à 0.2	0,05 à 0.83	0.02 à 0.2	0,05 à 0.83	0.02 à 0.2	0,05 à 0.83	0.02 à 0.2
Consommation d'air <sup>(2)</sup>	5 l/min (ANR) (à une pression maxi)							
Orifice du manomètre	1/4							
Température d'utilisation	-5 à 60°C (sans eau)							
Construction	Régulateur de pression avec purge à pilote interne (l'air du pilote est toujours soufflé).							
Masse (kg)	0.7		1.1		2.5		4.5	

Note 1) Plage de pression de sortie: P<sub>2</sub> équivaut à 90% de P<sub>1</sub> ou moins. Note 2) La consommation en air varie selon le réglage de pression.

## Références des fixations (options)

Désignation	Modèle	Référence			
		AR4□5	AR6□5	AR8□5	AR9□5
Equerre		B24P	B25P	—	—
Manomètre avec index de plage <sup>(1)</sup>		G46-10-□02(maxi 1.0MPa), G46-2-□02(maxi 0.2MPa)			

Note 1) Dans la référence du manomètre (ex. G46-10-□02) le symbole □ indique le type de filetage.  
Laissez la case vide pour un filetage Rc(PT) et inscrivez "N" pour un filetage NPT. Contactez SMC pour le manomètre NPT.

## Pour passer commande

### Régulateur de pression avec purge à pilote interne



AR8□5



AR6□5



AR6□5-□□BG



AR425-□□BG

**E AR 4 25 — F 02 BG — R**

Régulateur  
Taille corps

4	1/2
6	1
8	1 1/2
9	2

Code du pays

-	Japon, Asie Australie
E	Europe
N	Amérique du Nord

Plage de pression

25	0.05 à 0.83MPa
35*	0.02 à 0.2MPa

\*Seul le ressort de réglage est différent de "AR\*25".

Symbole JIS

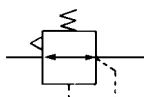

Options

Case	Sans
R	Débit inverse

Accessoires (options)

Symbole	Désignation	Modèle compatible	
Case vide	—	—	
B	Equerre	AR4□5_6□5	
G	Mano- mètre	G46-10-02	AR□25
		G46-2-02	AR□35

Orifice

02	1/4
03	3/8
04	1/2
06	3/4
10	1
12	1 1/4
14	1 1/2
20	2

Filetage

-	Rc(PT)
N	NPT
F	G(PF)

# AR425 à 935

## Caractéristiques du débit

Pression d'alimentation: 0.7MPa

## Caractéristiques concernant la pression

Pression d'alimentation: 0.7MPa  
Pression de sortie: 0.2MPa  
Débit: 20  $\ell/\text{min}$  (ANR)

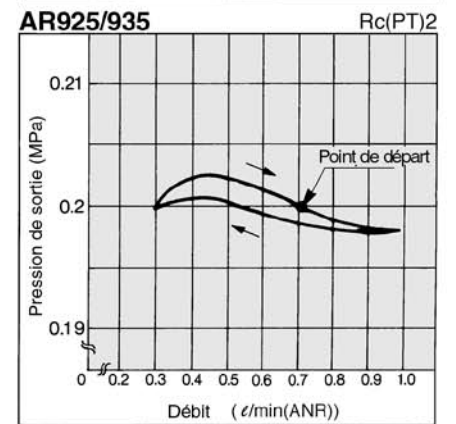
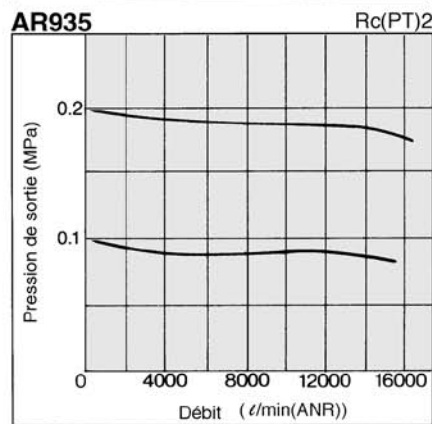
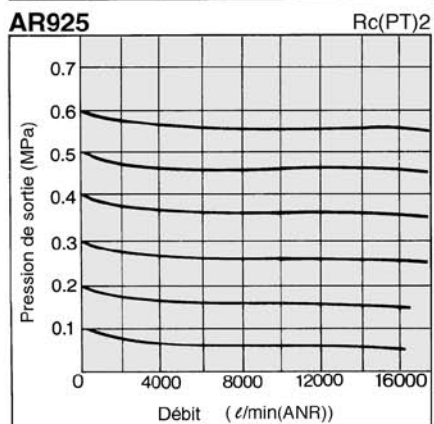
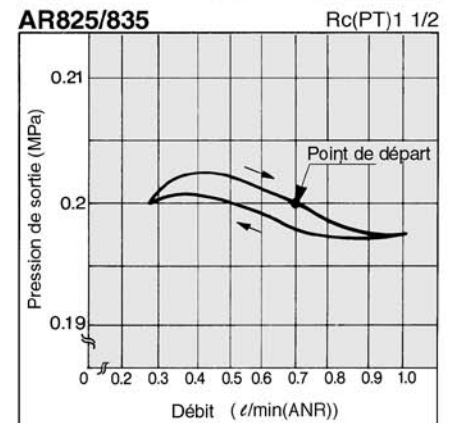
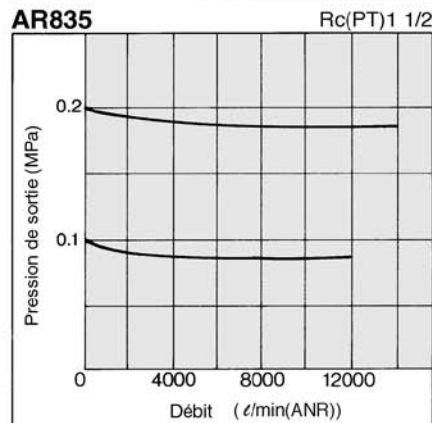
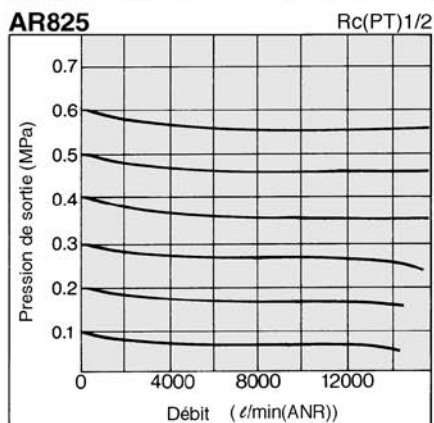
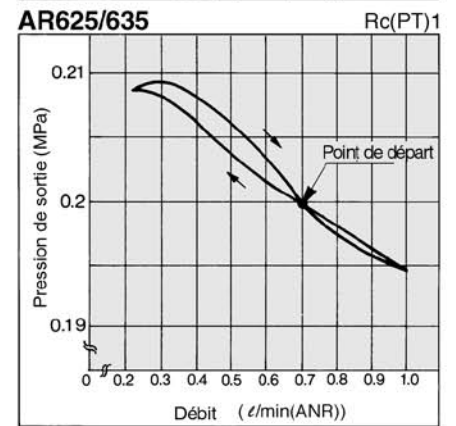
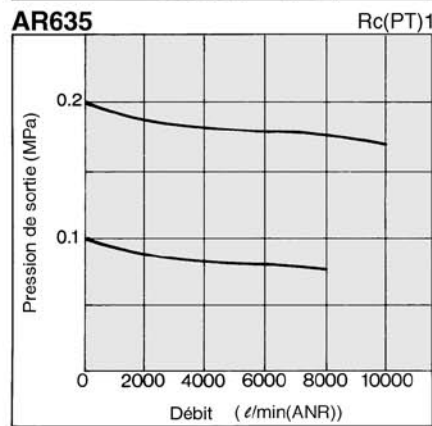
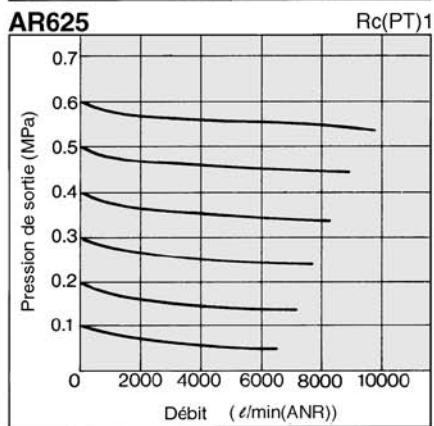
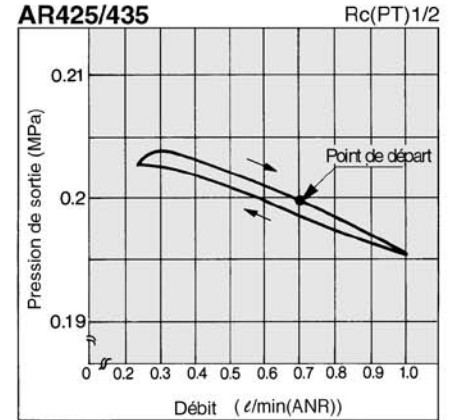
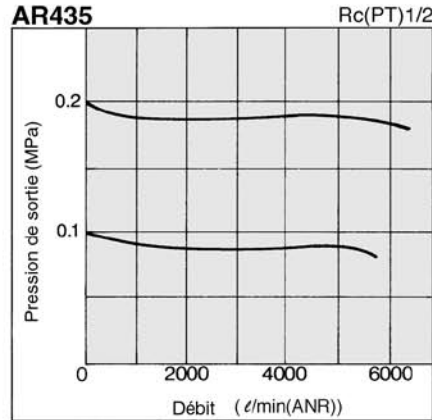
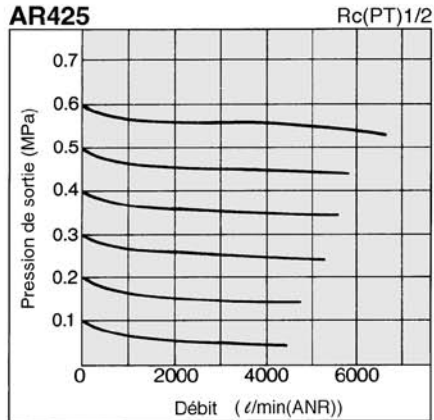

# Régulateur à commande asservie **AR425 à 935**

## Construction

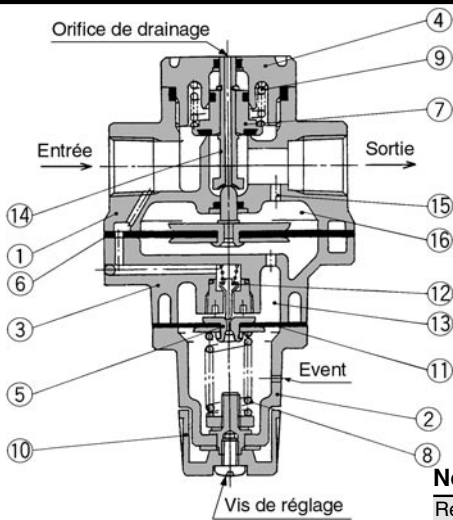

Lorsque vous tournez le bouton ⑩ dans le sens horaire afin de comprimer le ressort de réglage de la pression ⑧, la pression du côté rentrée passe par le diaphragme ①, ouvre le pilote ⑫, et entre dans la chambre supérieure du pilote ⑬. Cette pression et l'effort engendré par le ressort de réglage ⑧ permettent d'atteindre un équilibre. Ensuite, la pression traverse le diaphragme ⑥ de la valve principale et la tige ⑭ ouvre la valve principale ⑦ et l'ouvre, en dirigeant donc la pression du côté sortie. Simultanément, la pression traverse le trou de sortie ⑮, et entre dans la chambre du diaphragme ①⑥, en réglant la pression sur le côté sortie (pression de sortie).

### Nomenclature

Rep.	Désignation	Matière	Remarques
①	Corps	ADC*	Peint en argent
②	Capot	ADC	Peint en argent
③	Chambre	ADC	Peint en argent
④	Guide	ZDC*	Peint en argent

\*Pour les modèles AR825/835/925/935, la matière est AC2A-F.

## ⚠ Précautions

**Veillez lire ces consignes avant l'utilisation. Reportez-vous aux p.0-26 à 0-27 pour les consignes de sécurité et les précautions d'utilisation des produits mentionnés dans ce catalogue. Reportez-vous aux p.1.0-1 à 1.0-2 pour les précautions d'utilisation de chaque série.**

### Montage/réglage

#### ⚠ Attention

- ① Lors du réglage du régulateur, vérifiez la pression indiquée sur les manomètres de sortie et d'entrée. Tourner le bouton de réglage trop fort peut endommager les pièces internes.
- ② Le manomètre installé sur le modèle AR\*35 pour régler la pression entre 0.02 et 0.2MPa est un modèle de 0.2MPa. Afin d'éviter d'endommager le manomètre, assurez-vous de ne pas appliquer une pression supérieure à 0.2MPa.
- ③ Prévoir un espace de maintenance de 60 mm sur le côté opposé au bouton de réglage afin de faciliter l'entretien.
- ④ N'utilisez pas le régulateur avec un débit supérieur à la valeur maxi "Caractéristiques du débit" sous peine d'entraîner des dysfonctionnements au niveau du réglage de la pression.

#### ⚠ Précautions

- ① Désactiver le blocage pour régler la pression. Ensuite, bloquez-le à nouveau. Ne pas respecter ces consignes peut endommager le bouton de réglage ou entraîner des fluctuations de la pression de sortie. (Méthode de verrouillage) Déserrez la vis de blocage du bouton de réglage afin de débloquer le verrou, et serrez-le pour le bloquer.
- ② Pour utiliser le produit entre l'électrodistributeur et l'actionneur, contactez SMC.

### Pièces de rechange

Rep.	Désignation	Matière	Référence			
			AR425/435	AR625/635	AR825/835	AR925/935
⑤	Orifice de purge	—	132586A	132586A	132586A	132586A
⑥	Diaphragme latéral de valve princ.	—	132581A	132659A	13275A	13285A
⑦	Ensemble clapet	—	132572A	132653A	132752A	132829A
⑧	Ressort de réglage	SWPB	135053(AR425) 135025(AR435)	135053(AR625) 135025(AR635)	135053(AR825) 135025(AR835)	135053(AR925) 135025(AR935)
⑨	Ressort du clapet principal	SUS304	135211	132656	132713	13289

## Dimensions

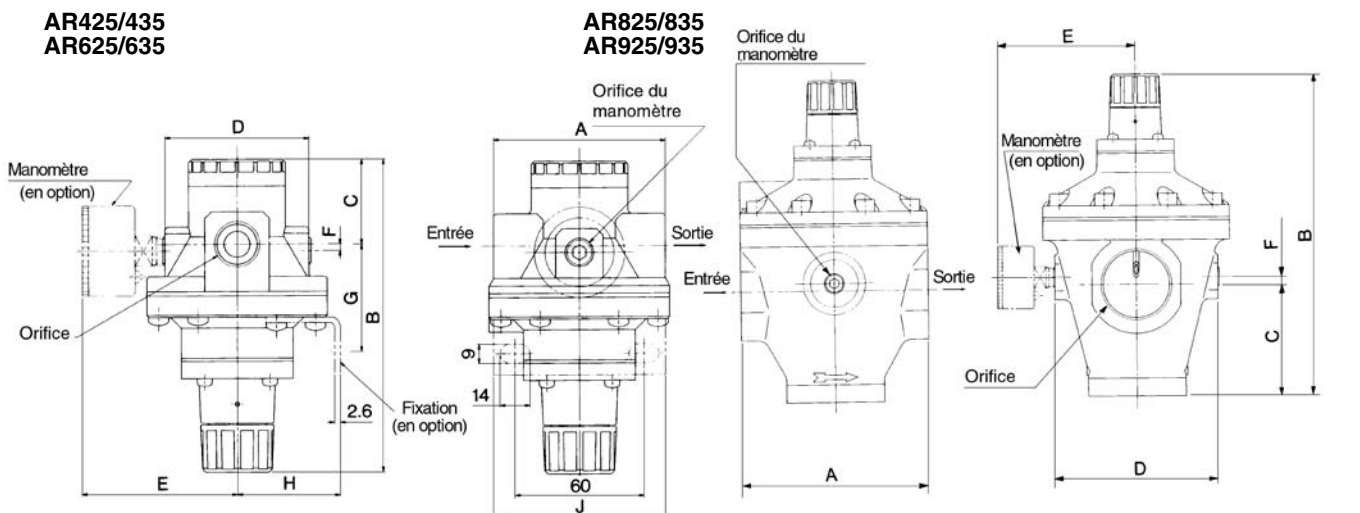

Modèle	Orifice	Alésage du manomètre	A	B	C	D	E	F	Cotes des fixations			Réf. des fixations
									G	H	J	
AR425/435	1/4, 3/8, 1/2	1/4	80	145.5	39.5	67	73	3	46.5	48	80	B24P
AR625/635	3/4, 1	1/4	98	155	43	78	78.5	7	85	52	90	B25P
AR825/835	1 1/4, 1 1/2	1/4	126	216	75	110	94.5	5	—	—	—	—
AR925/935	2	1/4	160	241	90	140	109.5	10	—	—	—	—