

# Controlador de la temperatura del fluido en circulación

## Termorrefrigerador/Modelo de montaje en rack

Refrigeración por aire

Refrigeración por agua



**Nuevo** Se ha añadido una opción con bomba con inversor incorporada (símbolo de opción «T1») a los modelos HRR012 a 030 (200 V).

(Normas UL)  
\* Consulte la página 5 para modelos aplicables.

### Se puede utilizar sin necesidad de retirar la unidad del rack

#### Acceso frontal

Sencillo para su control, servicio y mantenimiento con todos los filtros y purga a través del panel frontal

#### Ahorro de espacio

Se pueden montar múltiples refrigeradores en un rack de 19 pulgadas.

\*1 Véase la página 1 para detalles sobre el rack de 19 pulgadas.



221 mm

Equivalente a 5U (Estándares EIA\*1)

310 mm

Equivalente a 7U (Estándares EIA\*1)

399 mm

Equivalente a 9U (Estándares EIA\*1)



710 mm

Equivalente a 16U (Estándares EIA \*1)



HRR050-A Refrigeración por aire

Capacidad de refrigeración **0.9/1.0/1.6/2.0/2.5/4.6/5.0 kW** (50 Hz)

Estabilidad de temperatura **± 0.1 °C**

Alimentación Global Monofásica **100 VAC** (50/60 Hz)/**115 VAC** (60 Hz)  
Monofásica **200 a 230 VAC** (50/60 Hz)  
Trifásica **380 a 415 VAC** (50/60 Hz), **460 a 480 VAC** (60 Hz)

#### Termorrefrigerador Software de monitorización

Puede realizar todas las operaciones de ajuste, además de monitorizar el estado de funcionamiento



- USB 2.0 tipo B
- Sistema operativo compatible: Windows 7/10 (.NET Framework 3.5 o mayor)  
\* Se requiere un driver específico para uso con Windows 7.
- Idiomas disponibles: Inglés, alemán, japonés, francés, italiano, ruso, español, turco, chino, coreano

## Serie HRR



CAT.EUS40-66D-ES

# Acceso frontal

## Mantenimiento

### Repuesto del filtro DI

Accesorios opcionales p. 36



### Bandeja colectora (sensor de fugas de agua integrado)

El sensor de fugas detecta las fugas de fluido. La bandeja colectora previene las fugas de fluido en la parte inferior del producto.

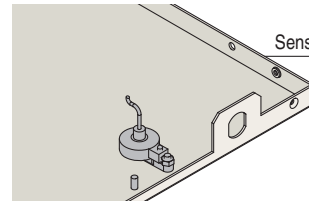

Sensor de fugas de agua

\* No incluida para la opción Z

Bandeja colectora

### Descarga del fluido en circulación

Conexión de purga (Rc1/4)

Tapón

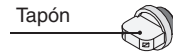

### Sustitución del cartucho del filtro de partículas

Accesorios opcionales p. 36

Mando (accesorio)  
\* No incluida para la opción Z y HRR010



### Limpieza del filtro antipolvo

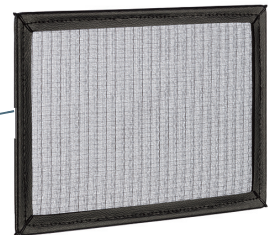
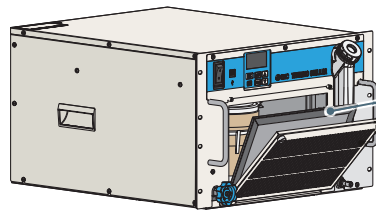

# Ahorro de espacio

Espacio necesario reducido en **53 %** al instalar el rack de 19 pulgadas (estándares EIA\*1).

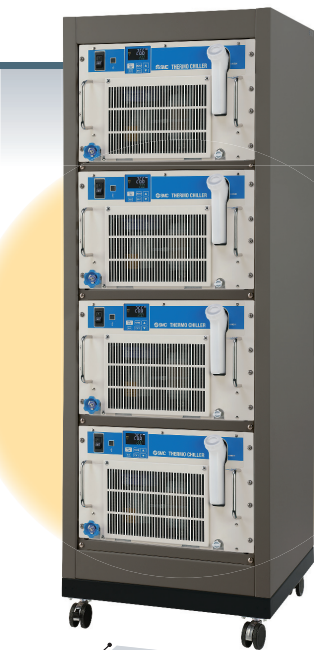

630 mm  
HRR012 x 4 unidades  
570 mm

(Dimensiones típicas del rack)

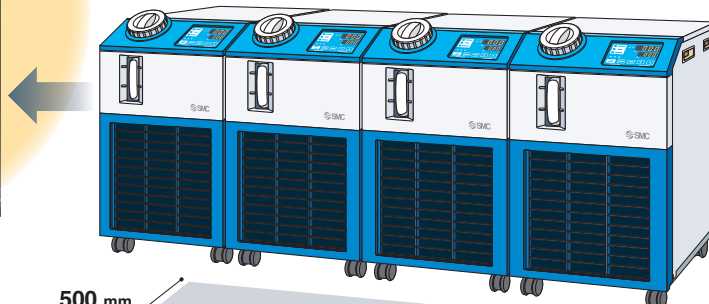

500 mm  
HRS012 x 4 unidades  
1526 mm

\*1 Estándares para rack de 19 pulgadas

Normas	EIA (Electronic Industries Alliance)
N.º de estándar	EIA310-D
Altura	44.5 mm (=1U)
Longitud	450 mm (min)
Longitud	483.4 mm

## Configuración y ajuste

### Válvula de bypass y sensor de caudal integrados (estándar).

El ajuste de caudal y de presión se pueden ver en el panel mostrado.

- \* La opción Z no dispone de una válvula de bypass ni de sensor de caudal.
- \* La opción Z1 no dispone de sensor de caudal.

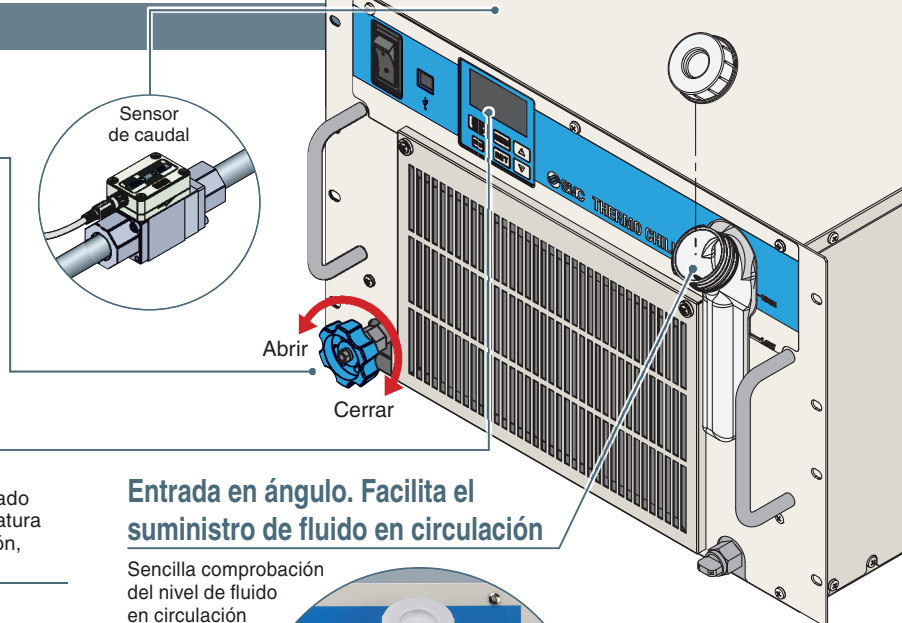

### Pantalla LCD en color



Valor actual (mostrado en blanco): temperatura de descarga, presión, caudal, etc.

Valor de ajuste (mostrado en verde): temperatura de ajuste, etc.

### Entrada en ángulo. Facilita el suministro de fluido en circulación

Sencilla comprobación del nivel de fluido en circulación



### Altura

**422 mm** de reducción

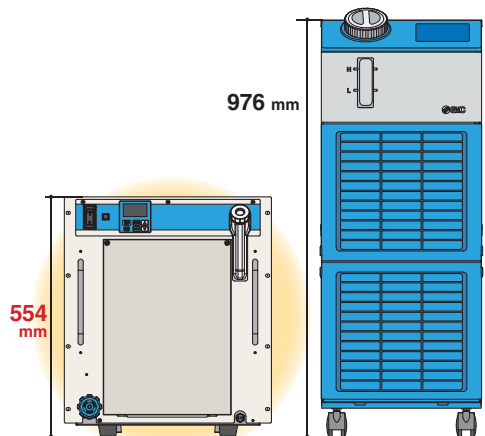

HRR050-W-Y

HRS050-W

(Con pies/Sin fijaciones de montaje en rack)

### Volumen

**35 %** de reducción



HRR050-W-Y

### Kit de pies ajustables y ruedas giratorias

Accesorios opcionales **p. 38**

Instalación compatible en ubicaciones que no sean un sistema de rack de 19 pulgadas. Se trata de un conjunto de ruedas giratorias y pies ajustables.

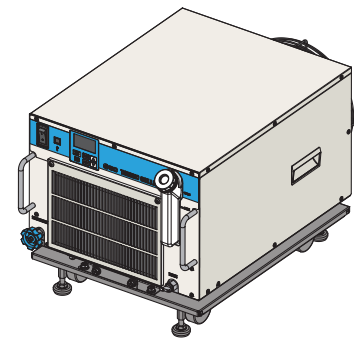



# Estabilidad de temperatura: $\pm 0.1\text{ }^{\circ}\text{C}$

El método de control de temperatura de alta precisión mediante válvulas de expansión y sensores de temperatura permite obtener un producto con una elevada estabilidad de temperatura de  $\pm 0.1\text{ }^{\circ}\text{C}$ .

## Refrigeración por aire HRR□-A

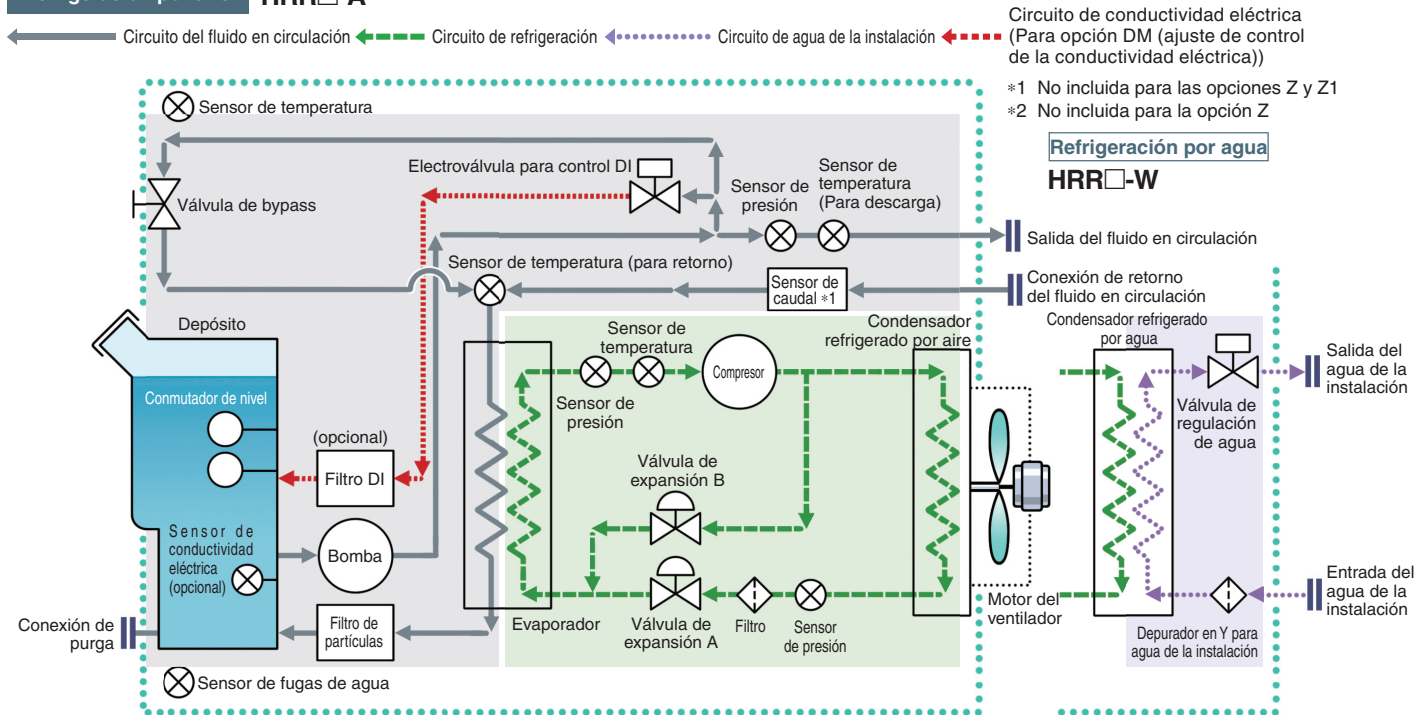

### Circuito de refrigeración

- El compresor comprime el gas refrigerante y descarga el gas refrigerante a alta temperatura y alta presión.
- En el caso de la refrigeración por aire, el gas refrigerante a alta temperatura y alta presión se enfría gracias a un sistema de ventilación del condensador refrigerado por aire mediante ventilador, convirtiéndose en líquido. En el caso de la refrigeración por agua, el gas refrigerante se enfría gracias al agua de la instalación correspondiente al circuito del condensador refrigerado por agua, convirtiéndose en líquido.
- El gas refrigerante a alta presión licuado se expande y su temperatura baja al pasar por la válvula de expansión A, donde se evapora tras recibir el calor del fluido en circulación del evaporador.
- El gas refrigerante evaporado es succionado al compresor, donde se comprime de nuevo.
- Al calentar el fluido en circulación, el gas refrigerante a alta temperatura y alta presión pasa directamente a la válvula de expansión B para calentar el fluido en circulación.

**Punto** La combinación de un control preciso de la **válvula de expansión A** para refrigeración y la **válvula de expansión B** para calentamiento consigue una alta estabilidad de la temperatura.

### Circuito del fluido en circulación

- El fluido en circulación descargado desde la bomba es calentado o refrigerado por el equipo del usuario y vuelve al termorrefrigerador.
- El circuito de refrigeración controla que el fluido en circulación esté a la temperatura de ajuste, para que el termorrefrigerador lo descargue de nuevo por el lado del equipo del usuario.

**Punto** El circuito de refrigeración está controlado por la señal procedente de **2 sensores de temperatura (para retorno y descarga)**, por lo que se puede conseguir un control preciso de la temperatura del fluido en circulación. Por tanto, no es necesario absorber la diferencia de temperatura del fluido en circulación con un depósito de gran capacidad, ya que se puede conseguir una alta estabilidad de temperatura, incluso con un **depósito de pequeño tamaño**. Esto contribuye a ahorrar espacio.

### Refrigeración por aire

#### HRR050-A

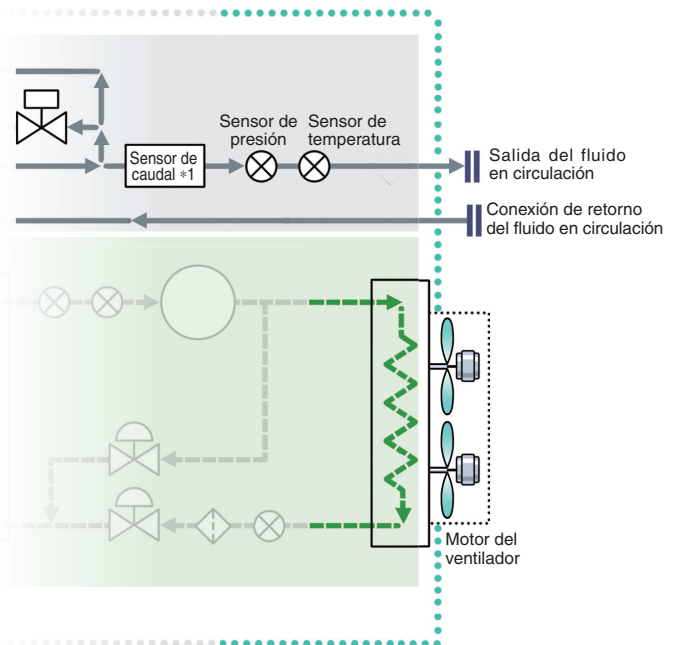

### Circuito de agua de la instalación

#### Para refrigeración por agua HRR□-W

- La válvula de regulación de agua se abre y cierra para mantener constante la presión del gas refrigerante. El caudal de agua de la instalación es controlado por la válvula de regulación de agua.



# Función de autodiagnóstico y display de código de alarma

Visualización de 28 códigos de alarma (Para más detalles → p. 29)

El sensor integrado monitoriza en todo momento el funcionamiento. El código de alarma aplicable (28 tipos) se muestra después de la autodiagnóstico.

## Posibilidad de cambiar los valores de ajuste de alarma

Elemento de ajuste	Rango de ajuste
Aumento de la temperatura de descarga del fluido en circulación	5 a 45 °C
Descenso de la temperatura de descarga del fluido en circulación	1 a 35 °C
Aumento de la presión de descarga del fluido en circulación	0.05 a 0.5 MPa
Reducción del caudal del fluido en circulación	2.0 a 15.0 LPM



# Menú del programa de mantenimiento

Cuando llegue el momento de realizar comprobaciones periódicas de las bombas, el motor del ventilador, el filtro antipolvo, etc., se generará un código de mantenimiento como recordatorio. Resulta útil para realizar el mantenimiento de la instalación.

## Ej.) MT01 "Aviso de mantenimiento de la bomba"

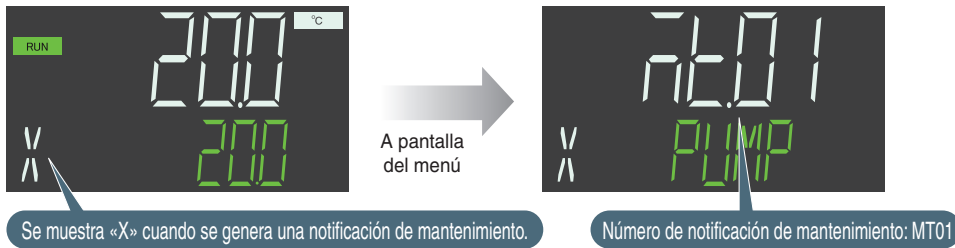

# Pantalla de visualización de las condiciones de funcionamiento

Se puede mostrar la temperatura del termorrefrigerador, presión, etc.

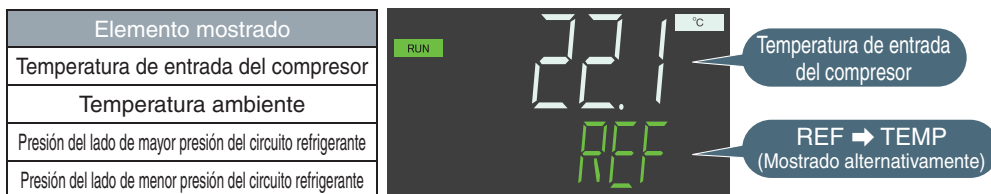

# Con función de calefacción

El método de calefacción con calor del gas refrigerante hace innecesario el uso de un calefactor. La función de calentamiento es eficaz para mantener una temperatura constante, especialmente durante el invierno cuando la temperatura ambiente es baja.

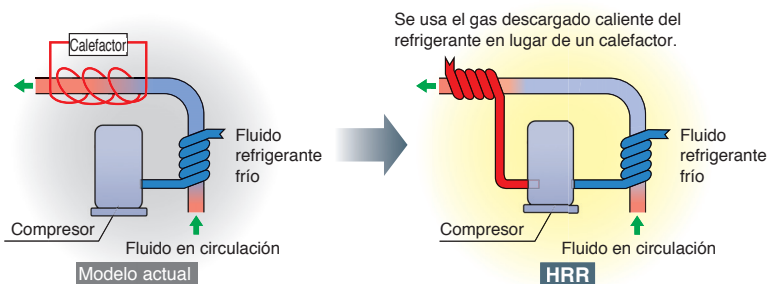

\* Esto es simplemente un diagrama de ejemplo.



# Funciones de comunicación

Equipado con comunicación en serie (RS232C/RS485) y entradas/salidas de contacto (2 entradas y 3 salidas) como estándar. La comunicación con el equipo del usuario y el diseño del sistema es posible en ciertas aplicaciones.

## Ej. 1

**Señal I/O remota mediante comunicación en serie**  
El funcionamiento remoto se habilita (para arranque y parada) mediante la comunicación en serie.

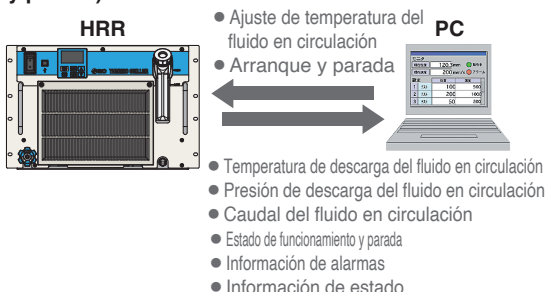

## Ej. 2

**Entrada de la señal de funcionamiento remoto**  
El refrigerador se puede operar de forma remota mediante señales de entrada de contactos.

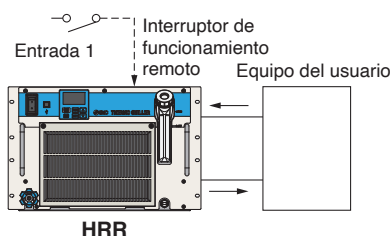

## Ej. 3

**Salida de señal de alarma y estado de funcionamiento (arranque, parada, etc.)**

La alarma y el estado generado en el producto se asignan a 3 señales de salida basándose en su contenido y pueden enviarse.

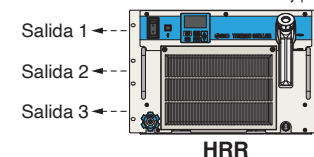

- Ejemplo de ajuste de salida**  
Salida 1: Aumento de temperatura  
Salida 2: Incremento de presión  
Salida 3: Estado de funcionamiento (arranque, parada, etc.)

Termorrefrigerador

## Software de monitorización

# Variaciones

Modelo	Altura U*1	Capacidad de refrigeración [W] (50/60 Hz)	Capacidad de calefacción [W] (50/60 Hz)	Método de refrigeración	Estabilidad de temperatura	Alimentación	Fluido en circulación	Opciones	Accesorios opcionales	Normas internacionales						
 <b>HRR010</b>	5U	770/950	340/430	· Refrigeración por aire	±0.1°C	· Monofásica 100 VAC (50/60 Hz)/ 115 VAC (60 Hz)	· Agua corriente · Solución acuosa de etilenglicol al 15%	· Con función de ajuste de control de la conductividad eléctrica, aplicable a conexión para agua DI · Aplicable a conexión para agua DI · Bomba de alta presión incorporada*2 · Bomba con variador incorporada*3 · Bomba de alta presión con variador incorporada*4 · Con patas/sin fijaciones para montaje en rack · Piezas retiradas	· Medidor de concentración · Cartucho de repuesto del filtro de partículas · Cartucho de repuesto del filtro DI · Fijación estabilizadora *5 · Ajuste de conversión de conexiones · Cable de alimentación · Kit de pies ajustables y ruedas giratorias*5	 (Pendiente de normas UL)						
		720/860	360/480	· Refrigeración por agua		· Monofásica 200 a 230 VAC (50/60 Hz)				  (Normas UL)						
		950/1100	250/300	· Refrigeración por aire		· Monofásica 100 VAC (50/60 Hz)/ 115 VAC (60 Hz) · Monofásica 200 a 230 VAC (50/60 Hz)				  (Normas UL)						
 <b>HRR012</b> <b>HRR018</b>	7U	1000/1200	· 400/500 (tipo 100 V) · 450/500 (tipo 200 V)	· Refrigeración por aire		±0.1°C				· Monofásica 200 a 230 VAC (50/60 Hz)	· Agua corriente · Solución acuosa de etilenglicol al 15%	· Con función de ajuste de control de la conductividad eléctrica, aplicable a conexión para agua DI · Aplicable a conexión para agua DI · Bomba de alta presión incorporada*2 · Bomba con variador incorporada*3 · Bomba de alta presión con variador incorporada*4 · Con patas/sin fijaciones para montaje en rack · Piezas retiradas	· Medidor de concentración · Cartucho de repuesto del filtro de partículas · Cartucho de repuesto del filtro DI · Fijación estabilizadora *5 · Ajuste de conversión de conexiones · Cable de alimentación · Kit de pies ajustables y ruedas giratorias*5	  (Normas UL)		
		1600/1800	200/200	· Refrigeración por agua										  (Normas UL)		
 <b>HRR024</b> <b>HRR030</b>	9U	2000/2400	550/700	· Refrigeración por agua										±0.1°C	· Monofásica 200 a 230 VAC (50/60 Hz)	· Agua corriente · Solución acuosa de etilenglicol al 15%
		2500/3000		· Refrigeración por aire	  (Normas UL)											
 <b>HRR050</b>	16U	4600/5100	1000/1200	· Refrigeración por aire	±0.1°C		· Monofásica 200 a 230 VAC (50/60 Hz)	· Agua corriente · Solución acuosa de etilenglicol al 15%	· Con función de ajuste de control de la conductividad eléctrica, aplicable a conexión para agua DI · Aplicable a conexión para agua DI · Bomba de alta presión incorporada*2 · Bomba con variador incorporada*3 · Bomba de alta presión con variador incorporada*4 · Con patas/sin fijaciones para montaje en rack · Piezas retiradas							
	12U	5000/5900		· Refrigeración por agua		  (Normas UL)										
 <b>HRR050</b>	16U	4800/5800	1100/1200	· Refrigeración por aire		±0.1°C				· Trifásica 380 a 415 VAC (50/60 Hz), 460 a 480 VAC (60 Hz)	· Agua corriente · Solución acuosa de etilenglicol al 15%	· Con función de ajuste de control de la conductividad eléctrica, aplicable a conexión para agua DI · Aplicable a conexión para agua DI · Bomba de alta presión incorporada*2 · Bomba con variador incorporada*3 · Bomba de alta presión con variador incorporada*4 · Con patas/sin fijaciones para montaje en rack · Piezas retiradas	· Medidor de concentración · Cartucho de repuesto del filtro de partículas · Cartucho de repuesto del filtro DI · Fijación estabilizadora *5 · Ajuste de conversión de conexiones · Cable de alimentación · Kit de pies ajustables y ruedas giratorias*5			
		5500/5900		· Refrigeración por agua										 (Pendiente de normas UL)		

\*1 1U = 44.5 mm Para las dimensiones, consulta «Dimensiones» en la pág. 25 a continuación. \*2 Compatible con HRR012 hasta 030 \*3 Compatible con HRR010 hasta 030 y HRR050-□-40 \*4 Compatible con HRR050-□-40 \*5 Solo compatible con la opción Y «Con pies/sin fijaciones de montaje en rack»

## Bomba sin sellado mecánico con especificaciones de inversor HRR010 a 030 opción T1, HRR050-□-40

- No se producen fugas externas de fluido en circulación en la bomba, por lo que no son necesarias las comprobaciones periódicas de fugas ni la sustitución del sellado mecánico.
- Presión ajustable del fluido en circulación (no es necesario el ajuste de presión a través del conexionado de bypass).
- No hay diferencia de la capacidad de la bomba entre la de 50 Hz y la de 60 Hz.

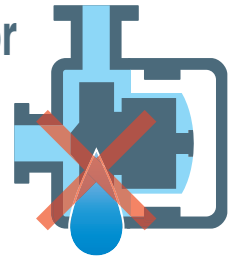

## Alimentación (24 VDC) disponible

Se puede suministrar alimentación desde el conector de comunicación de entrada/salida de contactos a los conmutadores externos, etc.

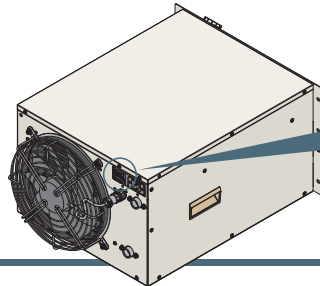

Conector de comunicación de entrada/salida de contactos

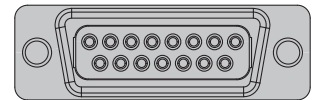

Multiconector sub-D de 15 pins (hembra)

## Ejemplos de aplicaciones

### Dispositivos láser

Refrigeración de la parte irradiada por el láser

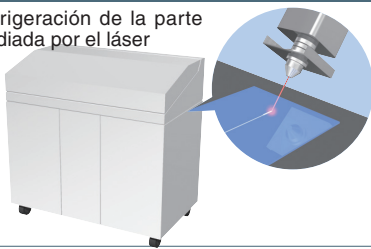

### Dispositivo de endurecimiento por UV (impresión, pintura, empalme y sellado)

Refrigeración de lámpara UV

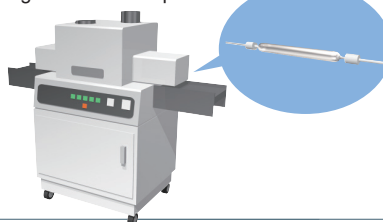

### Instrumental de rayos X (digital)

Control de temperatura del tubo de rayos X y del punto de detección de la luz de rayos X.

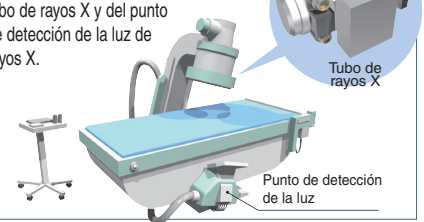

### Microscopio electrónico

Control de temperatura de la parte irradiada por el haz de electrones



### Marcador láser

Refrigeración de la parte irradiada por el láser

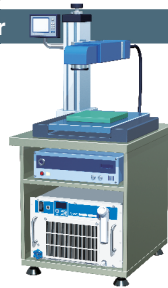

### Máquina de inspección de ondas ultrasónicas

Control de temperatura de la pieza del láser para ondas ultrasónicas.



### Oscilador láser

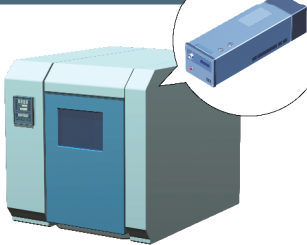

### Conector de cable de transmisión para láser de fibra

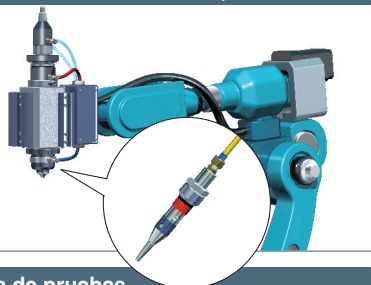

### Semiconductor láser

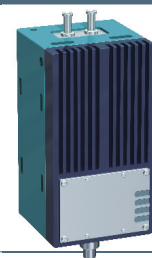

### Cámara óptica (CMOS)

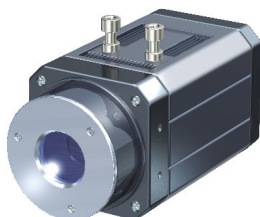

### Placa de pruebas

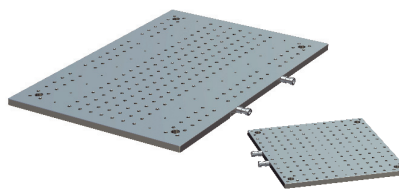

### Impresora 3D para metal





# Red global de suministro

**SMC dispone de una red integrada en el mercado global.**

Actualmente estamos presentes en más de 500 delegaciones y distribuidores de 83 países y regiones de todo el mundo. Esta red global nos permite ofrecer un suministro global de nuestra inmensa gama de productos con el mejor servicio. También ofrecemos apoyo global a fábricas locales, empresas de fabricación extranjeras y empresas japonesas en cualquier país.



# Equipo de línea de fluido en circulación/agua de la instalación

Para más detalles, consulte el sitio web [www.smc.eu](http://www.smc.eu)

**Presostato:** Monitoriza la presión del fluido en circulación y del agua de la instalación

**3 campos de visualización**  
Presostato digital  
de alta precisión



ISE20C(H)

ISE7□G

**Sensor de presión para fluidos generales**



PSE56□

PSE57□

**Transductor de presión**



PSE200A

PSE300A

PSE300AC

Para más detalles, consulte el sitio web [www.smc.eu](http://www.smc.eu)

# Racordaje y tuberías

**Enchufe rápido KK**



**Racordaje S / Acero inoxidable (acero inoxidable 304) KKA**



**Tubos técnicos T□**

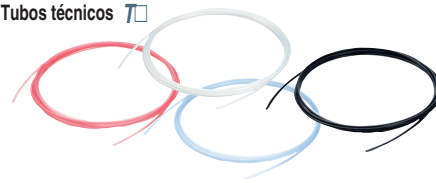

**Conexiones instantáneas metálicas KQB2**



**Acero inoxidable 316 Conexiones instantáneas KQG2**



**Racordaje con rosca de acero inoxidable 316 KFG2**

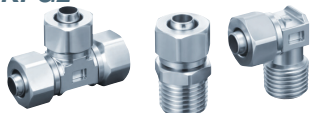

**Racores de polímero fluorado LQ**



Serie	Material
T	Nylon
TU	Poliuretano
TH	FEP (polímero fluorado)
TD	PTFE modificado (polímero fluorado flexible)
TL	Super PFA
TLM	PFA

# CONTENIDO

## Serie HRR



### Termorrefrigerador/Modelo de montaje en rack serie HRR

#### HRR010

##### Forma de pedido

Refrigeración por aire (Monofásico 100/115 VAC)	p. 8-1
Refrigeración por agua (Monofásico 100/115 VAC)	p. 8-1
Refrigeración por aire (Monofásico 200 a 230 VAC)	p. 9
Refrigeración por agua (Monofásico 200 a 230 VAC)	p. 9

##### Características técnicas

Refrigeración por aire (Monofásico 100/115 VAC)	p. 8-2
Refrigeración por agua (Monofásico 100/115 VAC)	p. 8-3
Refrigeración por aire (Monofásico 200 a 230 VAC)	p. 10
Refrigeración por agua (Monofásico 200 a 230 VAC)	p. 11

#### HRR012/018

##### Forma de pedido

Refrigeración por aire (Monofásico 100/115 VAC)	p. 12
Refrigeración por agua (Monofásico 100/115 VAC)	p. 12

##### Características técnicas

Refrigeración por aire (Monofásico 100/115 VAC)	p. 13
Refrigeración por agua (Monofásico 100/115 VAC)	p. 13

#### HRR012/018/024/030

##### Forma de pedido

Refrigeración por aire (Monofásico 200 a 230 VAC)	p. 14
Refrigeración por agua (Monofásico 200 a 230 VAC)	p. 14

##### Características técnicas

Refrigeración por aire (Monofásico 200 a 230 VAC)	p. 15
Refrigeración por agua (Monofásico 200 a 230 VAC)	p. 16

#### HRR050

##### Forma de pedido

Refrigeración por aire (Monofásico 200 a 230 VAC)	p. 17
Refrigeración por agua (Monofásico 200 a 230 VAC)	p. 17
Refrigeración por aire (Trifásico 400 VAC)	p. 19-1
Refrigeración por agua (Trifásico 400 VAC)	p. 19-1

##### Características técnicas

Refrigeración por aire (Monofásico 200 a 230 VAC)	p. 18
Refrigeración por agua (Monofásico 200 a 230 VAC)	p. 19
Refrigeración por aire (Trifásico 400 VAC)	p. 19-2
Refrigeración por agua (Trifásico 400 VAC)	p. 19-3

Capacidad de refrigeración	p. 20, 21
Capacidad de calefacción	p. 22, 23, 23-1
Capacidad de la bomba	p. 24
Caudal del agua de la instalación	p. 24
Dimensiones	

Refrigeración por aire	p. 25, 26, 28, 28-1
Refrigeración por agua	p. 25, 27, 28, 28-1

Panel de mando	p. 29
Alarma	p. 29
Funciones de comunicación	p. 30, 31

#### ● Opciones

Con función de ajuste de control de la conductividad eléctrica, aplicable a conexión para agua DI	p. 32
Aplicable a conexión para agua DI	p. 32
Bomba con variador incorporada	p. 33
Bomba de alta presión con variador incorporada	p. 33-1
Bomba de alta presión incorporada	p. 34
Con patas/sin fijaciones para montaje en rack	p. 35
Componentes retirados	p. 35

#### ● Accesorios opcionales

① Medidor de concentración	p. 32
② Cartucho de repuesto del filtro de partículas	p. 32
③ Cartucho de repuesto del filtro DI	p. 32
④ Fijación estabilizadora	p. 32
⑤ Accesorio de conversión de conexión (Para refrigeración por aire)	p. 33
⑥ Accesorio de conversión de conexión (Para refrigeración por agua)	p. 33
⑦ Cable de alimentación	p. 33
⑧ Kit de pies ajustables y ruedas giratorias	p. 38

#### ● Cálculo de la capacidad de refrigeración

Cálculo de la capacidad de refrigeración necesaria	p. 39, 40
Precauciones en el cálculo de la capacidad de refrigeración	p. 40
Valores de las propiedades físicas típicas del fluido en circulación	p. 40

Precauciones específicas del producto	p. 41 a 45
---------------------------------------	------------

# Termorrefrigerador/Modelo de montaje en rack

## Monofásico 100/115 VAC

### HRR010



Refrigeración por aire



Refrigeración por agua

#### Forma de pedido

Refrigeración por aire

HRR 010 - A [ ] - 10 - [ ] U [ ]



Capacidad de refrigeración

010	770/950 W (50/60 Hz)
-----	----------------------

Método de refrigeración

A	Refrigeración por aire
---	------------------------

Modelo de rosca de conexión

—	Rc
F	G (con accesorio de conversión Rc-G)
N	NPT (con accesorio de conversión Rc-NPT)

Alimentación

10	Monofásico 100 VAC (50/60 Hz) Monofásico 115 VAC (60 Hz)
----	---

Opción 2 (p. 35)

—	Ninguno
Y	Con pies/Sin fijaciones de montaje en rack
Z*1	Sin sensor de caudal, sensor de fugas de agua, filtro de partículas, válvula de bypass y clip de retención
Z1*1	Sin sensor de caudal y clip de retención

\*1 Solo se puede elegir entre las opciones Z y Z1.

Opción 1 (p. 32, 33)

—	Ninguno
DM	Con función de ajuste de control de la conductividad eléctrica, aplicable a conexionado para agua DI
M	Aplicable a conexionado para agua DI
T1	Bomba con variador incorporada

· Cuando se combinen múltiples opciones, indica los símbolos en orden alfabético.

Refrigeración por agua

HRR 010 - W [ ] - 10 - [ ] U [ ]



Capacidad de refrigeración

010	720/860 W (50/60 Hz)
-----	----------------------

Método de refrigeración

W	Refrigeración por agua
---	------------------------

Modelo de rosca de conexión

—	Rc
F	G (con accesorio de conversión Rc-G)
N	NPT (con accesorio de conversión Rc-NPT)

Alimentación

10	Monofásico 100 VAC (50/60 Hz) Monofásico 115 VAC (60 Hz)
----	---

Opción 2 (p. 35)

—	Ninguno
Y	Con pies/Sin fijaciones de montaje en rack
Z*1	Sin sensor de caudal, sensor de fugas de agua, filtro de partículas, válvula de bypass y clip de retención
Z1*1	Sin sensor de caudal y clip de retención

\*1 Solo se puede elegir entre las opciones Z y Z1.

Opción 1 (p. 32, 33)

—	Ninguno
DM	Con función de ajuste de control de la conductividad eléctrica, aplicable a conexionado para agua DI
M	Aplicable a conexionado para agua DI
T1	Bomba con variador incorporada

· Cuando se combinen múltiples opciones, indica los símbolos en orden alfabético.



**Características técnicas: 100/115 VAC Refrigeración por aire**

Modelo	HRR010-A-10	
Método de refrigeración	Refrigeración por aire	
Refrigerante	R134a (HFC)	
Carga de refrigerante [kg]	0.24	
Método de control	Control PID	
Temperatura ambiente/Humedad/Altitud*1, 14	Temperatura: 5 a 40 °C, Humedad: 30 a 70 %, Altitud: menos de 3000 m	
Sistema del fluido en circulación	Fluido en circulación*2	Agua corriente, solución acuosa de etilenglicol al 15 %
	Rango de temperatura de ajuste*1 [°C]	15 a 35
	Capacidad de refrigeración (50/60 Hz)*3 [W]	770/950
	Capacidad de calefacción (50/60 Hz)*4 [W]	340/430
	Estabilidad de temperatura*5 [°C]	±0.1
	Capacidad de la bomba (50/60 Hz)*6 [MPa]	0.09 (a 5 l/min)/0.11 (a 5 l/min) Para la opción T1: 0.35 (a 5 l/min)/0.35 (a 5 l/min)
	Caudal nominal (50/60 Hz)*7 [l/min]	5/5 Para la opción T1: 5/5
	Rango de visualización de caudal*20 [l/min]	2 a 16
	Rango de visualización de conductividad eléctrica [µS/cm]	0.1 a 48 (para opción DM únicamente)
	Rango de ajuste de conductividad eléctrica [µS/cm]	0.5 a 45 (para opción DM únicamente)
	Grado de filtración nominal del filtro de partículas*19 [µm]	35
	Válvula de bypass*19	Instalado
	Capacidad del depósito [L]	Aprox. 3
	Tamaño de conexión de salida, retorno	Rc1/2
Tamaño de conexión de purga	Rc1/4, con tapón	
Protección de fugas	Bandeja colectora (con sensor de fugas de agua*19)	
Material en contacto con fluidos	Acero inoxidable, cobre (soldadura fuerte del intercambiador de calor)*12, cerámica de alúmina, carbono, PP, PE, PPE, POM, PET, PA, FKM, EPDM, NBR, PVC, PPS, polímero fluorado*13, resina de intercambio iónico*13	
Sistema eléctrico	Alimentación	Monofásico 100 VAC (50/60 Hz), Monofásico 115 VAC (60 Hz) rango de tensión admisible ±10 %*15
	Protector de circuito [A]	15
	Capacidad del disyuntor para fugas a tierra aplicable*8	Corriente nominal: 15 A Sensibilidad de corriente: 30 mA
	Cantidad x Tamaño de cable (incluido el cable de tierra)*16	3 hilos x 14 AWG (3 hilos x 2.0 mm <sup>2</sup> )
	Corriente nominal de trabajo (50/60 Hz)*17 [A]	6.2/7.7
		Para la opción T1 9.5/10.7
Consumo nominal de potencia (50/60 Hz)*17 [kW (kVA)]	0.50/0.67 (0.56/0.70)	
	Para la opción T1 0.72/0.84 (0.86/0.96)	
Función de comunicación	Entrada/salida de contactos, Serial RS-485/RS-232C	
Nivel de ruido (50/60 Hz)*9 [dB(A)]	60/60	
Dimensiones*10 [mm]	An. 483 x Pr. 550 x Al. 221	
Accesorios*18	Conector de alimentación, manual de funcionamiento, filtro de partículas*19	
Peso*11 [kg]	32	

\*1 No debe haber condensación. Para obtener información referente a las distintas estaciones o sobre lugares donde la temperatura ambiente puede descender fácilmente por debajo del punto de congelación, consulta a SMC.

\*2 Si se utiliza agua corriente, utiliza agua que cumpla la normativa sobre calidad de agua de la Asociación Japonesa de Industrias de Refrigeración y Aire Acondicionado (JRA GL-02-1994: sistema de refrigeración de agua - modelo de circulación - agua complementaria).

\*3 ① Temperatura ambiente: 25 °C, ② Temperatura del fluido en circulación: 20 °C, ③ Caudal nominal del fluido en circulación, ④ Fluido en circulación: agua corriente, ⑤ Alimentación: 100 VAC, ⑥ Longitud de conexión: lo más corta posible  
Para modelos con bomba con variador incorporada (opciones T1), la capacidad de refrigeración disminuirá en 300 W.

\*4 ① Temperatura ambiente: 25 °C, ② Temperatura del fluido en circulación: 20 °C, ③ Caudal nominal del fluido en circulación, ④ Fluido en circulación: agua corriente, ⑤ Alimentación: 100 VAC, ⑥ Longitud de conexión: lo más corta posible

\*5 Temperatura en la salida del termorrefrigerador cuando el caudal de fluido en circulación es el caudal nominal, y cuando el orificio de salida y el de retorno del fluido en circulación están conectados directamente. El entorno de instalación y el suministro eléctrico están dentro del rango especificado y son estables.

\*6 La capacidad en la salida del termorrefrigerador cuando la temperatura del fluido en circulación es 20 °C.

\*7 Caudal necesario para el mantenimiento de la capacidad de refrigeración o estabilidad de la temperatura.  
La especificación de la capacidad de refrigeración y de la estabilidad de la temperatura puede no satisfacerse si el caudal es inferior al nominal.

\*8 Adquiere un disyuntor para fugas a tierra con una sensibilidad de corriente de 30 mA y una alimentación de 100 VAC por separado.

\*9 Frontal: 1 m, altura: 1 m, estable sin carga. Otras condiciones → Véase \*4.

\*10 Las dimensiones entre paneles, no incluidas las dimensiones de protrusión Cuando se selecciona la opción Y (con pies/Sin fijaciones de montaje en rack), debes consultar la página 35.

\*11 Peso en el estado seco, sin fluidos en circulación.  
El peso aumentará en 1 kg cuando se seleccione la opción DM (con función de ajuste de control de la conductividad eléctrica, aplicable a conexión para agua DI).  
El peso aumentará en 2 kg cuando se seleccione la opción T1 (bomba del inversor incorporada).

\*12 La opción M (aplicable conexión para agua DI) no contiene cobre.

\*13 Para la opción DM (con función de ajuste de control de la conductividad eléctrica, aplicable a conexión para agua DI).

\*14 Si el producto se usa a una altitud de 1000 m o superior, consulta "Para altitudes de 1000 m o superiores" en la página 42.

\*15 Sin fluctuación de tensión continua.

\*16 Debe prepararlo el cliente.

\*17 ① Temperatura ambiente: 25 °C, ② Temperatura del fluido en circulación: 20 °C, ③ Caudal nominal del fluido en circulación, ④ Fluido en circulación: Agua corriente, ⑤ Alimentación: 100 VAC, ⑥ Longitud de conexión: lo más corta posible, ⑦ Con la carga de refrigeración nominal aplicada

\*18 Para la opción DM (con función de ajuste de control de la conductividad eléctrica, aplicable a conexión para agua DI), se incluye un filtro DI. Para el modelo de rosca de conexión tipo F, se incluye un conjunto de accesorio de conversión con rosca G. Para el modelo de rosca de conexión tipo N, se incluye un conjunto de accesorio de conversión con rosca NPT.

\*19 No incluida para la opción Z (piezas retiradas).

\*20 No incluida para las opciones Z y Z1 (piezas retiradas).

## Características técnicas: 100/115 VAC Refrigeración por agua

Modelo		HRR010-W-10
Método de refrigeración		Refrigeración por agua
Refrigerante		R134a (HFC)
Carga de refrigerante [kg]		0.17
Método de control		Control PID
Temperatura ambiente/Humedad/Altitud*1, 15		Temperatura: 5 a 40 °C, Humedad: 30 a 70 %, Altitud: menos de 3000 m
Sistema del fluido en circulación	Fluido en circulación*2	Agua corriente, solución acuosa de etilenglicol al 15 %
	Rango de temperatura de ajuste*1 [°C]	15 a 35
	Capacidad de refrigeración (50/60 Hz)*3 [W]	720/860
	Capacidad de calefacción (50/60 Hz)*4 [W]	360/480
	Estabilidad de temperatura*5 [°C]	±0.1
	Capacidad de la bomba (50/60 Hz)*6 [MPa]	0.09 (a 5 l/min)/0.11 (a 5 l/min) Para la opción T1: 0.35 (a 5 l/min)/0.35 (a 5 l/min)
	Caudal nominal (50/60 Hz)*7 [l/min]	5/5 Para la opción T1: 5/5
	Rango de visualización de caudal*21 [l/min]	2 a 16
	Rango de visualización de conductividad eléctrica [µS/cm]	0.1 a 48 (para opción DM únicamente)
	Rango de ajuste de conductividad eléctrica [µS/cm]	0.5 a 45 (para opción DM únicamente)
	Grado de filtración nominal del filtro de partículas*20 [µm]	35
	Válvula de bypass*20	Instalado
	Capacidad del depósito [L]	Aprox. 3
	Tamaño de conexión de salida, retorno	Rc1/2
Tamaño de conexión de purga	Rc1/4, con tapón	
Protección de fugas	Bandeja colectora (con sensor de fugas de agua*20)	
Material en contacto con fluidos	Acero inoxidable, cobre (soldadura fuerte del intercambiador de calor)*12, cerámica de alúmina, carbono, PP, PE, PPE, POM, PET, PA, FKM, EPDM, NBR, PVC, PPS, polímero fluorado*13, resina de intercambio iónico*13	
Sistema de agua de la instalación	Rango de temperatura [°C]	5 a 35
	Rango de presión [MPa]	0.3 a 0.5
	Caudal requerido*14 [l/min]	6
	Presión diferencial entre la presión de entrada y de salida del agua de la instalación [MPa]	0.3 o más
	Tamaño de conexión	Rc3/8
Material en contacto con fluidos	Acero inoxidable, cobre (soldadura fuerte del intercambiador de calor), bronce, latón, goma sintética	
Sistema eléctrico	Alimentación	Monofásico 100 VAC (50/60 Hz), Monofásico 115 VAC (60 Hz) rango de tensión admisible ±10 %*16
	Protector de circuito [A]	15
	Capacidad del disyuntor para fugas a tierra aplicable*8	Corriente nominal: 15 A Sensibilidad de corriente: 30 mA
	Cantidad x Tamaño de cable (incluido el cable de tierra)*17	3 hilos x 14 AWG (3 hilos x 2.0 mm <sup>2</sup> )
	Corriente nominal de trabajo (50/60 Hz)*18 [A]	5.4/6.6 Para la opción T1 8.7/9.6
	Consumo nominal de potencia (50/60 Hz)*18 [kW (kVA)]	0.43/0.57 (0.49/0.60) Para la opción T1 0.65/0.74 (0.79/0.86)
Función de comunicación		Entrada/salida de contactos, Serial RS-485/RS-232C
Nivel de ruido (50/60 Hz)*9 [dB(A)]		60/60
Dimensiones*10 [mm]		An. 483 x Pr. 550 x Al. 221
Accesorios*19		Conector de alimentación, manual de funcionamiento, filtro de partículas*20
Peso*11 [kg]		30

- \*1 No debe haber condensación. Para obtener información referente a las distintas estaciones o sobre lugares donde la temperatura ambiente puede descender fácilmente por debajo del punto de congelación, consulta a SMC.
- \*2 Si se utiliza agua corriente, utiliza agua que cumpla la normativa sobre calidad de agua de la Asociación Japonesa de Industrias de Refrigeración y Aire Acondicionado (JRA GL-02-1994: sistema de refrigeración de agua - modelo de circulación - agua complementaria).
- \*3 ① Temperatura del agua de la instalación: 25 °C, ② Temperatura del fluido en circulación: 20 °C, ③ Caudal nominal del fluido en circulación, ④ Fluido en circulación: agua corriente, ⑤ Alimentación: 100 VAC, ⑥ Longitud de conexión: lo más corta posible  
Para modelos con bomba con variador incorporada (opciones T1), la capacidad de refrigeración disminuirá en 300 W.
- \*4 ① Temperatura ambiente: 25 °C, ② Temperatura del agua de la instalación: 25 °C, ③ Temperatura del fluido en circulación: 20 °C, ④ Caudal nominal del fluido en circulación, ⑤ Fluido en circulación: Agua corriente, ⑥ Alimentación: 100 VAC, ⑦ Longitud de conexión: lo más corta posible
- \*5 Temperatura en la salida del termostato cuando el caudal de fluido en circulación es el caudal nominal, y cuando el orificio de salida y el de retorno del fluido en circulación están conectados directamente.  
El entorno de instalación y el suministro eléctrico están dentro del rango especificado y son estables.
- \*6 La capacidad en la salida del termostato cuando la temperatura del fluido en circulación es 20 °C.
- \*7 Caudal necesario para el mantenimiento de la capacidad de refrigeración o estabilidad de la temperatura.  
La especificación de la capacidad de refrigeración y de la estabilidad de la temperatura puede no satisfacerse si el caudal es inferior al nominal.
- \*8 Adquiere un disyuntor para fugas a tierra con una sensibilidad de corriente de 30 mA y una alimentación de 100 VAC por separado.
- \*9 Frontal: 1 m, altura: 1 m, estable sin carga. Otras condiciones → Véase \*4.

- \*10 Las dimensiones entre paneles, no incluidas las dimensiones de protrusión. Cuando se selecciona la opción Y (con pies/Sin fijaciones de montaje en rack), debes consultar la página 35.
- \*11 Peso en el estado seco, sin fluidos en circulación ni agua de la instalación (para refrigeración por agua).  
El peso aumentará en 1 kg cuando se seleccione la opción DM (con función de ajuste de control de la conductividad eléctrica, aplicable a conexión para agua DI).  
El peso aumentará en 2 kg cuando se seleccione la opción T1 (bomba del inversor incorporada).
- \*12 La opción M (aplicable conexión para agua DI) no contiene cobre.
- \*13 Para la opción DM (con función de ajuste de control de la conductividad eléctrica, aplicable a conexión para agua DI).
- \*14 El caudal necesario cuando se aplica una carga para la capacidad de refrigeración en las condiciones establecidas en \*3.
- \*15 Si el producto se usa a una altitud de 1000 m o superior, consulta "Para altitudes de 1000 m o superiores" en la página 42.
- \*16 Sin fluctuación de tensión continua.
- \*17 Debe prepararlo el cliente.
- \*18 ① Temperatura del agua de la instalación: 25 °C, ② Temperatura del fluido en circulación: 20 °C, ③ Caudal nominal del fluido en circulación, ④ Fluido en circulación: Agua corriente, ⑤ Alimentación: 100 VAC, ⑥ Longitud de conexión: lo más corta posible, ⑦ Con la carga de refrigeración nominal aplicada
- \*19 Para la opción DM (con función de ajuste de control de la conductividad eléctrica, aplicable a conexión para agua DI), se incluye un filtro DI. Para el modelo de rosca de conexión tipo F, se incluye un conjunto de accesorio de conversión con rosca G. Para el modelo de rosca de conexión tipo N, se incluye un conjunto de accesorio de conversión con rosca NPT.
- \*20 No incluida para la opción Z (piezas retiradas).
- \*21 No incluida para las opciones Z y Z1 (piezas retiradas).





# Termorrefrigerador/Modelo de montaje en rack

## Monofásica de 200 a 230 VAC

### HRR010



Refrigeración por aire



Refrigeración por agua

#### Forma de pedido

Refrigeración por aire

HRR 010 - A [ ] - 20 - [ ] U [ ]



Capacidad de refrigeración

010	950/1100 W (50/60 Hz)
-----	-----------------------

Método de refrigeración

A	Refrigeración por aire
---	------------------------

Modelo de rosca de conexión

—	Rc
F	G (con accesorio de conversión Rc-G)
N	NPT (con accesorio de conversión Rc-NPT)

Alimentación

20	Monofásica 200 a 230 VAC (50/60 Hz)
----	-------------------------------------

Opción 2 (pág. 35)

—	Ninguno
Y	Con pies/Sin fijaciones de montaje en rack
Z*1	Sin sensor de caudal, sensor de fugas de agua, filtro de partículas, válvula de bypass y clip de retención
Z1*1	Sin sensor de caudal y clip de retención

\*1 Solo se puede elegir entre las opciones Z y Z1.

Opción 1 (pág. 32 y 33)

—	Ninguno
DM	Con función de ajuste de control de la conductividad eléctrica, aplicable a conexionado para agua DI
M	Aplicable a conexionado para agua DI
T1	Bomba con variador incorporada

· Cuando se combinen múltiples opciones, indica los símbolos en orden alfabético.

Refrigeración por agua

HRR 010 - W [ ] - 20 - [ ] U [ ]



Capacidad de refrigeración

010	1000/1100 W (50/60 Hz)
-----	------------------------

Método de refrigeración

W	Refrigeración por agua
---	------------------------

Modelo de rosca de conexión

—	Rc
F	G (con accesorio de conversión Rc-G)
N	NPT (con accesorio de conversión Rc-NPT)

Alimentación

20	Monofásica 200 a 230 VAC (50/60 Hz)
----	-------------------------------------

Opción 2 (pág. 35)

—	Ninguno
Y	Con pies/Sin fijaciones de montaje en rack
Z*1	Sin sensor de caudal, sensor de fugas de agua, filtro de partículas, válvula de bypass y clip de retención
Z1*1	Sin sensor de caudal y clip de retención

\*1 Solo se puede elegir entre las opciones Z y Z1.

Opción 1 (pág. 32 y 33)

—	Ninguno
DM	Con función de ajuste de control de la conductividad eléctrica, aplicable a conexionado para agua DI
M	Aplicable a conexionado para agua DI
T1	Bomba con variador incorporada

· Cuando se combinen múltiples opciones, indica los símbolos en orden alfabético.

**Especificaciones: 200 a 230 VAC Refrigeración por aire**

Modelo	HRR010-A-20	
Método de refrigeración	Refrigeración por aire	
Refrigerante	R410A (HFC)	
Carga de refrigerante [kg]	0.22	
Método de control	Control PID	
Temperatura ambiente/Humedad/Altitud*1, 14	Temperatura: 5 a 40 °C, Humedad: 30 a 70 %, Altitud: menos de 3000 m	
Sistema del fluido en circulación	Fluido en circulación*2	Agua corriente, solución acuosa de etilenglicol al 15 %
	Rango de temperatura de ajuste*1 [°C]	15 a 35
	Capacidad de refrigeración (50/60 Hz)*3 [W]	950/1100
	Capacidad de calefacción (50/60 Hz)*4 [W]	250/300
	Estabilidad de temperatura*5 [°C]	±0.1
	Capacidad de la bomba (50/60 Hz)*6 [MPa]	0.09 (a 5 l/min)/0.11 (a 5 l/min) Para la opción T1: 0.35 (a 5 l/min)/0.35 (a 5 l/min)
	Caudal nominal (50/60 Hz)*7 [l/min]	5/5 Para la opción T1: 5/5
	Rango de visualización de caudal*20 [l/min]	2 a 16
	Rango de visualización de conductividad eléctrica [µS/cm]	0.1 a 48 (para opción DM únicamente)
	Rango de ajuste de conductividad eléctrica [µS/cm]	0.5 a 45 (para opción DM únicamente)
	Grado de filtración nominal del filtro de partículas*19 [µm]	35
	Válvula de bypass*19	Instalado
	Capacidad del depósito [L]	Aprox. 3
	Tamaño de conexión de salida, retorno	Rc1/2
	Tamaño de conexión de purga	Rc1/4, con tapón
Protección de fugas	Bandeja colectora (con sensor de fugas de agua*19)	
Material en contacto con fluidos	Acero inoxidable, cobre (soldadura fuerte del intercambiador de calor)*12, cerámica de alúmina, carbono, PP, PE, PPE, POM, PET, PA, FKM, EPDM, NBR, PVC, PPS, polímero fluorado*13, resina de intercambio iónico*13	
Sistema eléctrico	Alimentación	Monofásica 200 a 230 VAC (50/60 Hz), rango de tensión admisible ±10 %*15
	Protector de circuito [A]	10
	Capacidad del disyuntor para fugas a tierra aplicable*8	Corriente nominal: 10 A Sensibilidad de corriente: 30 mA
	Cantidad x Tamaño de cable (incluido el cable de tierra)*16	3 hilos x 14 AWG (3 hilos x 2.0 mm <sup>2</sup> )
	Corriente nominal de trabajo (50/60 Hz)*17 [A]	2.5/3.0
		Para la opción T1 4.3/4.7
Consumo nominal de potencia (50/60 Hz)*17 [kW (kVA)]	0.48/0.60 (0.51/0.61)	
	Para la opción T1 0.73/0.80 (0.85/0.94)	
Función de comunicación	Entrada/salida de contactos, Serial RS-485/RS-232C	
Nivel de ruido (50/60 Hz)*9 [dB(A)]	59/59	
Dimensiones*10 [mm]	An. 483 x Pr. 550 x Al. 221	
Accesorios*18	Conector de alimentación, manual de funcionamiento, filtro de partículas*19	
Peso*11 [kg]	29	

\*1 No debe haber condensación. Para obtener información referente a las distintas estaciones o sobre lugares donde la temperatura ambiente puede descender fácilmente por debajo del punto de congelación, consulta a SMC.

\*2 Si se utiliza agua corriente, utiliza agua que cumpla la normativa sobre calidad de agua de la Asociación Japonesa de Industrias de Refrigeración y Aire Acondicionado (JRA GL-02-1994: sistema de refrigeración de agua - modelo de circulación - agua complementaria).

\*3 ① Temperatura ambiente: 25 °C, ② Temperatura del fluido en circulación: 20 °C, ③ Caudal nominal del fluido en circulación, ④ Fluido en circulación: agua corriente, ⑤ Alimentación: 200 VAC, ⑥ Longitud de conexión: lo más corta posible  
Para modelos con bomba con variador incorporada (opciones T1), la capacidad de refrigeración disminuirá en 300 W.

\*4 ① Temperatura ambiente: 25 °C, ② Temperatura del fluido en circulación: 20 °C, ③ Caudal nominal del fluido en circulación, ④ Fluido en circulación: agua corriente, ⑤ Alimentación: 200 VAC, ⑥ Longitud de conexión: lo más corta posible

\*5 Temperatura en la salida del termorrefrigerador cuando el caudal de fluido en circulación es el caudal nominal, y cuando el orificio de salida y el de retorno del fluido en circulación están conectados directamente. El entorno de instalación y el suministro eléctrico están dentro del rango especificado y son estables.

\*6 La capacidad en la salida del termorrefrigerador cuando la temperatura del fluido en circulación es 20 °C.

\*7 Caudal necesario para el mantenimiento de la capacidad de refrigeración o estabilidad de la temperatura.  
La especificación de la capacidad de refrigeración y de la estabilidad de la temperatura puede no satisfacerse si el caudal es inferior al nominal.

\*8 Adquiere un disyuntor para fugas a tierra con una sensibilidad de corriente de 30 mA y una alimentación de 200 VAC por separado.

\*9 Frontal: 1 m, altura: 1 m, estable sin carga. Otras condiciones → Véase \*4.

\*10 Las dimensiones entre paneles, no incluidas las dimensiones de protrusión Cuando se selecciona la opción Y (con pies/Sin fijaciones de montaje en rack), debes consultar la página 35.

\*11 Peso en el estado seco, sin fluidos en circulación.  
El peso aumentará en 1 kg cuando se seleccione la opción DM (con función de ajuste de control de la conductividad eléctrica, aplicable a conexión para agua DI).  
El peso aumentará en 2 kg cuando se seleccione la opción T1 (bomba del inversor incorporada).

\*12 La opción M (aplicable con conexión para agua DI) no contiene cobre.

\*13 Para la opción DM (con función de ajuste de control de la conductividad eléctrica, aplicable a conexión para agua DI).

\*14 Si el producto se usa a una altitud de 1000 m o superior, consulta "Para altitudes de 1000 m o superiores" en la página 42.

\*15 Sin fluctuación de tensión continua.

\*16 Debe prepararlo el cliente.

\*17 ① Temperatura ambiente: 25 °C, ② Temperatura del fluido en circulación: 20 °C, ③ Caudal nominal del fluido en circulación, ④ Fluido en circulación: Agua corriente, ⑤ Alimentación: 200 VAC, ⑥ Longitud de conexión: lo más corta posible, ⑦ Con la carga de refrigeración nominal aplicada

\*18 Para la opción DM (con función de ajuste de control de la conductividad eléctrica, aplicable a conexión para agua DI), se incluye un filtro DI. Para el modelo de rosca de conexión tipo F, se incluye un conjunto de accesorio de conversión con rosca G. Para el modelo de rosca de conexión tipo N, se incluye un conjunto de accesorio de conversión con rosca NPT.

\*19 No incluida para la opción Z (piezas retiradas).

\*20 No incluida para las opciones Z y Z1 (piezas retiradas).

## Especificaciones: 200 a 230 VAC Refrigeración por agua

Modelo	HRR010-W-20	
Método de refrigeración	Refrigeración por agua	
Refrigerante	R410A (HFC)	
Carga de refrigerante [kg]	0.15	
Método de control	Control PID	
Temperatura ambiente/Humedad/Altitud*1, 15	Temperatura: 5 a 40 °C, Humedad: 30 a 70 %, Altitud: menos de 3000 m	
Sistema del fluido en circulación	Fluido en circulación*2	Agua corriente, solución acuosa de etilenglicol al 15 %
	Rango de temperatura de ajuste*1 [°C]	15 a 35
	Capacidad de refrigeración (50/60 Hz)*3 [W]	1000/1100
	Capacidad de calefacción (50/60 Hz)*4 [W]	200/200
	Estabilidad de temperatura*5 [°C]	±0.1
	Capacidad de la bomba (50/60 Hz)*6 [MPa]	0.09 (a 5 l/min)/0.11 (a 5 l/min) Para la opción T1: 0.35 (a 5 l/min)/0.35 (a 5 l/min)
	Caudal nominal (50/60 Hz)*7 [l/min]	5/5 Para la opción T1: 5/5
	Rango de visualización de caudal*21 [l/min]	2 a 16
	Rango de visualización de conductividad eléctrica [µS/cm]	0.1 a 48 (para opción DM únicamente)
	Rango de ajuste de conductividad eléctrica [µS/cm]	0.5 a 45 (para opción DM únicamente)
	Grado de filtración nominal del filtro de partículas*20 [µm]	35
	Válvula de bypass*20	Instalado
	Capacidad del depósito [L]	Aprox. 3
	Tamaño de conexión de salida, retorno	Rc1/2
Tamaño de conexión de purga	Rc1/4, con tapón	
Protección de fugas	Bandeja colectora (con sensor de fugas de agua*20)	
Material en contacto con fluidos	Acero inoxidable, cobre (soldadura fuerte del intercambiador de calor)*12, cerámica de alúmina, carbono, PP, PE, PPE, POM, PET, PA, FKM, EPDM, NBR, PVC, PPS, polímero fluorado*13, resina de intercambio iónico*13	
Sistema de agua de la instalación	Rango de temperatura [°C]	5 a 35
	Rango de presión [MPa]	0.3 a 0.5
	Caudal requerido*14 [l/min]	6
	Presión diferencial entre la presión de entrada y de salida del agua de la instalación [MPa]	0.3 o más
	Tamaño de conexión	Rc3/8
Material en contacto con fluidos	Acero inoxidable, cobre (soldadura fuerte del intercambiador de calor), bronce, latón, goma sintética	
Sistema eléctrico	Alimentación	Monofásica 200 a 230 VAC (50/60 Hz), rango de tensión admisible ±10 %*16
	Protector de circuito [A]	10
	Capacidad del disyuntor para fugas a tierra aplicable*8	Corriente nominal: 10 A Sensibilidad de corriente: 30 mA
	Cantidad x Tamaño de cable (incluido el cable de tierra)*17	3 hilos x 14 AWG (3 hilos x 2.0 mm <sup>2</sup> )
	Corriente nominal de trabajo (50/60 Hz)*18 [A]	2.4/3.0 Para la opción T1 4.2/4.6
	Consumo nominal de potencia (50/60 Hz)*18 [kW (kVA)]	0.47/0.59 (0.50/0.60) Para la opción T1 0.72/0.78 (0.84/0.93)
Función de comunicación	Entrada/salida de contactos, Serial RS-485/RS-232C	
Nivel de ruido (50/60 Hz)*9 [dB(A)]	57/58	
Dimensiones*10 [mm]	An. 483 x Pr. 550 x Al. 221	
Accesorios*19	Conector de alimentación, manual de funcionamiento, filtro de partículas*20	
Peso*11 [kg]	27	

- \*1 No debe haber condensación. Para obtener información referente a las distintas estaciones o sobre lugares donde la temperatura ambiente puede descender fácilmente por debajo del punto de congelación, consulta a SMC.
- \*2 Si se utiliza agua corriente, utiliza agua que cumpla la normativa sobre calidad de agua de la Asociación Japonesa de Industrias de Refrigeración y Aire Acondicionado (JRA GL-02-1994: sistema de refrigeración de agua - modelo de circulación - agua complementaria).
- \*3 ① Temperatura del agua de la instalación: 25 °C, ② Temperatura del fluido en circulación: 20 °C, ③ Caudal nominal del fluido en circulación, ④ Fluido en circulación: agua corriente, ⑤ Alimentación: 200 VAC, ⑥ Longitud de conexión: lo más corta posible  
Para modelos con bomba con variador incorporada (opciones T1), la capacidad de refrigeración disminuirá en 300 W.
- \*4 ① Temperatura ambiente: 25 °C, ② Temperatura del agua de la instalación: 25 °C, ③ Temperatura del fluido en circulación: 20 °C, ④ Caudal nominal del fluido en circulación, ⑤ Fluido en circulación: Agua corriente, ⑥ Alimentación: 200 VAC, ⑦ Longitud de conexión: lo más corta posible
- \*5 Temperatura en la salida del termostato cuando el caudal de fluido en circulación es el caudal nominal, y cuando el orificio de salida y el de retorno del fluido en circulación están conectados directamente.  
El entorno de instalación y el suministro eléctrico están dentro del rango especificado y son estables.
- \*6 La capacidad en la salida del termostato cuando la temperatura del fluido en circulación es 20 °C.
- \*7 Caudal necesario para el mantenimiento de la capacidad de refrigeración o estabilidad de la temperatura.  
La especificación de la capacidad de refrigeración y de la estabilidad de la temperatura puede no satisfacerse si el caudal es inferior al nominal.
- \*8 Adquiere un disyuntor para fugas a tierra con una sensibilidad de corriente de 30 mA y una alimentación de 200 VAC por separado.
- \*9 Frontal: 1 m, altura: 1 m, estable sin carga. Otras condiciones → Véase \*4.

- \*10 Las dimensiones entre paneles, no incluidas las dimensiones de protrusión. Cuando se selecciona la opción Y (con pies/Sin fijaciones de montaje en rack), debes consultar la página 35.
- \*11 Peso en el estado seco, sin fluidos en circulación ni agua de la instalación para refrigeración por agua.  
El peso aumentará en 1 kg cuando se seleccione la opción DM (con función de ajuste de control de la conductividad eléctrica, aplicable a conexión para agua DI).  
El peso aumentará en 2 kg cuando se seleccione la opción T1 (bomba del inversor incorporada).
- \*12 La opción M (aplicable conexión para agua DI) no contiene cobre.
- \*13 Para la opción DM (con función de ajuste de control de la conductividad eléctrica, aplicable a conexión para agua DI), se incluye un filtro DI.
- \*14 El caudal necesario cuando se aplica una carga para la capacidad de refrigeración en las condiciones establecidas en \*3.
- \*15 Si el producto se usa a una altitud de 1000 m o superior, consulta "Para altitudes de 1000 m o superiores" en la página 42.
- \*16 Sin fluctuación de tensión continua.
- \*17 Debe prepararlo el cliente.
- \*18 ① Temperatura del agua de la instalación: 25 °C, ② Temperatura del fluido en circulación: 20 °C, ③ Caudal nominal del fluido en circulación, ④ Fluido en circulación: Agua corriente, ⑤ Alimentación: 200 VAC, ⑥ Longitud de conexión: lo más corta posible, ⑦ Con la carga de refrigeración nominal aplicada
- \*19 Para la opción DM (con función de ajuste de control de la conductividad eléctrica, aplicable a conexión para agua DI), se incluye un filtro DI. Para el modelo de rosca de conexión tipo F, se incluye un conjunto de accesorio de conversión con rosca G. Para el modelo de rosca de conexión tipo N, se incluye un conjunto de accesorio de conversión con rosca NPT.
- \*20 No incluida para la opción Z (piezas retiradas).
- \*21 No incluida para las opciones Z y Z1 (piezas retiradas).

# Termorrefrigerador/Modelo de montaje en rack

## Monofásica de 100/115 VAC

### HRR012/018

RoHS



#### Forma de pedido

Refrigeración por aire

HRR 012 - A - 10 - U



**Capacidad de refrigeración**

012	1000/1200 W (50/60 Hz)
018	1600/1800 W (50/60 Hz)

**Método de refrigeración**

A	Refrigeración por aire
---	------------------------

**Modelo de rosca de conexión**

—	Rc
F	G (con accesorio de conversión Rc-G)
N	NPT (con accesorio de conversión Rc-NPT)

**Alimentación**

10	Monofásica 100 VAC (50/60 Hz) Monofásica 115 VAC (60 Hz)
----	---

**Opción 2 (pág. 35)**

—	Ninguno
Y	Con pies/Sin fijaciones de montaje en rack
Z*1	Sin sensor de caudal, sensor de fugas de agua, filtro de partículas, válvula de bypass y clip de retención
Z1*1	Sin sensor de caudal y clip de retención

\*1 Solo se puede elegir entre las opciones Z y Z1.

**Opción 1 (pág. 32 y 34)**

—	Ninguno
DM	Con función de ajuste de control de la conductividad eléctrica, aplicable a conexionado para agua DI
M	Aplicable a conexionado para agua DI
T	Bomba de alta presión

· Cuando se combinen múltiples opciones, indica los símbolos en orden alfabético.

Refrigeración por agua

HRR 012 - W - 10 - U



**Capacidad de refrigeración**

012	1000/1200 W (50/60 Hz)
018	1600/1800 W (50/60 Hz)

**Método de refrigeración**

W	Refrigeración por agua
---	------------------------

**Modelo de rosca de conexión**

—	Rc
F	G (con accesorio de conversión Rc-G)
N	NPT (con accesorio de conversión Rc-NPT)

**Alimentación**

10	Monofásica 100 VAC (50/60 Hz) Monofásica 115 VAC (60 Hz)
----	---

**Opción 2 (pág. 35)**

—	Ninguno
Y	Con pies/Sin fijaciones de montaje en rack
Z*1	Sin sensor de caudal, sensor de fugas de agua, filtro de partículas, válvula de bypass y clip de retención
Z1*1	Sin sensor de caudal y clip de retención

\*1 Solo se puede elegir entre las opciones Z y Z1.

**Opción 1 (pág. 32 y 34)**

—	Ninguno
DM	Con función de ajuste de control de la conductividad eléctrica, aplicable a conexionado para agua DI
M	Aplicable a conexionado para agua DI
T	Bomba de alta presión

· Cuando se combinen múltiples opciones, indica los símbolos en orden alfabético.



## Características técnicas: 100/115 VAC

Modelo	HRR012-A-10	HRR018-A-10	HRR012-W-10	HRR018-W-10	
Método de refrigeración	Refrigeración por aire		Refrigeración por agua		
Refrigerante	R410A (HFC)				
Carga de refrigerante [kg]	0.36	0.36	0.25	0.25	
Método de control	Control PID				
Temperatura ambiente/Humedad/Altitud*1, 14	Temperatura: 5 a 40 °C, Humedad: 30 a 70 %, Altitud: menos de 3000 m				
Sistema del fluido en circulación	Fluido en circulación*2	Agua corriente, solución acuosa de etilenglicol al 15 %			
	Rango de temperatura de ajuste*1 [°C]	5 a 35			
	Capacidad de refrigeración (50/60 Hz)*3 [W]	1000/1200	1600/1800	1000/1200	1600/1800
	Capacidad de calefacción 50/60 Hz*4 [W]	400		500	
	Estabilidad de temperatura*5 [°C]	±0.1			
	Capacidad de la bomba (50/60 Hz)*6 [MPa]	0.13 (a 7 l/min)/0.18 (a 7 l/min) Para opción T, MT: 0.36 (a 7 l/min)/0.42 (a 10 l/min)			
	Caudal nominal (50/60 Hz)*7 [l/min]	7/7 Para opción T, MT: 7/10			
	Rango de visualización de caudal *21 [l/min]	2 a 16			
	Rango de visualización de conductividad eléctrica [µS/cm]	0.1 a 48 (para opción DM únicamente)			
	Rango de ajuste de conductividad eléctrica [µS/cm]	0.5 a 45 (para opción DM únicamente)			
	Grado de filtración nominal del filtro de partículas *20 [µm]	5			
	Válvula de bypass *20	Instalado			
	Capacidad del depósito [L]	Aprox. 4			
	Tamaño de conexión de salida, retorno	Rc1/2			
Tamaño de conexión de purga	Rc1/4, con tapón				
Protección contra fugas	Bandeja colectora (con sensor de fugas de agua) *20				
Material en contacto con fluidos	Acero inoxidable, cobre (soldadura fuerte del intercambiador de calor)*11, cobre*17, SiC, Cerámica de alúmina, carbono, PP, PE, POM, PA, FKM, EPDM, PVC, PPS, AS, polímero fluorado de alta pureza*12, resina de intercambio iónico*12				
Sistema de agua de la instalación	Rango de temperatura [°C]	5 a 40			
	Rango de presión [MPa]	0.3 a 0.5			
	Caudal requerido (50/60 Hz)*13 [l/min]	8	12		
	Diferencia entre la presión de entrada y de salida del agua de la instalación [MPa]	0.3 o más			
	Tamaño de conexión	Rc3/8			
	Material en contacto con fluidos	Acero inoxidable, cobre (soldadura fuerte del intercambiador de calor), bronce, goma sintética			
Sistema eléctrico	Alimentación	Monofásico 100 VAC (50/60 Hz), 115 VAC (60 Hz) Rango de tensión admisible ±10 %*15			
	Protector de circuito [A]	15			
	Capacidad del disyuntor para fugas a tierra aplicable*8	Corriente nominal: 15 A, Sensibilidad de corriente: 30 mA			
	Cantidad x Tamaño de cable (Incluido el cable de tierra)*15	3 hilos x 14 AWG (3 hilos x 2.0 mm <sup>2</sup> )			
	Corriente nominal de trabajo*18 (50/60 Hz) [A]	8.9/8.9	9.1/9.6	8.5/8.5	8.7/8.7
		Para opción T, MT			
	Consumo nominal de potencia*18 (50/60 Hz) [kW(kVA)]	10.7/10.7	11.0/11.0	10.5/10.5	10.8/10.8
Para opción T, MT					
	0.8/0.9 (1.0/1.0)	0.9/1.1 (1.1/1.1)	0.7/0.8 (0.9/0.9)	0.8/0.9 (1.0/1.0)	
	0.9/1.1 (1.1/1.1)	1.0/1.3 (1.2/1.3)	0.9/1.0 (1.1/1.0)	1.1/1.1 (1.2/1.1)	
Función de comunicación	Entrada/salida de contactos, Serial RS-485/RS-232C				
Nivel de ruido (50/60 Hz)*9 [dB]	59/60	59/60	59/60	59/60	
Accesorios*19	Conector de alimentación, cartucho del filtro de partículas y mando de mantenimiento *20, manual de funcionamiento				
Peso*10 [kg]	41		40		

\*1 No debe existir condensación. Para obtener información referente a las distintas estaciones o sobre lugares donde la temperatura ambiente puede descender fácilmente por debajo del punto de congelación, consulta a SMC. Usa una solución acuosa de etilenglicol al 15 % si el producto se va a utilizar a una temperatura de 10 °C o inferior.

\*2 Si se utiliza agua corriente, utilice agua que cumpla la normativa sobre calidad de agua de la Asociación Japonesa de Industrias de Refrigeración y Aire Acondicionado (JRA GL-02-1994: sistema de refrigeración de agua - modelo de circulación - agua complementaria).

\*3 ① Temperatura ambiente: 25 °C, ② Temperatura del agua de la instalación: 25 °C, ③ Temperatura del fluido en circulación: 20 °C, ④ Caudal nominal del fluido en circulación, ⑤ Fluido en circulación: Agua corriente ⑥ Alimentación: 100 VAC, ⑦ Longitud de conexionado: lo más corta posible  
Para modelos con bomba de alta presión incorporada (opciones -T, -MT), la capacidad de refrigeración disminuirá en 300 W.

\*4 ① Temperatura ambiente: 25 °C, ② Temperatura del agua de la instalación: 25 °C, ③ Temperatura del fluido en circulación: 20 °C, ④ Caudal nominal del fluido en circulación, ⑤ Fluido en circulación: Agua corriente ⑥ Alimentación: 100 VAC, ⑦ Longitud de conexionado: lo más corta posible

\*5 Temperatura en la salida del termostato cuando el caudal de fluido en circulación es el caudal nominal, y cuando el orificio de salida y el de retorno del fluido en circulación están conectados directamente. El entorno de instalación y el suministro eléctrico están dentro del rango especificado y son estables.

\*6 La capacidad en la salida del termostato cuando la temperatura del fluido en circulación es 20 °C.

\*7 Caudal necesario para el mantenimiento de la capacidad de refrigeración o estabilidad de la temperatura.  
La especificación de la capacidad de refrigeración y de la estabilidad de la temperatura puede no satisfacerse si el caudal es inferior al nominal.

\*8 Adquiera un disyuntor para fugas a tierra con una sensibilidad de corriente de 30 mA/alimentación de 100 VAC por separado.

\*9 Frontal: 1 m, altura: 1 m, estable sin carga. Otras condiciones → Véase \*3.

\*10 Peso en el estado seco, sin fluidos en circulación y agua de instalación (para refrigeración por agua).

El peso aumentará en 1 kg cuando se seleccione la opción DM (Con función de ajuste de control de la conductividad eléctrica + aplicable a conexionado para agua DI). El peso aumentará en 5 kg cuando se seleccione la opción T (con bomba de alta presión) o MT (aplicable a conexionado para agua DI + bomba de alta presión).

\*11 La opción M (aplicable a conexionado para agua DI) y la opción MT (aplicable a conexionado para agua DI + bomba de alta presión) no contienen cobre ni latón.

\*12 Para opción DM (Con función de ajuste de control de la conductividad eléctrica+ aplicable a conexionado para agua DI).  
\*13 Caudal necesario cuando se aplica una carga para la capacidad de refrigeración en las condiciones establecidas en \*3

\*14 Si el producto se usa a una altitud de 1000 m o superior, consulta «Para altitud de 1000 m o superior» en la página 42.

\*15 No fluctuación de tensión continua.

\*16 Debe prepararlo el cliente.

\*17 Para la opción -T (con bomba de alta presión), se incluye este material.

\*18 ① Temperatura ambiente: 25 °C, ② Temperatura del agua de la instalación: 25 °C,

③ Temperatura del fluido en circulación: 20 °C, ④ Caudal nominal del fluido en circulación, ⑤ Fluido en circulación: Agua corriente ⑥ Alimentación: 100 VAC,

⑦ Longitud de conexionado: lo más corta posible, ⑧ A la carga de refrigeración nominal aplicada.

\*19 Para opción DM (Con función de ajuste de control de la conductividad eléctrica + aplicable a conexionado para agua DI), se incluye un filtro DI.

Para el modelo de rosca de conexión F, se incluye un conjunto de accesorio de conversión con rosca G.

Para la rosca de conexión tipo N, se incluye un conjunto de accesorio de conversión con rosca NPT.

\*20 No incluida para la opción Z (piezas retiradas).

\*21 No incluida para las opciones Z y Z1 (piezas retiradas).

# Termorrefrigerador/Modelo de montaje en rack Monofásico 200 a 230 VAC

RoHS

## HRR012/018/024/030



### Forma de pedido

Refrigeración por aire

HRR 012 - A - 20 -

#### Capacidad de refrigeración

012	1000/1200 W (50/60 Hz)
018	1600/1800 W (50/60 Hz)
024	2000/2400 W (50/60 Hz)
030	2500/3000 W (50/60 Hz)

#### Método de refrigeración

A	Refrigeración por aire
---	------------------------

#### Modelo de rosca de conexión

—	Rc
F	G (con accesorio de conversión Rc-G)
N	NPT (con accesorio de conversión Rc-NPT)

#### Alimentación

20	Monofásica 200 a 230 VAC (50/60 Hz)
----	-------------------------------------

#### Opción (p. 32, 34, 35)

—	Ninguno
DM	Con función de ajuste de control de la conductividad eléctrica, aplicable a conexionado para agua DI
M	Aplicable a conexionado para agua DI
T* <sup>1</sup>	Bomba de alta presión
T1* <sup>1</sup>	Bomba con variador incorporada (Pendiente de UL)
U	Estándar UL
Y	Con patas/sin fijaciones para montaje en rack
Z* <sup>2</sup>	Sin sensor de caudal, sensor de fugas de agua, filtro de partículas, válvula de bypass y clip de retención
Z1* <sup>2</sup>	Sin sensor de caudal y clip de retención

\*1 Solo se puede elegir entre las opciones T o T1.

\*2 Solo se puede elegir entre las opciones Z o Z1.

· Cuando se combinen múltiples opciones, indique los símbolos en orden alfabético.



Opción U

(Normas UL)

Refrigeración por agua

HRR 012 - W - 20 - U -

#### Capacidad de refrigeración

012	1000/1200 W (50/60 Hz)
018	1600/1800 W (50/60 Hz)
024	2000/2400 W (50/60 Hz)
030	2500/3000 W (50/60 Hz)

#### Método de refrigeración

W	Refrigeración por agua
---	------------------------

#### Modelo de rosca de conexión

—	Rc
F	G (con accesorio de conversión Rc-G)
N	NPT (con accesorio de conversión Rc-NPT)

#### Alimentación

20	Monofásica 200 a 230 VAC (50/60 Hz)
----	-------------------------------------

#### Opción 2 (p. 35)

—	Ninguno
Y	Con patas/sin fijaciones para montaje en rack
Z* <sup>2</sup>	Sin sensor de caudal, sensor de fugas de agua, filtro de partículas, válvula de bypass y clip de retención
Z1* <sup>2</sup>	Sin sensor de caudal y clip de retención

\*2 Solo se puede elegir entre las opciones Z y Z1.

#### Opción 1 (p. 32, 34)

—	Ninguno
DM	Con función de ajuste de control de la conductividad eléctrica, aplicable a conexionado para agua DI
M	Aplicable a conexionado para agua DI
T* <sup>1</sup>	Bomba de alta presión
T1* <sup>1</sup>	Bomba con variador incorporada (Pendiente de UL)

\*1 Solo se puede elegir entre las opciones T o T1.

· Cuando se combinen múltiples opciones, indique los símbolos en orden alfabético.



(Normas UL)

## Características técnicas: 200 a 230 VAC Refrigeración por aire

Modelo	HRR012-A-20	HRR018-A-20	HRR024-A-20	HRR030-A-20
Método de refrigeración	Refrigeración por aire			
Refrigerante	R410A (HFC)			
Carga de refrigerante [kg]	0.38		0.47	
Método de control	Control PID			
Temperatura ambiente/Humedad/Altitud*1, 13	Temperatura: 5 a 40 °C, Humedad: 30 a 70 %, Altitud: menos de 3000 m			
Fluido en circulación*2	Agua corriente, solución acuosa de etilenglicol al 15 %			
Rango de temperatura de ajuste*1 [°C]	5 a 35			
Capacidad de refrigeración 50/60 Hz*3 [W]	1000/1200	1600/1800	2000/2400	2500/3000
Capacidad de calefacción 50/60 Hz*4 [W]	450/500		550/700	
Estabilidad de temperatura*5 [°C]	±0.1			
Capacidad de la bomba (50/60 Hz)*6 [MPa]	0.13 (a 7 l/min)/0.18 (a 7 l/min) Para opción -T: 0.42 (a 10 l/min)/0.4 (a 14 l/min) Para opción MT: 0.32 (a 10 l/min)/0.32 (a 14 l/min) Para opción T1: 0.28 (a 10 l/min)/0.28 (a 10 l/min)			
Caudal nominal (50/60 Hz)*7 [l/min]	7/7 Para opción T, MT: 10/14, para opción T1: 10/10			
Rango de visualización de caudal*20 [l/min]	2 a 16			
Rango de visualización de conductividad eléctrica [µS/cm]	0.1 a 48 (para opción DM únicamente)			
Rango de ajuste de conductividad eléctrica [µS/cm]	0.5 a 45 (para opción DM únicamente)			
Grado de filtración nominal del filtro de partículas*19 [µm]	5			
Válvula de dbypass*19	Instalado			
Capacidad del depósito [L]	Aprox. 4			
Tamaño de conexión de salida, retorno	Rc1/2			
Tamaño de conexión de purga	Rc1/4, con tapón			
Protección contra fugas	Bandeja colectora (con sensor de fugas de agua*19)			
Material en contacto con fluidos	Acero inoxidable, cobre (soldadura fuerte del intercambiador de calor)*11, cobre*16, SiC, Cerámica de alúmina, carbono, PP, PE, POM, PA, FKM, EPDM, PVC, PPS, AS, polímero fluorado de alta pureza*12, resina de intercambio iónico*12			
Alimentación	Monofásica 200 a 230 VAC, 50/60 Hz rango de tensión admisible ±10 %*14			
Protector de circuito [A]	10 Para opción T, MT: 15			
Capacidad del disyuntor para fugas a tierra aplicable*8	Corriente nominal: 10 A Para opciones T, MT: 15 A Sensibilidad de corriente: 30 mA			
Cantidad x Tamaño de cable (Incluido el cable de tierra)*15	3 hilos x 14 AWG (3 hilos x 2.0 mm <sup>2</sup> )			
Corriente nominal de trabajo (50/60 Hz)*3 [A]	3.6/4.0	3.6/4.3	5.2/5.8	5.5/6.2
	Para opción T, MT			
	4.7/6.2	4.7/6.5	6.3/8.0	6.5/8.3
Consumo nominal de potencia (50/60 Hz)*17 [kW (kVA)]	Para opción T1			
	5.1/5.7	5.3/5.9	6.4/7.1	6.6/7.3
	0.6/0.8 (0.7/0.8)	0.7/0.9 (0.7/0.9)	0.9/1.2 (1.1/1.2)	1.0/1.2 (1.1/1.3)
Función de comunicación	Para opción T, MT			
	0.9/1.2 (0.9/1.2)	0.9/1.3 (1.0/1.3)	1.2/1.6 (1.3/1.6)	1.3/1.6 (1.3/1.7)
	Para opción T1			
Nivel de ruido (50/60 Hz)*9 [dB]	59/60	59/60	61/64	61/64
Accesorios*18	Conector de alimentación, cartucho del filtro de partículas y mando de mantenimiento*19, manual de funcionamiento			
Peso*10 [kg]	40		46	

- \*1 No debería haber condensación. Para obtener información referente a las distintas estaciones o sobre lugares donde la temperatura ambiente puede descender fácilmente por debajo del punto de congelación, consulte a SMC por separado.
- \*2 Si se utiliza agua corriente, utilice agua que cumpla la normativa sobre calidad de agua de la Asociación Japonesa de Industrias de Refrigeración y Aire Acondicionado (JRA GL-02-1994: sistema de refrigeración de agua - modelo de circulación - agua complementaria).
- \*3 ① Temperatura ambiente: 25 °C, ② Temperatura del fluido en circulación: 20 °C, ③ Caudal nominal del fluido en circulación, ④ Fluido en circulación: Agua corriente, ⑤ Alimentación: 200 VAC, ⑥ Longitud de conexión: lo más corta posible  
Para modelos con bomba de alta presión incorporada (opciones -T, -MT), y "T1" (bomba con variador incorporada) la capacidad de refrigeración disminuirá en 300 W.
- \*4 ① Temperatura ambiente: 25 °C, ② Temperatura del fluido en circulación: 20 °C, ③ Caudal nominal del fluido en circulación: 20 ④ Fluido en circulación: Agua corriente, ⑤ Alimentación: 200 VAC, ⑥ Longitud de conexión: lo más corta posible
- \*5 Temperatura en la salida del termostato cuando el caudal de fluido en circulación es el caudal nominal, y cuando el orificio de salida y el de retorno del fluido en circulación están conectados directamente. El entorno de instalación y el suministro eléctrico están dentro del rango especificado y son estables.
- \*6 La capacidad en la salida del termostato cuando la temperatura del fluido en circulación es 20 °C.
- \*7 Caudal necesario para el mantenimiento de la capacidad de refrigeración o estabilidad de la temperatura.  
La especificación de la capacidad de refrigeración y de la estabilidad de la temperatura puede no satisfacerse si el caudal es inferior al nominal.
- \*8 Adquiera un disyuntor para fugas a tierra con una sensibilidad de corriente de 30 mA/alimentación de 200 VAC por separado.
- \*9 Frontal: 1 m, altura: 1 m, estable sin carga. Otras condiciones → Véase \*3.

- \*10 Peso en el estado seco, sin fluidos en circulación.  
El peso aumentará en 1 kg cuando se seleccione la opción DM (Con función de ajuste de control de la conductividad eléctrica + aplicable a conexión para agua DI).
- \*11 El peso aumentará en 5 kg cuando se seleccione la opción T (con bomba de alta presión) o MT (aplicable a conexión para agua DI + bomba de alta presión).  
El peso aumentará en 1 kg cuando se seleccione la opción T1 (bomba con variador incorporada) o Z (piezas retiradas).
- \*12 El cobre y el latón no están incluidos cuando se selecciona la opción M (aplicable a conexión para agua DI) o la opción MT (aplicable a conexión para agua DI + bomba de alta presión).
- \*13 Para opción DM (Con función de ajuste de control de la conductividad eléctrica+ aplicable a conexión para agua DI).
- \*14 Si el producto se usa a una altitud de 1000 m o superior, consulte "Para altitud de 1000 m o superior" en la página 42.
- \*15 No fluctuación de tensión continua
- \*16 Debe prepararlo el cliente.
- \*17 Para la opción -T (con bomba de alta presión), se incluye este material
- \*18 ① Temperatura ambiente: 25 °C, ② Temperatura del fluido en circulación: 20 °C, ③ Caudal nominal del fluido en circulación, ④ Fluido en circulación: Agua corriente, ⑤ Alimentación: 200 VAC, ⑥ Longitud de conexión: lo más corta posible, ⑦ A la carga de refrigeración nominal aplicada
- \*19 Para opción DM (Con función de ajuste de control de la conductividad eléctrica + aplicable a conexión para agua DI), se incluye un filtro DI.  
Para el modelo de rosca de conexión F, se incluye un conjunto de accesorio de conversión con rosca G.  
Para la rosca de conexión tipo N, se incluye un conjunto de accesorio de conversión con rosca NPT.
- \*20 No incluida para la opción Z (piezas retiradas).
- \*21 No incluida para las opciones Z y Z1 (piezas retiradas).

**Características técnicas: 200 a 230 VAC Refrigeración por agua**

Modelo	HRR012-W-20	HRR018-W-20	HRR024-W-20	HRR030-W-20
<b>Método de refrigeración</b>	Refrigeración por agua			
<b>Refrigerante</b>	R410A (HFC)			
<b>Carga de refrigerante [kg]</b>	0.25		0.40	
<b>Método de control</b>	Control PID			
<b>Temperatura ambiente/Humedad/Altitud*1, 14</b>	Temperatura: 5 a 40 °C, Humedad: 30 a 70 %, Altitud: menos de 3000 m			
<b>Fluido en circulación*2</b>	Agua corriente, solución acuosa de etilenglicol al 15 %			
<b>Rango de temperatura de ajuste*1 [°C]</b>	5 a 35			
<b>Capacidad de refrigeración 50/60 Hz*3 [W]</b>	1000/1200	1600/1800	2000/2400	2500/3000
<b>Capacidad de calefacción 50/60 Hz*4 [W]</b>	450/500		550/700	
<b>Estabilidad de temperatura*5 [°C]</b>	±0.1			
<b>Capacidad de la bomba (50/60 Hz)*6 [MPa]</b>	0.13 (a 7 l/min)/0.18 (a 7 l/min) Para opción T: 0.42 (a 10 l/min)/0.4 (a 14 l/min) Para opción MT: 0.32 (a 10 l/min)/0.32 (a 14 l/min) Para opción T1: 0.28 (a 10 l/min)/0.28 (a 10 l/min)			
<b>Caudal nominal (50/60 Hz)*7 [l/min]</b>	7/7 Para opción T, MT: 10/14, para opción T1: 10/10			
<b>Rango de visualización de caudal*21 [l/min]</b>	2 a 16			
<b>Rango de visualización de conductividad eléctrica [µS/cm]</b>	0.1 a 48 (para opción DM únicamente)			
<b>Rango de ajuste de conductividad eléctrica [µS/cm]</b>	0.5 a 45 (para opción DM únicamente)			
<b>Grado de filtración nominal del filtro de partículas*20 [µm]</b>	5			
<b>Válvula de bypass*20</b>	Instalado			
<b>Capacidad del depósito [L]</b>	Aprox. 4			
<b>Tamaño de conexión de salida, retorno</b>	Rc1/2			
<b>Tamaño de conexión de purga</b>	Rc1/4, con tapón			
<b>Protección contra fugas</b>	Bandeja colectora (con sensor de fugas de agua*20)			
<b>Material en contacto con fluidos</b>	Acero inoxidable, cobre (soldadura fuerte del intercambiador de calor)*11, cobre*17, SiC, cerámica de alúmina, carbono, PP, PE, POM, PA, FKM, EPDM, PVC, PPS, AS, polímero fluorado de alta pureza*12, resina de intercambio iónico*12			
<b>Rango de temperatura [°C]</b>	5 a 40			
<b>Rango de presión [MPa]</b>	0.3 a 0.5			
<b>Caudal requerido (50/60 Hz)*13 [l/min]</b>	8	12	14	15
<b>Diferencia entre la presión de entrada y de salida del agua de la instalación [MPa]</b>	0.3 o más			
<b>Tamaño de conexión</b>	Rc3/8			
<b>Material en contacto con fluidos</b>	Acero inoxidable, cobre (soldadura fuerte del intercambiador de calor), bronce, latón, goma sintética			
<b>Alimentación</b>	Monofásica 200 a 230 VAC, 50/60 Hz rango de tensión admisible ±10 %*15			
<b>Protector de circuito [A]</b>	10 Para opción T, MT: 15			
<b>Capacidad del disyuntor para fugas a tierra aplicable*8</b>	Corriente nominal: 10 A Para opciones T, MT: 15 A, sensibilidad de corriente: 30 mA			
<b>Cantidad x tamaño de cable (Incluido el cable de tierra)*16</b>	3 hilos x 14 AWG (3 hilos x 2.0 mm <sup>2</sup> )			
<b>Corriente nominal de trabajo (50/60 Hz)*3 [A]</b>	3.2/3.6	3.3/3.6	4.9/5.1	4.9/5.2
	Para opción T, MT			
	4.3/5.8	4.4/5.8	6.0/7.3	6.0/7.4
	Para la opción T1			
<b>Consumo nominal de potencia (50/60 Hz)*18 [kW (kVA)]</b>	5.0/5.2	5.0/5.2	5.9/6.0	5.9/6.1
	0.6/0.7 (0.7/0.7)	0.6/0.7 (0.7/0.7)	0.8/1.0 (1.0/1.0)	0.8/1.0 (1.0/1.0)
	Para opción T, MT			
	0.9/1.1 (0.9/1.2)	0.9/1.1 (0.9/1.2)	1.1/1.2 (1.4/1.4)	1.1/1.2 (1.4/1.4)
Para la opción T1				
	0.9/1.0 (1.0/1.1)	0.9/1.0 (1.0/1.1)	1.0/1.1 (1.2/1.2)	1.0/1.1 (1.2/1.2)
<b>Función de comunicación</b>	Entrada/salida de contactos, Serial RS-485/RS-232C			
<b>Nivel de ruido (50/60 Hz)*9 [dB]</b>	59/60	59/60	61/64	61/64
<b>Accesorios*19</b>	Conector de alimentación, cartucho del filtro de partículas y mando de mantenimiento*20, manual de funcionamiento			
<b>Peso*10 [kg]</b>	41		45	

\*1 No debería haber condensación. Para obtener información referente a las distintas estaciones o sobre lugares donde la temperatura ambiente puede descender fácilmente por debajo del punto de congelación, consulte a SMC por separado.  
 \*2 Si se utiliza agua corriente, utilice agua que cumpla la normativa sobre calidad de agua de la Asociación Japonesa de Industrias de Refrigeración y Aire Acondicionado (JRA GL-02-1994: sistema de refrigeración de agua - modelo de circulación - agua complementaria).  
 \*3 ① Temperatura del agua de la instalación: 25 °C, ② Temperatura del fluido en circulación: 20 °C, ③ Caudal nominal del fluido en circulación, ④ Fluido en circulación: Agua corriente, ⑤ Alimentación: 200 VAC, ⑥ Longitud de conexión: lo más corta posible  
 Para modelos con bomba de alta presión incorporada (opciones -T, -MT), y "T1" (bomba con variador incorporada) la capacidad de refrigeración disminuirá en 300 W.  
 \*4 ① Temperatura ambiente: 25 °C, ② Temperatura del agua de la instalación: 25 °C, ③ Temperatura del fluido en circulación: 20 °C, ④ Caudal nominal del fluido en circulación, ⑤ Fluido en circulación: Agua corriente, ⑥ Alimentación: 200 VAC, ⑦ Longitud de conexión: lo más corta posible  
 \*5 Temperatura en la salida del termorrefrigerador cuando el caudal de fluido en circulación es el caudal nominal, y cuando el orificio de salida y el de retorno del fluido en circulación están conectados directamente. El entorno de instalación y el suministro eléctrico están dentro del rango especificado y son estables.  
 \*6 La capacidad en la salida del termorrefrigerador cuando la temperatura del fluido en circulación es 20 °C.  
 \*7 Caudal necesario para el mantenimiento de la capacidad de refrigeración o estabilidad de la temperatura.  
 La especificación de la capacidad de refrigeración y de la estabilidad de la temperatura puede no satisfacerse si el caudal es inferior al nominal.  
 \*8 Adquiera un disyuntor para fugas a tierra con una sensibilidad de corriente de 30 mA/alimentación de 200 VAC por separado.  
 \*9 Frontal: 1 m, altura: 1 m, estable sin carga. Otras condiciones → Véase \*3.  
 \*10 Peso en el estado seco, sin fluidos en circulación (para refrigeración por agua).

El peso aumentará en 1 kg cuando se seleccione la opción DM (Con función de ajuste de control de la conductividad eléctrica + aplicable a conexión para agua DI).  
 El peso aumentará en 5 kg cuando se seleccione la opción T (con bomba de alta presión) o MT (aplicable a conexión para agua DI + bomba de alta presión).  
 El peso aumentará en 1 kg cuando se seleccione la opción T1 (bomba con variador incorporada) o Z (piezas retiradas).  
 \*11 El cobre y el latón no están incluidos cuando se selecciona la opción M (aplicable a conexión para agua DI) o la opción MT (aplicable a conexión para agua DI + bomba de alta presión).  
 \*12 Para opción DM (Con función de ajuste de control de la conductividad eléctrica+ aplicable a conexión para agua DI).  
 \*13 Caudal necesario cuando se aplica una carga para la capacidad de refrigeración en las condiciones establecidas en \*3.  
 \*14 Si el producto se usa a una altitud de 1000 m o superior, consulte \*\* Para altitud de 1000 m o superior en la página 42.  
 \*15 No fluctuación de tensión continua  
 \*16 Debe prepararlo el cliente.  
 \*17 Para la opción -T (con bomba de alta presión), se incluye este material  
 \*18 ① Temperatura del agua de la instalación: 25 °C, ② Temperatura del fluido en circulación: 20 °C, ③ Caudal nominal del fluido en circulación, ④ Fluido en circulación: Agua corriente, ⑤ Alimentación: 200 VAC, ⑥ Longitud de conexión: lo más corta posible, ⑦ A la carga de refrigeración nominal aplicada  
 \*19 Para opción DM (Con función de ajuste de control de la conductividad eléctrica + aplicable a conexión para agua DI), se incluye un filtro DI.  
 Para el modelo de rosca de conexión F, se incluye un conjunto de accesorio de conversión con rosca G.  
 Para la rosca de conexión tipo N, se incluye un conjunto de accesorio de conversión con rosca NPT.  
 \*20 No incluida para la opción Z (piezas retiradas).  
 \*21 No incluida para las opciones Z y Z1 (piezas retiradas).



# Termorrefrigerador/Modelo de montaje en rack

## Monofásica de 200 a 230 VAC

### HRR050

RoHS



Refrigeración por agua

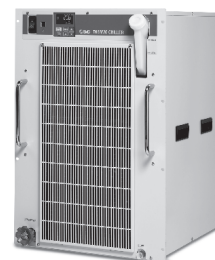

Refrigeración por aire

#### Forma de pedido

Refrigeración por aire

HRR 050 - A [ ] - 20 - [ ] U [ ]

Capacidad de refrigeración

050 4600/5100 W (50/60 Hz)

Método de refrigeración

A Refrigeración por aire

Modelo de rosca de conexión

—	Rc
F	G (con accesorio de conversión Rc-G)
N	NPT (con accesorio de conversión Rc-NPT)

Alimentación

20 Monofásica 200 a 230 VAC (50/60 Hz)



(Normas UL)

Opción 2 (pág. 35)

—	Ninguno
Y	Con pies/Sin fijaciones de montaje en rack
Z*1	Sin sensor de caudal, sensor de fugas de agua, filtro de partículas ni válvula de derivación
Z1*1	Sin sensor de caudal

\*1 Solo se puede elegir entre las opciones Z y Z1.

Opción 1 (pág. 32)

—	Ninguno
DM	Con función de ajuste de control de la conductividad eléctrica, aplicable a conexionado para agua DI
M	Aplicable a conexionado para agua DI

· Cuando se combinen múltiples opciones, indica los símbolos en orden alfabético.

Refrigeración por agua

HRR 050 - W [ ] - 20 - [ ] U [ ]

Capacidad de refrigeración

050 5000/5900 W (50/60 Hz)

Método de refrigeración

W Refrigeración por agua

Modelo de rosca de conexión

—	Rc
F	G (con accesorio de conversión Rc-G)
N	NPT (con accesorio de conversión Rc-NPT)

Alimentación

20 Monofásica 200 a 230 VAC (50/60 Hz)



(Normas UL)

Opción 2 (pág. 35)

—	Ninguno
Y	Con pies/Sin fijaciones de montaje en rack
Z*1	Sin sensor de caudal, sensor de fugas de agua, filtro de partículas ni válvula de derivación
Z1*1	Sin sensor de caudal

\*1 Solo se puede elegir entre las opciones Z y Z1.

Opción 1 (pág. 32)

—	Ninguno
DM	Con función de ajuste de control de la conductividad eléctrica, aplicable a conexionado para agua DI
M	Aplicable a conexionado para agua DI

· Cuando se combinen múltiples opciones, indica los símbolos en orden alfabético.

**Especificaciones: 200 a 230 VAC Refrigeración por aire**

Modelo		HRR050-A-20-(DM)U(YZ)
Método de refrigeración		Refrigeración por aire
Refrigerante		R410A (HFC)
Carga de refrigerante [kg]		0.72
Método de control		Control PID
Temperatura ambiente/Humedad/Altitud*1, 13		Temperatura: 5 a 40 °C, Humedad: 30 a 70 %, Altitud: menos de 3000 m
Sistema del fluido en circulación	Fluido en circulación*2	Agua corriente, solución acuosa de etilenglicol al 15 %
	Rango de temperatura de ajuste*1 [°C]	5 a 35
	Capacidad de refrigeración (50/60 Hz)*3 [W]	4600/5100
	Capacidad de calefacción (50/60 Hz)*3 [W]	1000/1200
	Estabilidad de temperatura*4 [°C]	±0.1
	Capacidad de la bomba (50/60 Hz)*5 [MPa]	0.34 (a 15 l/min)/0.34 (a 23 l/min)
	Caudal nominal (50/60 Hz)*6 [l/min]	15/23
	Rango de visualización de caudal*19 [l/min]	5 a 40
	Rango de visualización de conductividad eléctrica [µS/cm]	0.1 a 48 (para opción DM únicamente)
	Rango de ajuste de conductividad eléctrica [µS/cm]	0.5 a 45 (para opción DM únicamente)
	Grado de filtración nominal del filtro de partículas*18 [µm]	5
	Válvula de derivación*18	Instalado
	Capacidad del depósito [L]	Aprox. 5
	Tamaño de conexión de salida, retorno	Rc1/2
	Tamaño de conexión de purga	Rc1/4, con tapón
Protección de fugas	Bandeja colectora (con sensor de fugas de agua*18)	
Material en contacto con fluidos	Acero inoxidable, cobre (soldadura fuerte del intercambiador de calor)*11, Bronce*11, SiC, Cerámica de alúmina, carbono, PP, PE, POM, PA, FKM, EPDM, PVC, PPS, AS, polímero fluorado*12, Resina de intercambio iónico*12	
Sistema eléctrico	Alimentación	Monofásica 200 a 230 VAC (50/60 Hz), rango de tensión admisible ±10 %*14
	Protector de circuito [A]	20
	Capacidad del disyuntor para fugas a tierra aplicable*7	Corriente nominal: 20 A Sensibilidad de corriente: 30 mA
	Cantidad x Tamaño de cable (incluido el cable de tierra)*15	3 hilos x 12 AWG (3 hilos x 3.5 mm <sup>2</sup> )
	Corriente nominal de trabajo (50/60 Hz)*16 [A]	9.3/11.8
	Consumo nominal de potencia (50/60 Hz)*16 [kW (kVA)]	1.9/2.4 (1.9/2.5)
Función de comunicación		Entrada/salida de contactos, Serial RS-485/RS-232C
Nivel de ruido (50/60 Hz)*8 [dB(A)]		63/67
Dimensiones*9 [mm]		An. 483 x Pr. 550 x Al. 710
Accesorios*17		Conector de alimentación, mando de mantenimiento para filtro de partículas*18, manual de funcionamiento, Filtro de partículas*18
Peso*10 [kg]		74

- \*1 No debe haber condensación. Para obtener información referente a las distintas estaciones o sobre lugares donde la temperatura ambiente puede descender fácilmente por debajo del punto de congelación, consulta a SMC.
- \*2 Si se utiliza agua corriente, utiliza agua que cumpla la normativa sobre calidad de agua de la Asociación Japonesa de Industrias de Refrigeración y Aire Acondicionado (JRA GL-02-1994: sistema de refrigeración de agua - modelo de circulación - agua complementaria).
- \*3 ① Temperatura ambiente: 25 °C, ② Temperatura del fluido en circulación: 20 °C, ⑤ Fluido en circulación a caudal nominal, ⑥ Fluido en circulación: Agua corriente, ⑦ Alimentación: 200 VAC, ⑧ Longitud de conexión: Mínima
- \*4 Temperatura en la salida del termorrefrigerador cuando el caudal de fluido en circulación es el caudal nominal, y cuando el orificio de salida y el de retorno del fluido en circulación están conectados directamente. El entorno de instalación y el suministro eléctrico están dentro del rango especificado y son estables.
- \*5 La capacidad en la salida del termorrefrigerador cuando la temperatura del fluido en circulación es 20 °C.
- \*6 Caudal necesario para el mantenimiento de la capacidad de refrigeración o estabilidad de la temperatura.  
La especificación de la capacidad de refrigeración y de la estabilidad de la temperatura puede no satisfacerse si el caudal es inferior al nominal.
- \*7 Adquiere un disyuntor para fugas a tierra con una sensibilidad de corriente de 30 mA y una alimentación de 200 VAC por separado.
- \*8 Frontal: 1 m, altura: 1 m, estable sin carga. Otras condiciones → Véase \*3.
- \*9 Las dimensiones entre paneles, no incluidas las dimensiones de protrusión. Cuando se selecciona la opción Y (con pies/Sin fijaciones de montaje en rack), debes consultar la página 35.

- \*10 Peso en el estado seco, sin fluidos en circulación.  
El peso aumentará en 1 kg cuando se seleccione la opción DM (con función de ajuste de control de la conductividad eléctrica, aplicable a conexión para agua DI).  
El peso del producto disminuirá en 2 kg cuando se seleccione la opción Z (piezas retiradas).
- \*11 Las opciones M (aplicable a conexión para agua DI) y DM (Con función de ajuste de control de la conductividad eléctrica, aplicable a conexión para agua DI) no contienen cobre ni bronce.
- \*12 Para la opción DM (con función de ajuste de control de la conductividad eléctrica, aplicable a conexión para agua DI).
- \*13 Si el producto se usa a una altitud de 1000 m o superior, consulta "Para altitudes de 1000 m o superiores" en la página 42.
- \*14 No fluctuación de tensión continua.
- \*15 Debe prepararlo el cliente.
- \*16 ① Temperatura ambiente: 25 °C, ② Temperatura del fluido en circulación: 20 °C, ③ Caudal nominal del fluido en circulación, ④ Fluido en circulación: Agua corriente, ⑤ Alimentación: 200 VAC, ⑥ Longitud de conexión: lo más corta posible, ⑦ Con la carga de refrigeración nominal aplicada
- \*17 Para la opción DM (con función de ajuste de control de la conductividad eléctrica, aplicable a conexión para agua DI), se incluye un filtro DI.  
Para el modelo de rosca de conexión tipo F, se incluye un conjunto de accesorio de conversión con rosca G.  
Para el modelo de rosca de conexión tipo N, se incluye un conjunto de accesorio de conversión con rosca NPT.
- \*18 No incluida para la opción Z (piezas retiradas).
- \*19 No incluida para las opciones Z y Z1 (piezas retiradas).

## Especificaciones: 200 a 230 VAC Refrigeración por agua

Modelo	HRR050-W-20-(DM)U(YZ)	
Método de refrigeración	Refrigeración por agua	
Refrigerante	R410A (HFC)	
Carga de refrigerante [kg]	0.59	
Método de control	Control PID	
Temperatura ambiente/Humedad/Altitud*1, 14	Temperatura: 5 a 40 °C, Humedad: 30 a 70 %, Altitud: menos de 3000 m	
Sistema del fluido en circulación	Fluido en circulación*2	Agua corriente, solución acuosa de etilenglicol al 15 %
	Rango de temperatura de ajuste*1 [°C]	5 a 35
	Capacidad de refrigeración (50/60 Hz)*3 [W]	5000/5900
	Capacidad de calefacción (50/60 Hz)*3 [W]	1000/1200
	Estabilidad de temperatura*4 [°C]	±0.1
	Capacidad de la bomba (50/60 Hz)*5 [MPa]	0.34 (a 15 l/min)/0.34 (a 23 l/min)
	Caudal nominal (50/60 Hz)*6 [l/min]	15/23
	Rango de visualización de caudal*20 [l/min]	5 a 40
	Rango de visualización de conductividad eléctrica [µS/cm]	0.1 a 48 (para opción DM únicamente)
	Rango de ajuste de conductividad eléctrica [µS/cm]	0.5 a 45 (para opción DM únicamente)
	Grado de filtración nominal del filtro de partículas*19 [µm]	5
	Válvula de derivación*19	Instalado
	Capacidad del depósito [L]	Aprox. 5
	Tamaño de conexión de salida, retorno	Rc1/2
	Tamaño de conexión de purga	Rc1/4, con tapón
Protección de fugas	Bandeja colectora (con sensor de fugas de agua*19)	
Material en contacto con fluidos	Acero inoxidable, cobre (soldadura fuerte del intercambiador de calor)*11, Bronce*11, SiC, Cerámica de alúmina, carbono, PP, PE, POM, PA, FKM, EPDM, PVC, PPS, AS, polímero fluorado*12, Resina de intercambio iónico*12	
Sistema de agua de la instalación	Rango de temperatura [°C]	5 a 40
	Rango de presión [MPa]	0.3 a 0.5
	Caudal requerido*13 [l/min]	16
	Presión diferencial entre la presión de entrada y de salida del agua de la instalación [MPa]	0.3 o más
	Tamaño de conexión	Rc3/8
Material en contacto con fluidos	Acero inoxidable, cobre (soldadura fuerte del intercambiador de calor), bronce, latón, goma sintética	
Sistema eléctrico	Alimentación	Monofásica 200 a 230 VAC (50/60 Hz), rango de tensión admisible ±10 %*15
	Protector de circuito [A]	20
	Capacidad del disyuntor para fugas a tierra aplicable*7	Corriente nominal: 20 A Sensibilidad de corriente: 30 mA
	Cantidad x Tamaño de cable (incluido el cable de tierra)*16	3 hilos x 12 AWG (3 hilos x 3.5 mm <sup>2</sup> )
	Corriente nominal de trabajo (50/60 Hz)*17 [A]	8.5/11.0
Consumo nominal de potencia (50/60 Hz)*17 [kW (kVA)]	1.7/2.2 (1.7/2.3)	
Función de comunicación	Entrada/salida de contactos, Serial RS-485/RS-232C	
Nivel de ruido (50/60 Hz)*8 [dB(A)]	63/67	
Dimensiones*9 [mm]	An. 483 x Pr. 550 x Al. 532	
Accesorios*18	Conector de alimentación, mando de mantenimiento para filtro de partículas*19, manual de funcionamiento, Filtro de partículas*19	
Peso*10 [kg]	64	

\*1 No debe haber condensación. Para obtener información referente a las distintas estaciones o sobre lugares donde la temperatura ambiente puede descender fácilmente por debajo del punto de congelación, consulta a SMC.

\*2 Si se utiliza agua corriente, utiliza agua que cumpla la normativa sobre calidad de agua de la Asociación Japonesa de Industrias de Refrigeración y Aire Acondicionado (JRA GL-02-1994: sistema de refrigeración de agua - modelo de circulación - agua complementaria).

\*3 ① Temperatura del agua de la instalación: 25 °C, ② Temperatura del fluido en circulación: 20 °C, ③ Caudal nominal del fluido en circulación, ④ Fluido en circulación: agua corriente, ⑤ Alimentación: 200 VAC, ⑥ Longitud de conexión: lo más corta posible

\*4 Temperatura en la salida del termostato cuando el caudal de fluido en circulación es el caudal nominal, y cuando el orificio de salida y el de retorno del fluido en circulación están conectados directamente. El entorno de instalación y el suministro eléctrico están dentro del rango especificado y son estables.

\*5 La capacidad en la salida del termostato cuando la temperatura del fluido en circulación es 20 °C.

\*6 Caudal necesario para el mantenimiento de la capacidad de refrigeración o estabilidad de la temperatura. La especificación de la capacidad de refrigeración y de la estabilidad de la temperatura puede no satisfacerse si el caudal es inferior al nominal.

\*7 Adquiere un disyuntor para fugas a tierra con una sensibilidad de corriente de 30 mA y una alimentación de 200 VAC por separado.

\*8 Frontal: 1 m, altura: 1 m, estable sin carga. Otras condiciones → Véase \*3.

\*9 Las dimensiones entre paneles, no incluidas las dimensiones de protrusión. Cuando se selecciona la opción Y (con pies/Sin fijaciones de montaje en rack), debes consultar la página 35.

\*10 Peso en el estado seco, sin fluidos en circulación.

El peso aumentará en 1 kg cuando se seleccione la opción DM (con función de ajuste de control de la conductividad eléctrica, aplicable a conexiones para agua DI).

El peso del producto disminuirá en 2 kg cuando se seleccione la opción Z (piezas retiradas).

\*11 La opción M (aplicable a conexiones para agua DI) no contiene cobre ni bronce.

\*12 Para la opción DM (con función de ajuste de control de la conductividad eléctrica, aplicable a conexiones para agua DI).

\*13 El caudal necesario cuando se aplica una carga para la capacidad de refrigeración en las condiciones establecidas en \*3.

\*14 Si el producto se usa a una altitud de 1000 m o superior, consulta "Para altitudes de 1000 m o superiores" en la página 42.

\*15 No fluctuación de tensión continua.

\*16 Debe prepararlo el cliente.

\*17 ① Temperatura del agua de la instalación: 25 °C, ② Temperatura del fluido en circulación: 20 °C, ③ Caudal nominal del fluido en circulación,

④ Fluido en circulación: Agua corriente, ⑤ Alimentación: 200 VAC, ⑥ Longitud de conexión: lo más corta posible, ⑦ Con la carga de refrigeración nominal aplicada

\*18 Para la opción DM (con función de ajuste de control de la conductividad eléctrica, aplicable a conexiones para agua DI), se incluye un filtro DI.

Para el modelo de rosca de conexión tipo F, se incluye un conjunto de accesorio de conversión con rosca G.

Para el modelo de rosca de conexión tipo N, se incluye un conjunto de accesorio de conversión con rosca NPT.

\*19 No incluida para la opción Z (piezas retiradas).

\*20 No incluida para las opciones Z y Z1 (piezas retiradas).





# Termorrefrigerador/Modelo de montaje en rack

## Trifásico 380 a 415 VAC/Trifásico 460 a 480 VAC

### HRR050

RoHS

#### Forma de pedido

Refrigeración por aire

HRR 050 - A [ ] - 40 - [ ] T1 U [ ]



Capacidad de refrigeración

050 4800/5800 W (50/60 Hz)

Método de refrigeración

A Refrigeración por aire

Modelo de rosca de conexión

—	Rc
F	G (con accesorio de conversión Rc-G)
N	NPT (con accesorio de conversión Rc-NPT)

Alimentación

40 Trifásico 380 a 415 VAC (50/60 Hz)  
Trifásico 460 a 480 VAC (60 Hz)

Opción 3 (p. 35)

—	Ninguno
Y	Con pies/Sin fijaciones de montaje en rack
Z	Sin sensor de caudal, sensor de fugas de agua, filtro de partículas, válvula de bypass y clip de retención
Z1	Sin sensor de caudal y clip de retención

Opción 2 (p. 33, 33-1)

T1	Bomba con variador incorporada
T2	Bomba de alta presión con variador incorporada

\* Asegúrese de seleccionar una de las dos opciones.

Opción 1 (p. 32)

—	Ninguno
DM	Con función de ajuste de control de la conductividad eléctrica, aplicable a conexionado para agua DI
M	Aplicable a conexionado para agua DI

Refrigeración por agua

HRR 050 - W [ ] - 40 - [ ] T1 U [ ]



Capacidad de refrigeración

050 5500/5900 W (50/60 Hz)

Método de refrigeración

W Refrigeración por agua

Modelo de rosca de conexión

—	Rc
F	G (con accesorio de conversión Rc-G)
N	NPT (con accesorio de conversión Rc-NPT)

Alimentación

40 Trifásico 380 a 415 VAC (50/60 Hz)  
Trifásico 460 a 480 VAC (60 Hz)

Opción 3 (p. 35)

—	Ninguno
Y	Con pies/Sin fijaciones de montaje en rack
Z	Sin sensor de caudal, sensor de fugas de agua, filtro de partículas, válvula de bypass y clip de retención
Z1	Sin sensor de caudal y clip de retención

Opción 2 (p. 33, 33-1)

T1	Bomba con variador incorporada
T2	Bomba de alta presión con variador incorporada

\* Asegúrese de seleccionar una de las dos opciones.

Opción 1 (p. 32)

—	Ninguno
DM	Con función de ajuste de control de la conductividad eléctrica, aplicable a conexionado para agua DI
M	Aplicable a conexionado para agua DI

**Características técnicas: 380 a 415 VAC/460 a 480 VAC Refrigeración por aire**

Modelo		HRR050-A-40
Método de refrigeración		Refrigeración por aire
Refrigerante		R410A (HFC)
Carga de refrigerante	kg	0.74
Método de control		Control PID
Temperatura ambiente/Humedad/Altitud*1*14		Temperatura: 5 a 40 °C, Humedad: 30 a 70 %, Altitud: menos de 3000 m
Fluido en circulación*2		Agua corriente, solución acuosa de etilenglicol al 15 %
Rango de temperatura de ajuste*1	°C	5 a 35
Capacidad de refrigeración (50/60 Hz)*3	W	4800/5800
Capacidad de calefacción (50/60 Hz)*4	W	1100/1200
Estabilidad de temperatura*5		±0.1
Capacidad de la bomba (50/60 Hz)*6	MPa	0.35 (@16 l/min)/0.35 (16 l/min)
Opción T2 Capacidad de la bomba (50/60 Hz)*6	MPa	0.4 (@24 l/min)/0.4 (24 l/min)
Caudal nominal (50/60 Hz)*7	l/min	16/16
Opción T2 rango de caudal (50/60 Hz)*7	l/min	24/24
Rango de visualización de caudal*19	l/min	5 a 40
Rango de visualización de conductividad eléctrica	µS/cm	0.1 a 48 (para opción DM únicamente)
Rango de ajuste de conductividad eléctrica	µS/cm	0.5 a 45 (para opción DM únicamente)
Grado de filtración nominal del filtro de partículas*18		5
Válvula de bypass*18		Instalado
Capacidad del depósito	L	5
Tamaño de conexión de salida, retorno		Rc1/2
Tamaño de conexión de purga		Rc1/4, con tapón
Material en contacto con fluidos		Acero inoxidable, cobre (soldadura fuerte del intercambiador de calor)*12, SiC, Cerámica de alúmina,, carbono, PP, PE, POM, PA, FKM, EPDM, PVC, PPS, AS, polímero fluorado*13, resina de intercambio iónico*13
Alimentación		Trifásico 380 a 415 VAC (50/60 Hz), rango de tensión admisible ±10 % (No fluctuación de tensión continua) Trifásico 460 a 480 VAC (60 Hz), rango de tensión admisible +4 %, -10 % (Tensión máx. inferior a 500 V y no fluctuación de tensión continua)
Protector de circuito	A	10
Capacidad del disyuntor para fugas a tierra aplicable*8		Corriente nominal: 10 A Sensibilidad de corriente: 30 mA
Cantidad x Tamaño de cable (incluido el cable de tierra)*15		4 hilos x 14 AWG
Corriente nominal de trabajo (50/60 Hz)*16	A	4.4/4.1
Corriente nominal de trabajo (50/60 Hz) Para la opción T2	A	(4.9/4.5)
Consumo nominal de potencia (50/60 Hz)*16	kW	2.2/2.5 (3.1/2.9)
Consumo nominal de potencia (50/60 Hz) Para la opción T2	(kVA)	2.4/2.7 (3.6/3.1)
Función de comunicación		Entrada/salida de contactos, Serial RS-485/RS-232C
Nivel de ruido (50/60 Hz)*9		70/70
Dimensiones*10		An. 483 x Pr. 550 x Al. 710
Accesorios*17		Conector de alimentación, filtro de partículas*18, mando de mantenimiento*18, manual de funcionamiento
Peso*11	kg	67

\*1 No debe haber condensación. Para obtener información referente a las distintas estaciones o sobre lugares donde la temperatura ambiente puede descender fácilmente por debajo del punto de congelación, consulta a SMC.  
 \*2 Si se utiliza agua corriente, utiliza agua que cumpla la normativa sobre calidad de agua de la Asociación Japonesa de Industrias de Refrigeración y Aire Acondicionado (JRA GL-02-1994: sistema de refrigeración de agua - modelo de circulación - agua complementaria)  
 \*3 ① Temperatura ambiente: 25 °C, ② Temperatura del fluido en circulación: 20 °C, ③ Fluido en circulación a caudal nominal, ④ Fluido en circulación: Agua corriente, ⑤ Alimentación: 400 VAC, ⑥ Longitud de conexión: Mínima  
 Para modelos con bomba de alta presión con variador incorporada (opciones T2), la capacidad de refrigeración disminuirá en 400 W.  
 \*4 ① Temperatura ambiente: 25 °C, ② Temperatura del fluido en circulación: 20 °C, ③ Fluido en circulación a caudal nominal, ④ Fluido en circulación: Agua corriente, ⑤ Alimentación: 400 VAC, ⑥ Longitud de conexión: Mínima  
 \*5 Temperatura en la salida del termorrefrigerador cuando el caudal de fluido en circulación es el caudal nominal, y cuando el orificio de salida y el de retorno del fluido en circulación están conectados directamente. El entorno de instalación y el suministro eléctrico están dentro del rango especificado y son estables.  
 \*6 La capacidad en la salida del termorrefrigerador cuando la temperatura del fluido en circulación es 20 °C.  
 \*7 Caudal necesario para el mantenimiento de la capacidad de refrigeración o estabilidad de la temperatura.  
 La especificación de la capacidad de refrigeración y de la estabilidad de la temperatura puede no satisfacerse si el caudal es inferior al nominal.  
 \*8 Adquiere un disyuntor para fugas a tierra con una sensibilidad de corriente de 30 mA y una alimentación de 400 VAC por separado.

\*9 Frontal: 1 m, altura: 1 m, estable sin carga. Otras condiciones → Véase \*4.  
 \*10 Las dimensiones entre paneles, no incluidas las dimensiones de proyección. Cuando se selecciona la opción Y (con pies/Sin fijaciones de montaje en rack), debes consultar la página 35.  
 \*11 Peso en el estado seco, sin fluidos en circulación.  
 El peso aumentará en 1 kg cuando se seleccione la opción DM (con función de ajuste de control de la conductividad eléctrica, aplicable a conexión para agua DI).  
 El peso del producto disminuirá en 2 kg cuando se seleccione la opción Z (piezas retiradas).  
 \*12 Las opciones M (aplicable a conexión para agua DI) y DM (Con función de ajuste de control de la conductividad eléctrica, aplicable a conexión para agua DI) no contienen cobre ni bronce.  
 \*13 Para la opción DM (con función de ajuste de control de la conductividad eléctrica, aplicable a conexión para agua DI).  
 \*14 Si el producto se usa a una altitud de 1000 m o superior, consulta "Para altitudes de 1000 m o superiores" en la página 42  
 \*15 Debe prepararlo el cliente.  
 \*16 ① Temperatura ambiente: 25 °C, ② Temperatura del fluido en circulación: 20 °C, ③ Fluido en circulación a caudal nominal, ④ Fluido en circulación: Agua corriente, ⑤ Alimentación: 200 VAC, ⑥ Longitud de conexión: Mínima, ⑦ Con la carga de refrigeración nominal aplicada.  
 \*17 Para la opción DM (con función de ajuste de control de la conductividad eléctrica, aplicable a conexión para agua DI), se incluye un filtro DI. Para el modelo de rosca de conexión tipo F, se incluye un conjunto de accesorio de conversión con rosca G. Para el modelo de rosca de conexión tipo N, se incluye un conjunto de accesorio de conversión con rosca NPT.  
 \*18 No incluida para la opción Z (piezas retiradas).  
 \*19 No incluida para las opciones Z y Z1 (piezas retiradas).

		HRR050-W40
<b>Método de refrigeración</b>		Refrigeración por agua
<b>Refrigerante</b>		R410A (HFC)
<b>Carga de refrigerante</b>	<b>kg</b>	0.62
<b>Método de control</b>		Control PID
<b>Temperatura ambiente/Humedad/Altitud</b> *1*15		Temperatura: 5 a 40 °C, Humedad: 30 a 70 %, Altitud: menos de 3000 m
<b>Fluido en circulación</b> *2		Agua corriente, solución acuosa de etilenglicol al 15 %
<b>Rango de temperatura de ajuste</b> *1	<b>°C</b>	5 a 35
<b>Capacidad de refrigeración (50/60 Hz)</b> *3	<b>W</b>	5500/5900
<b>Capacidad de calefacción (50/60 Hz)</b> *4	<b>W</b>	1100/1200
<b>Estabilidad de temperatura</b> *5	<b>°C</b>	±0.1
<b>Capacidad de la bomba (50/60 Hz)</b> *6	<b>MPa</b>	0.35 (@ 16 l/min)/0.35 (16 l/min)
<b>Opción T2 Capacidad de la bomba (50/60 Hz)</b> *6	<b>MPa</b>	0.4 (@ 24 l/min)/0.4 (24 l/min)
<b>Caudal nominal (50/60 Hz)</b> *7	<b>l/min</b>	16/16
<b>Opción T2 rango de caudal (50/60 Hz)</b> *7	<b>l/min</b>	24/24
<b>Rango de visualización de caudal</b> *20	<b>l/min</b>	5 a 40
<b>Rango de visualización de conductividad eléctrica</b>	<b>µS/cm</b>	0.1 a 48 (para opción DM únicamente)
<b>Rango de ajuste de conductividad eléctrica</b>	<b>µS/cm</b>	0.5 a 45 (para opción DM únicamente)
<b>Grado de filtración nominal del filtro de partículas</b> *19	<b>µm</b>	5
<b>Válvula de bypass</b> *19		Instalado
<b>Capacidad del depósito</b>	<b>L</b>	5
<b>Tamaño de conexión de salida, retorno</b>		Rc1/2
<b>Tamaño de conexión de purga</b>		Rc1/4, con tapón
<b>Material en contacto con fluidos</b>		Acero inoxidable, cobre (soldadura fuerte del intercambiador de calor)*12, SiC, cerámica de alúmina, carbono, PP, PE, POM, PA, FKM, EPDM, PVC, PPS, AS, polímero fluorado*13, resina de intercambio iónico*13
<b>Rango de temperatura</b>	<b>°C</b>	5 a 35
<b>Rango de presión</b>	<b>MPa</b>	0.3 a 0.5
<b>Caudal requerido</b> *14	<b>l/min</b>	16
<b>Presión diferencial entre la presión de entrada y de salida del agua de la instalación</b>	<b>MPa</b>	0.3 o más
<b>Tamaño de conexión</b>		Rc3/8
<b>Material en contacto con fluidos</b>		Acero inoxidable, cobre (soldadura fuerte del intercambiador de calor), bronce, latón, goma sintética
<b>Alimentación</b>		Trifásico 380 a 415 VAC (50/60 Hz), rango de tensión admisible ±10 % (No fluctuación de tensión continua) Trifásico 460 a 480 VAC (60 Hz), rango de tensión admisible +4 %, -10 % (Tensión máx. inferior a 500 V y no fluctuación de tensión continua)
<b>Protector de circuito</b>	<b>A</b>	10
<b>Capacidad del disyuntor para fugas a tierra aplicable</b> *8		Corriente nominal: 10 A Sensibilidad de corriente: 30 mA
<b>Cantidad x Tamaño de cable (incluido el cable de tierra)</b> *16		4 hilos x 14 AWG
<b>Corriente nominal de trabajo (50/60 Hz)</b> *17	<b>A</b>	4.1/3.5
<b>Corriente nominal de trabajo (50/60 Hz) Para la opción T2</b>	<b>A</b>	4.4/3.8
<b>Consumo nominal de potencia (50/60 Hz)</b> *17	<b>kW</b>	1.9/2.1 (2.9/2.5)
<b>Consumo nominal de potencia (50/60 Hz) Para la opción T2</b>	<b>kW</b>	2.1/2.3 (3.1/2.7)
<b>Función de comunicación</b>		Entrada/salida de contactos, Serial RS-485/RS-232C
<b>Nivel de ruido (50/60 Hz)</b> *9		70/70
<b>Dimensiones</b> *10		An. 483 x Pr. 550 x Al. 710
<b>Accesorios</b> *18		Conector de alimentación, filtro de partículas*19, mando de mantenimiento*19, manual de funcionamiento
<b>Peso</b> *11	<b>kg</b>	61

\*1 No debe haber condensación. Para obtener información referente a las distintas estaciones o sobre lugares donde la temperatura ambiente puede descender fácilmente por debajo del punto de congelación, consulta a SMC.

\*2 Si se utiliza agua corriente, utiliza agua que cumpla la normativa sobre calidad de agua de la Asociación Japonesa de Industrias de Refrigeración y Aire Acondicionado (JRA GL-02-1994: sistema de refrigeración de agua - modelo de circulación - agua complementaria).

\*3 ① Temperatura del agua de la instalación: 25 °C, ② Temperatura del fluido en circulación: 20 °C, ③ Fluido en circulación a caudal nominal, ④ Fluido en circulación: Agua corriente, ⑤ Alimentación: 400 VAC, ⑥ Longitud de conexionado: Mínima  
Para modelos con bomba de alta presión con variador incorporada (opciones T2), la capacidad de refrigeración disminuirá en 400 W.

\*4 ① Temperatura del agua de la instalación: 25 °C, ② Temperatura del fluido en circulación: 20 °C, ③ Fluido en circulación a caudal nominal, ④ Fluido en circulación: Agua corriente, ⑤ Alimentación: 400 VAC, ⑥ Longitud de conexionado: Mínima

\*5 Temperatura en la salida del termostato cuando el caudal de fluido en circulación es el caudal nominal, y cuando el orificio de salida y el de retorno del fluido en circulación están conectados directamente.  
El entorno de instalación y el suministro eléctrico están dentro del rango especificado y son estables.

\*6 La capacidad en la salida del termostato cuando la temperatura del fluido en circulación es 20 °C.

\*7 Caudal necesario para el mantenimiento de la capacidad de refrigeración o estabilidad de la temperatura.  
La especificación de la capacidad de refrigeración y de la estabilidad de la temperatura puede no satisfacerse si el caudal es inferior al nominal.

\*8 Adquiere un disyuntor para fugas a tierra con una sensibilidad de corriente de 30 mA y una alimentación de 400 VAC por separado.

\*9 Frontal: 1 m, altura: 1 m, estable sin carga. Otras condiciones → Véase \*4.

\*10 Las dimensiones entre paneles, no incluidas las dimensiones de protrusión. Cuando se selecciona la opción Y (con pies/Sin fijaciones de montaje en rack), debes consultar la página 35.

\*11 Peso en el estado seco, sin fluidos en circulación.

El peso aumentará en 1 kg cuando se seleccione la opción DM (con función de ajuste de control de la conductividad eléctrica, aplicable a conexionado para agua DI).

El peso del producto disminuirá en 2 kg cuando se seleccione la opción Z (piezas retiradas).

\*12 La opción M (aplicable a conexionado para agua DI) y DM (con función de ajuste de control de la conductividad eléctrica, aplicable a conexionado para agua DI) no contiene cobre ni bronce.

\*13 Para la opción DM (con función de ajuste de control de la conductividad eléctrica, aplicable a conexionado para agua DI).

\*14 El caudal necesario cuando se aplica una carga para la capacidad de refrigeración en las condiciones establecidas en \*3.

\*15 Si el producto se usa a una altitud de 1000 m o superior, consulta "Para altitudes de 1000 m o superiores" en la página 42.

\*16 Debe prepararlo el cliente.

\*17 ① Temperatura del agua de la instalación: 25 °C, ② Temperatura del fluido en circulación: 20 °C, ③ Fluido en circulación a caudal nominal, ④ Fluido en circulación: Agua corriente, ⑤ Alimentación: 400 VAC, ⑥ Longitud de conexionado: Mínima, ⑦ Con la carga de refrigeración nominal aplicada.

\*18 Para la opción DM (con función de ajuste de control de la conductividad eléctrica, aplicable a conexionado para agua DI), se incluye un filtro DI.

Para el modelo de rosca de conexión tipo F, se incluye un conjunto de accesorio de conversión con rosca G.

Para el modelo de rosca de conexión tipo N, se incluye un conjunto de accesorio de conversión con rosca NPT.

\*19 No incluida para la opción Z (piezas retiradas).

\*20 No incluida para las opciones Z y Z1 (piezas retiradas).

- \* Si el producto se usa a una altitud de 1000 m o superior, consulte "Entorno de trabajo/Entorno de almacenamiento" (página 42), punto 14 "\* Para altitud de 1000 m o superior".
- \* En modelos con una bomba con variador incorporada (-T1) y modelos con bomba de alta presión incorporada (-T, -MT), la capacidad de refrigeración disminuirá en aprox. 300 W en cada gráfico.

## Capacidad de refrigeración

**HRR010-A-10-□**

[50 Hz]

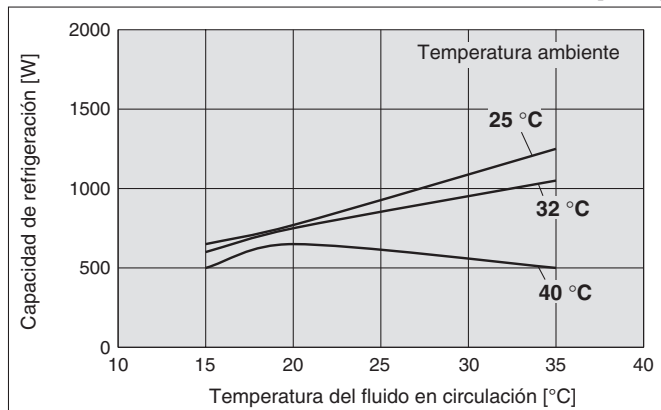

[60 Hz]

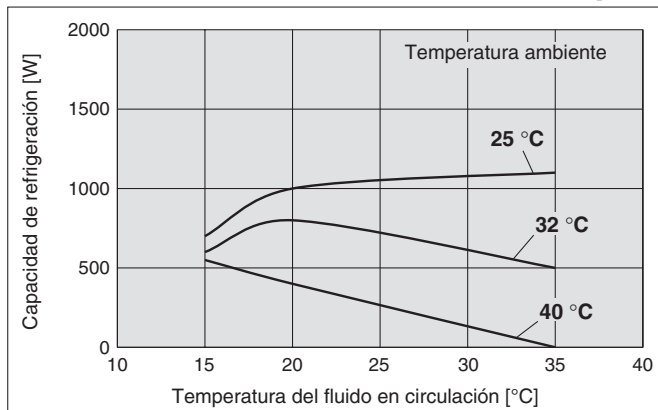

**HRR010-W-10-□**

[50 Hz]

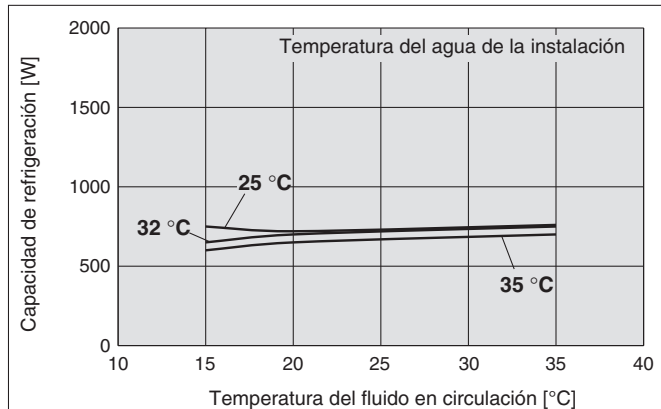

[60 Hz]

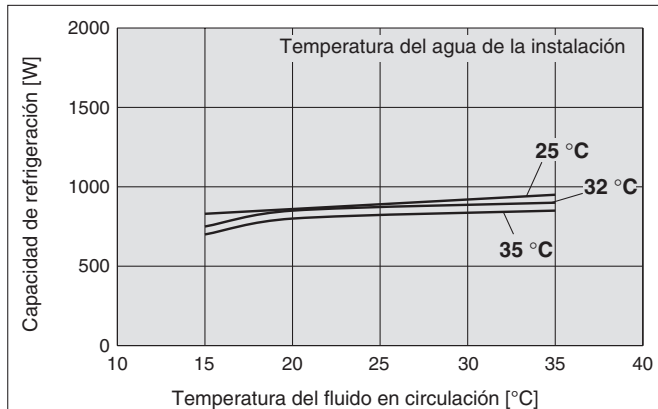

**HRR010-A-20-□**

[50 Hz]

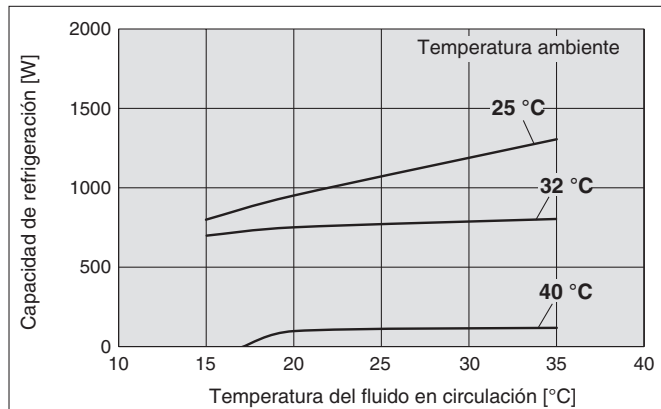

[60 Hz]

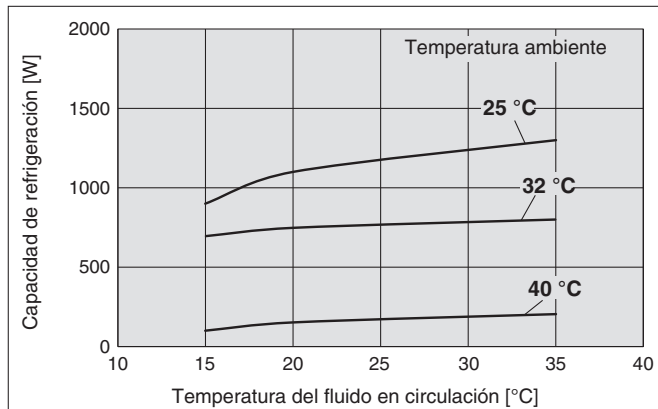

**HRR010-W-20-□**

[50 Hz]

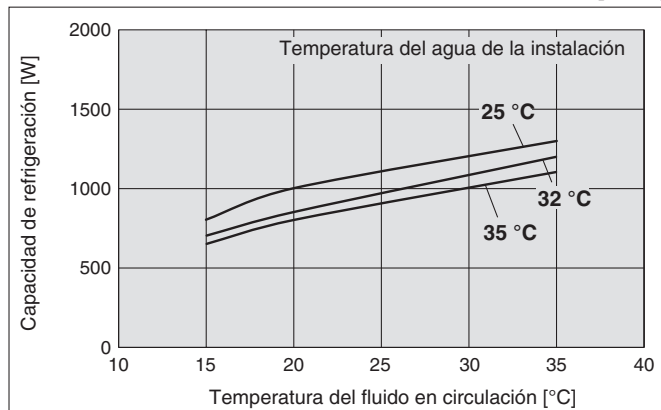

[60 Hz]

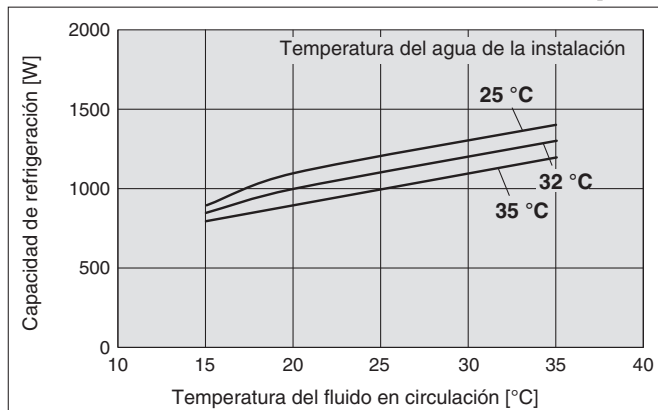



# Serie HRR

- \* Si el producto se usa a una altitud de 1000 m o superior, consulte "Entorno de trabajo/Entorno de almacenamiento" (página 42), punto 14 "\* Para altitud de 1000 m o superior".
- \* En modelos con una bomba con variador incorporada (-T1) y modelos con bomba de alta presión incorporada (-T, -MT), la capacidad de refrigeración disminuirá en aprox. 300 W en cada gráfico.

## Capacidad de refrigeración

**HRR012-A-<sup>-10</sup>/<sub>-20</sub>, HRR012-W-<sup>-10</sup>/<sub>-20</sub>** [50 Hz]

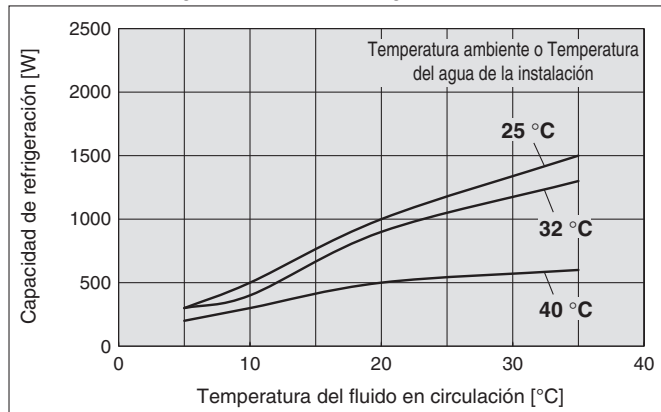

[60 Hz]

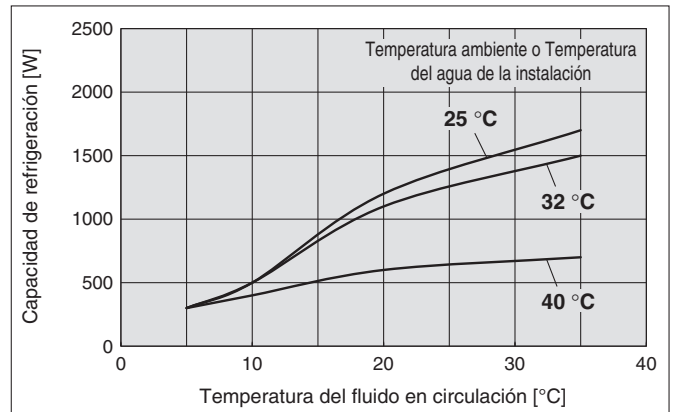

**HRR018-A-<sup>-10</sup>/<sub>-20</sub>, HRR018-W-<sup>-10</sup>/<sub>-20</sub>** [50 Hz]

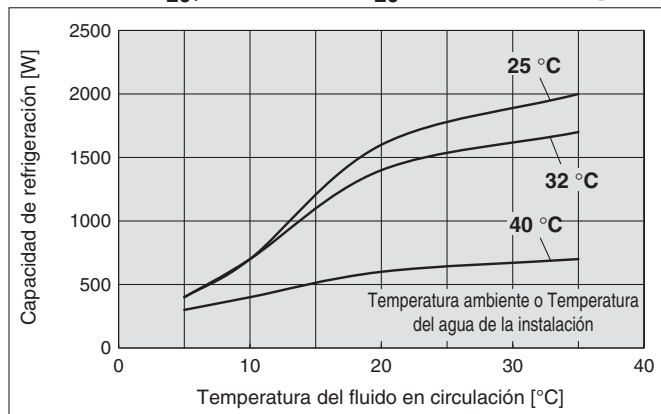

[60 Hz]

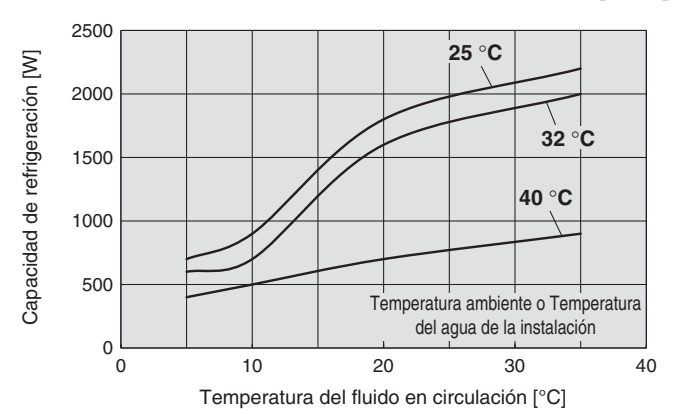

**HRR024-A-20, HRR024-W-20** [50 Hz]

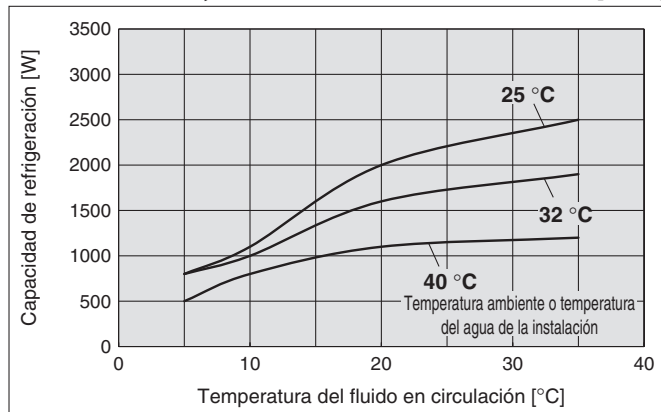

[60 Hz]

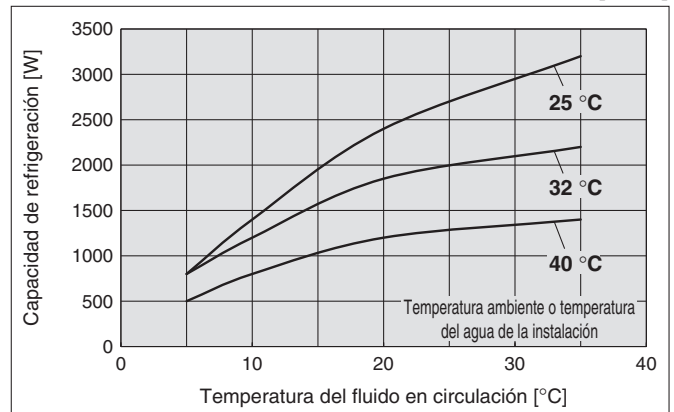

**HRR030-A-20, HRR030-W-20** [50 Hz]

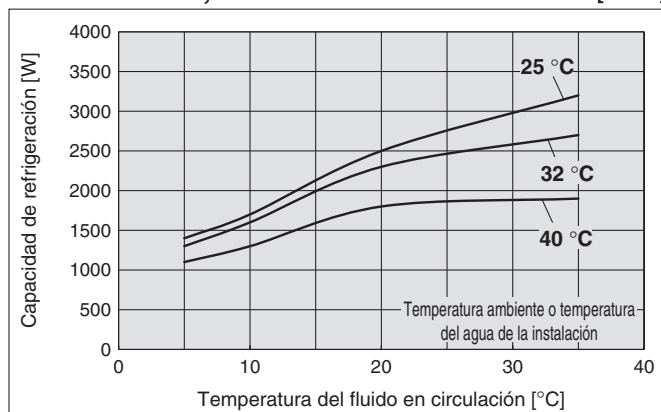

[60 Hz]

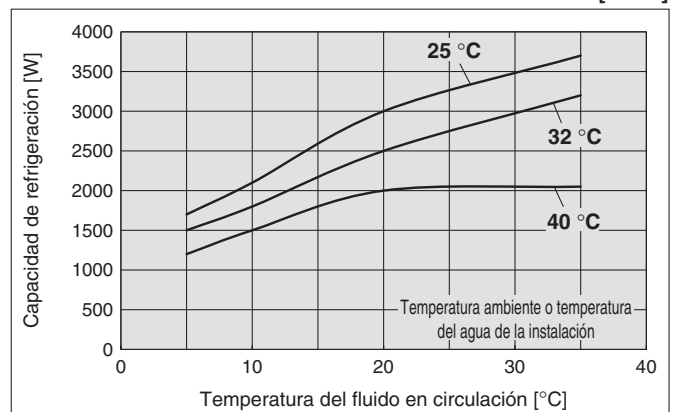

- \* Si el producto se usa a una altitud de 1000 m o superior, consulte "Entorno de trabajo/Entorno de almacenamiento" (página 42), punto 14 "\* Para altitud de 1000 m o superior".
- \* En modelos con una bomba con variador incorporada (-T1) y modelos con bomba de alta presión incorporada (-T, -MT), la capacidad de refrigeración disminuirá en aprox. 300 W en cada gráfico.

## Capacidad de refrigeración

**HRR050-A-20**

[50 Hz]

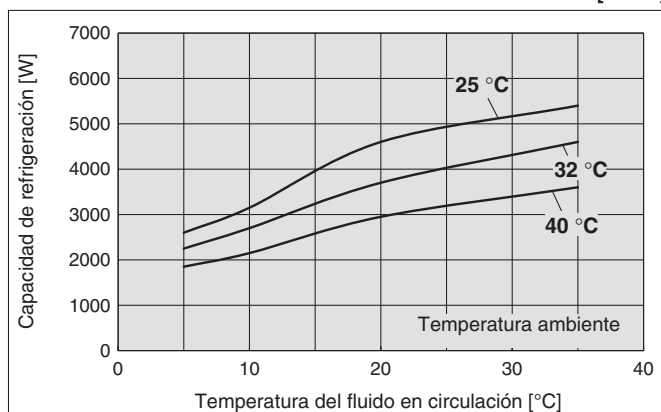

[60 Hz]

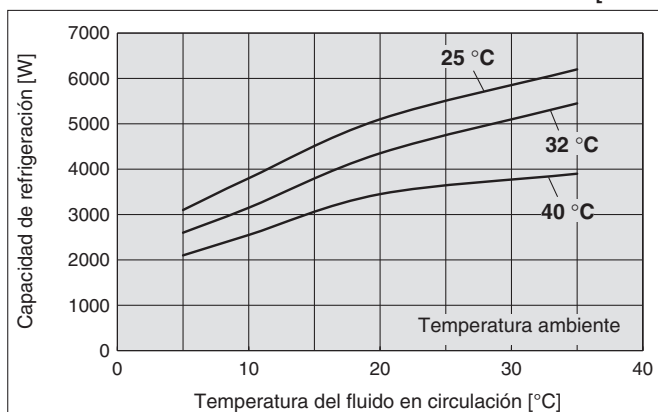

**HRR050-W-20**

[50 Hz]

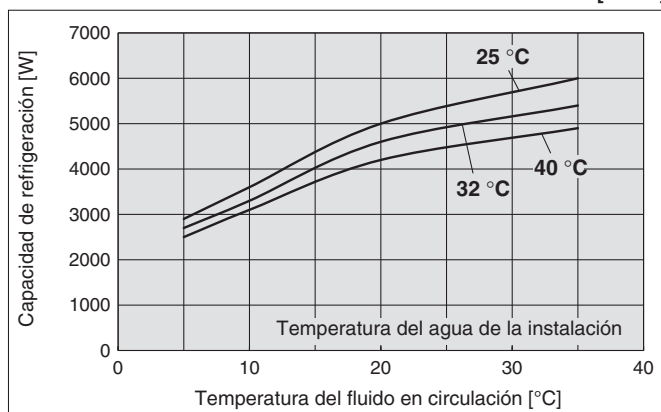

[60 Hz]

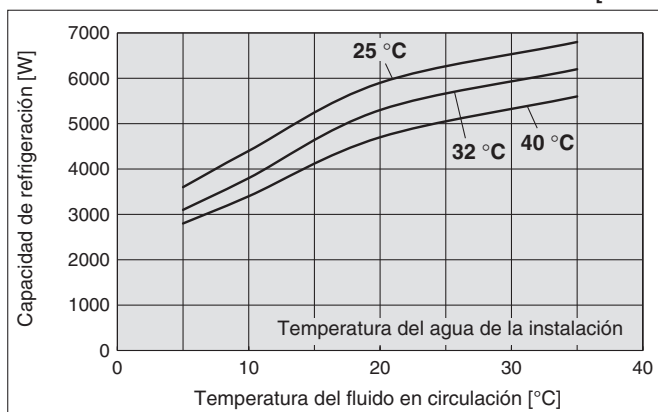

**HRR050-A-40**

[50 Hz]

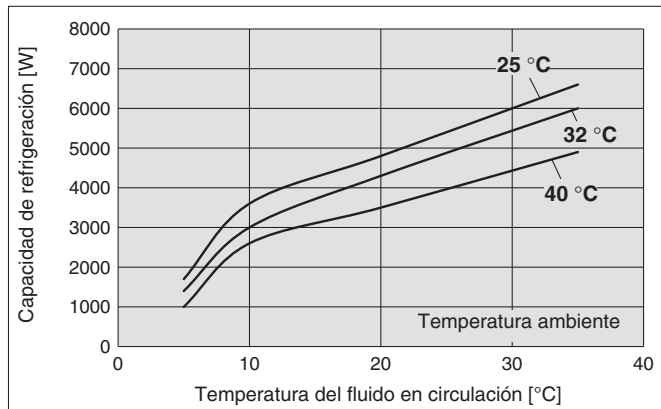

[60 Hz]

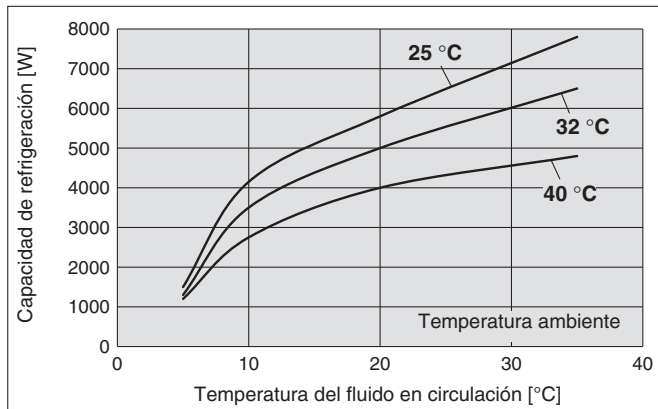

**HRR050-W-40**

[50 Hz]

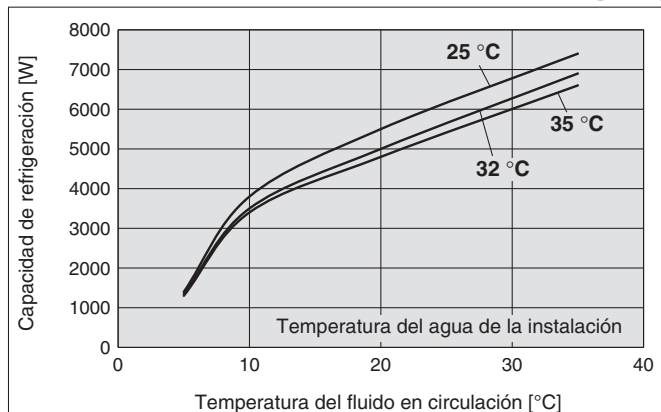

[60 Hz]

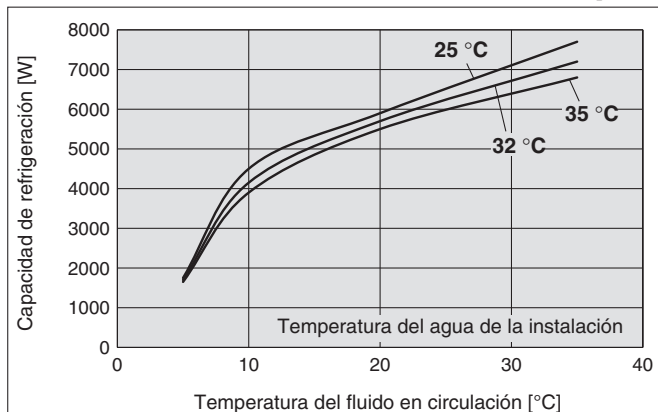



**Capacidad de calefacción**

**HRR010-A-10-□**

[50 Hz]

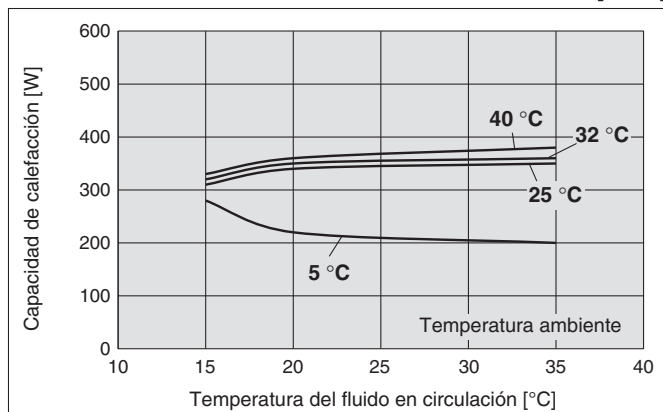

[60 Hz]

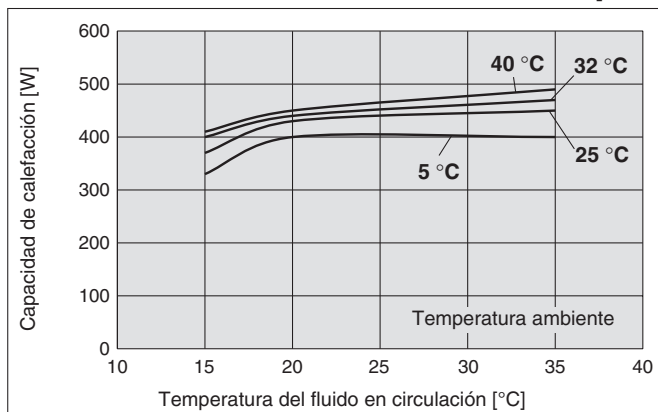

**HRR010-W-10-□**

[50 Hz]

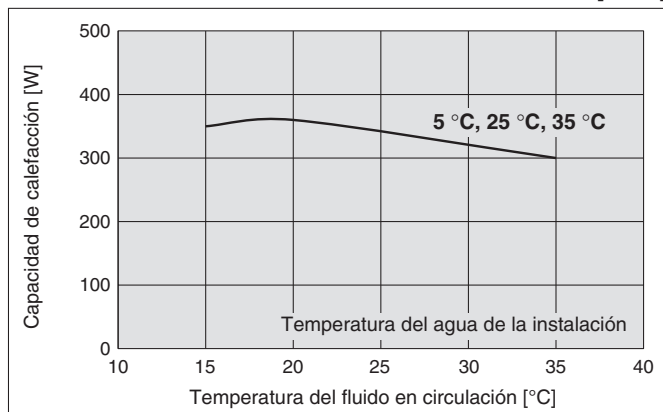

[60 Hz]

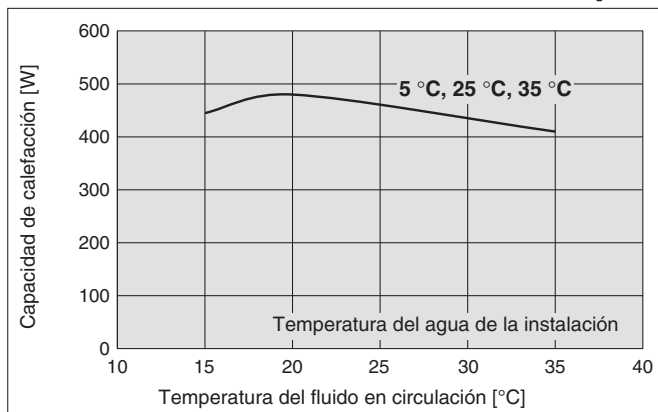

**HRR010-A-20**

[50 Hz]

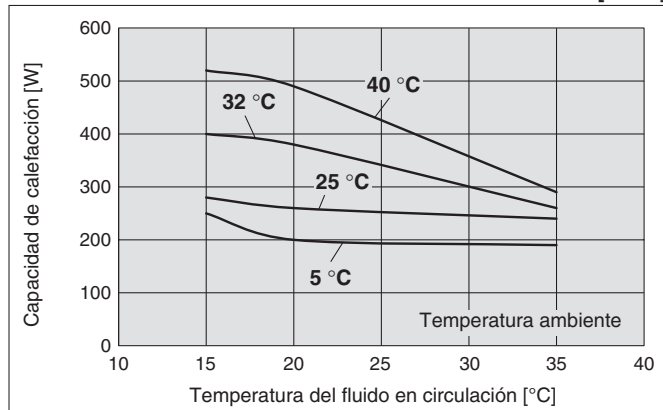

[60 Hz]

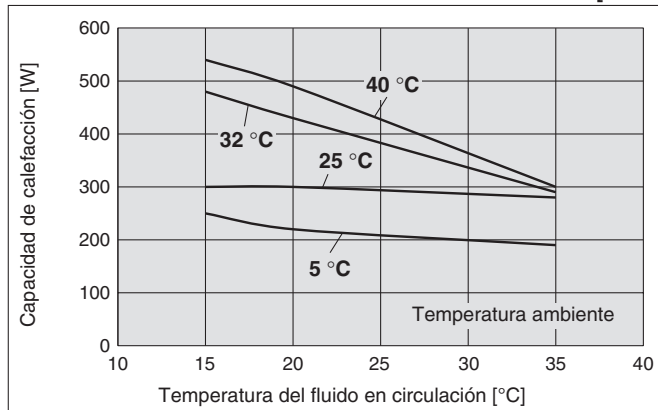

**HRR010-W-20**

[50 Hz]

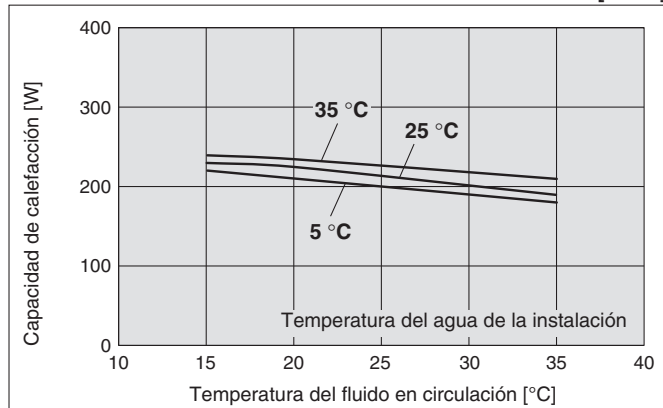

[60 Hz]

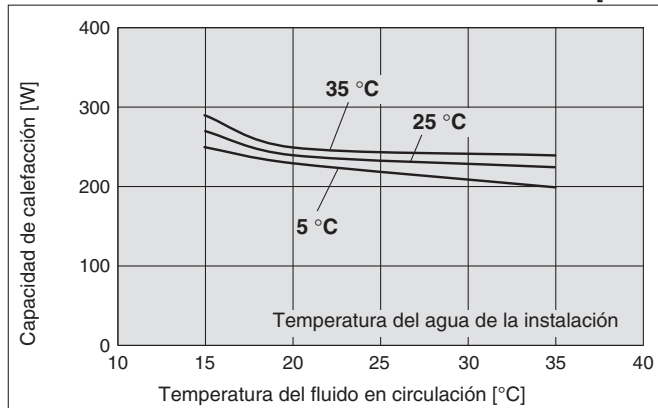



# Serie HRR

## Capacidad de calefacción

**HRR<sup>012</sup><sub>018</sub>-A-10, HRR<sup>012</sup><sub>018</sub>-W-10**

[50 Hz]

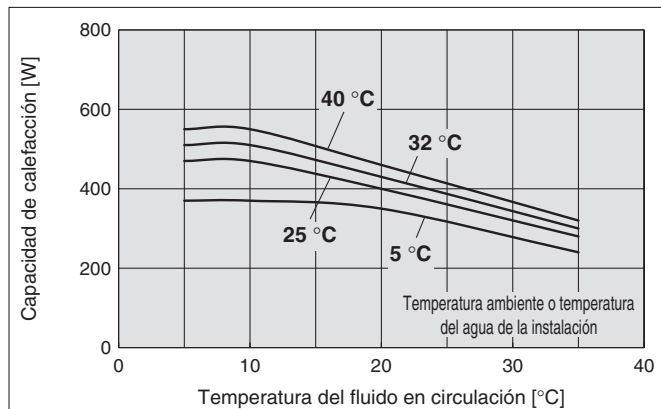

[60 Hz]

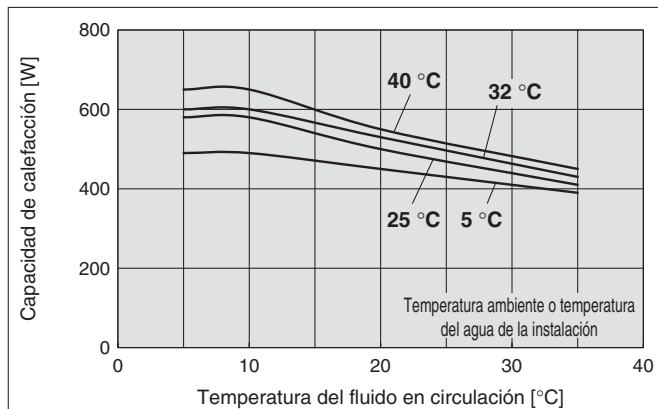

**HRR<sup>012</sup><sub>018</sub>-A-20, HRR<sup>012</sup><sub>018</sub>-W-20**

[50 Hz]

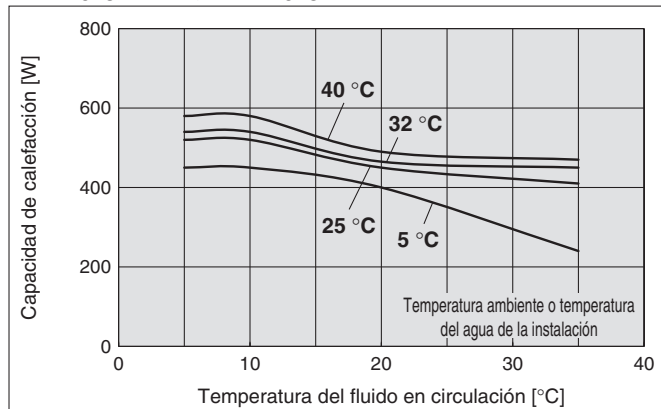

[60 Hz]

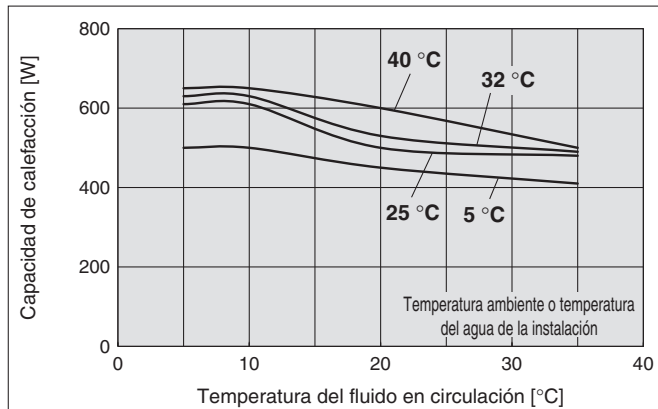

**HRR<sup>024</sup><sub>030</sub>-A-20, HRR<sup>024</sup><sub>030</sub>-W-20**

[50 Hz]

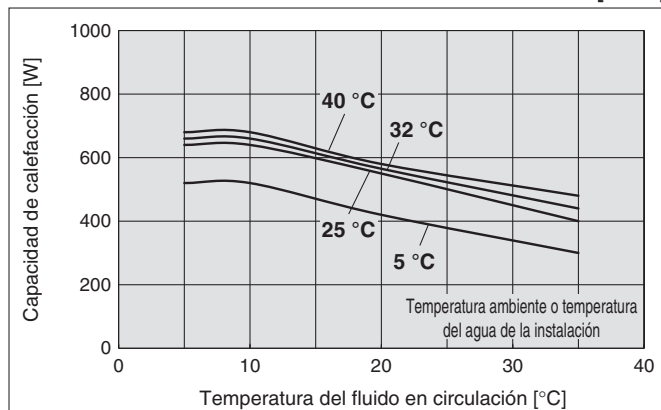

[60 Hz]

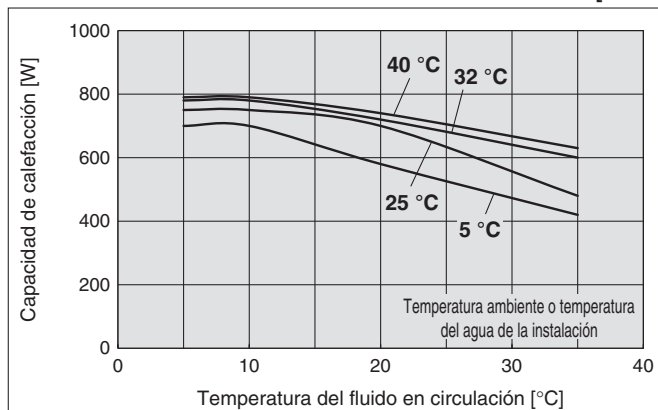

**HRR050-A-20, HRR050-W-20**

[50 Hz]

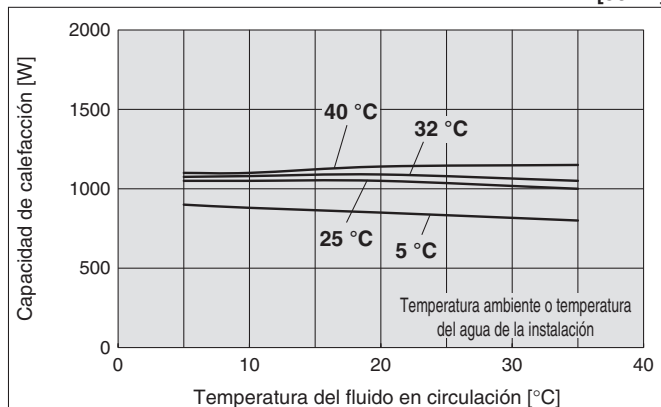

[60 Hz]

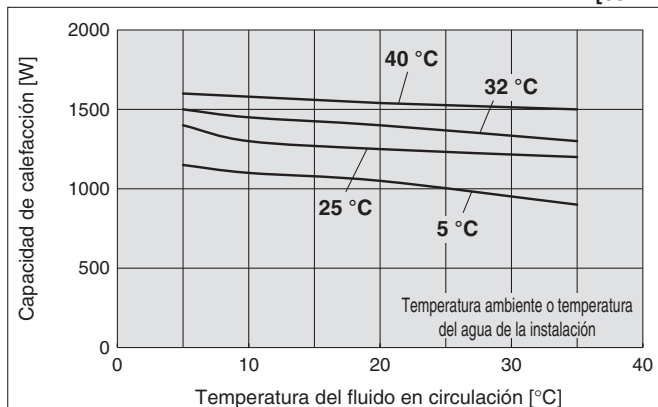



# Serie HRR

## Capacidad de calefacción

HRR050-A-40, HRR050-W-40

[50 Hz]

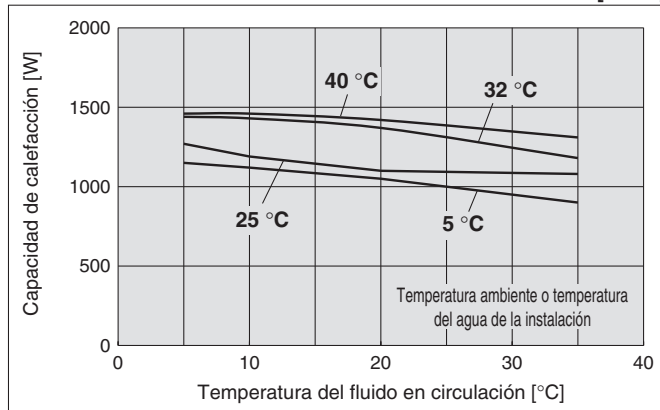

[60 Hz]

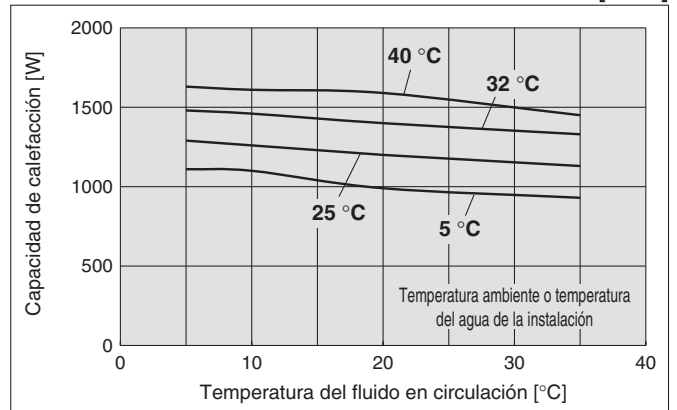

**Capacidad de la bomba**

**HRR010-A, HRR010-W**

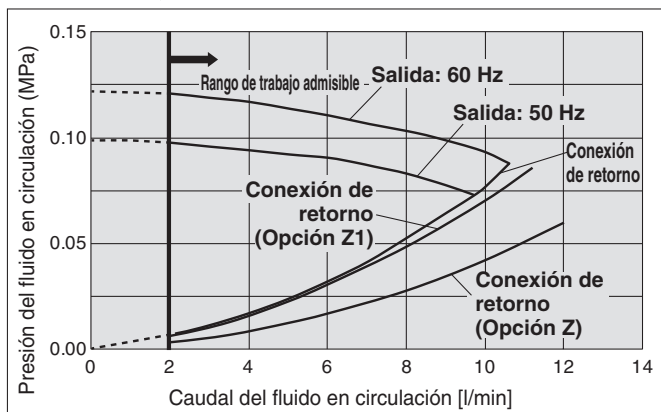

**HRR<sup>012</sup><sub>018</sub><sub>024</sub><sub>030</sub> -A, HRR<sup>012</sup><sub>018</sub><sub>024</sub><sub>030</sub> -W**

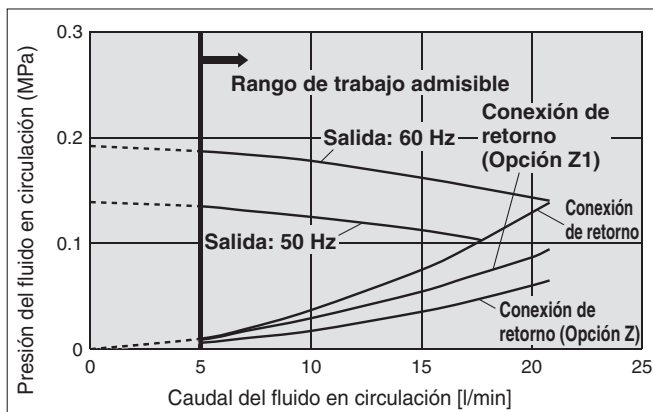

**HRR050-A-20, HRR050-W-20**

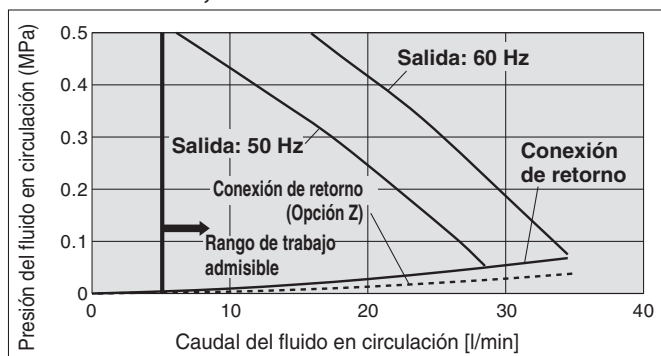

\* Consulta las gráficas de capacidad de bombeo en las páginas 33 y 33-1 para los modelos HRR050-A-40 y HRR050-W-40.

**Caudal del agua de la instalación**

**HRR010-W**

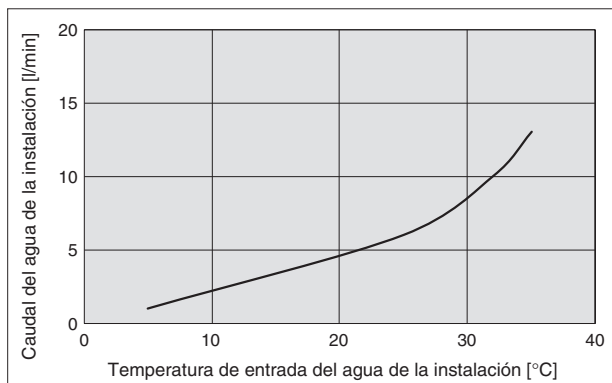

\* Se trata del caudal de agua de la instalación requerido al caudal nominal del fluido en circulación y a la capacidad de refrigeración enumerada para la característica técnica "Capacidad de refrigeración".

**HRR<sup>012</sup><sub>018</sub><sub>024</sub><sub>030</sub> -W**

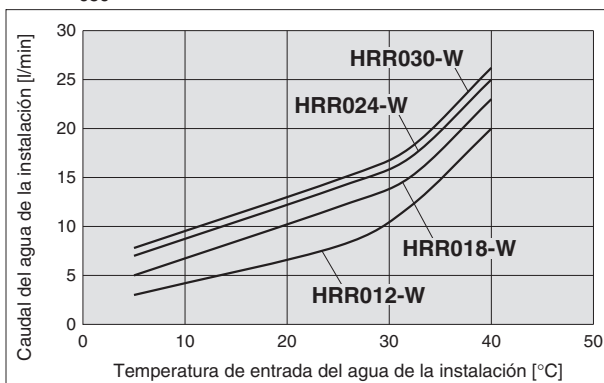

\* Se trata del caudal de agua de la instalación requerido al caudal nominal del fluido en circulación y a la capacidad de refrigeración enumerada para la característica técnica "Capacidad de refrigeración".

**HRR050-W-20**

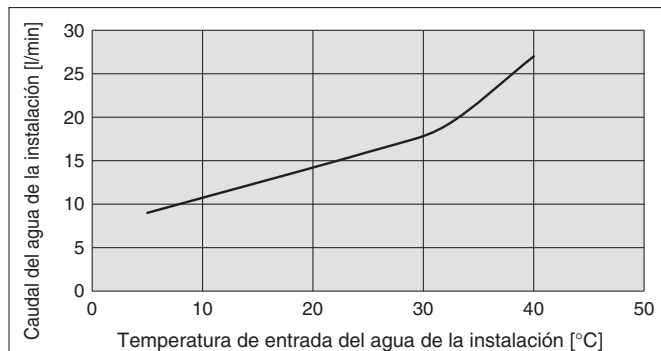

\* Se trata del caudal de agua de la instalación requerido al caudal nominal del fluido en circulación y a la capacidad de refrigeración enumerada para la característica técnica "Capacidad de refrigeración".

**HRR050-W-40**

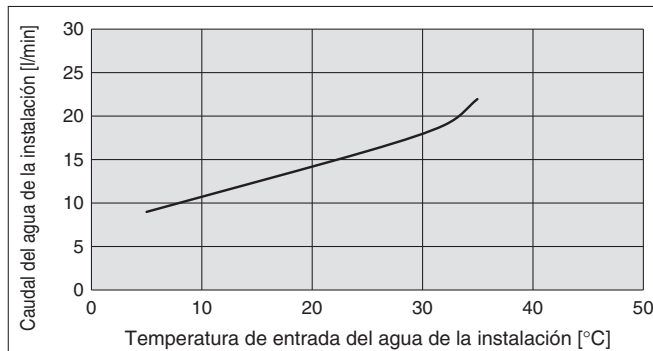

\* Se trata del caudal de agua de la instalación requerido al caudal nominal del fluido en circulación y a la capacidad de refrigeración enumerada para la característica técnica "Capacidad de refrigeración".



# Serie HRR

## Dimensiones

### Refrigeración por aire

#### HRR010-A

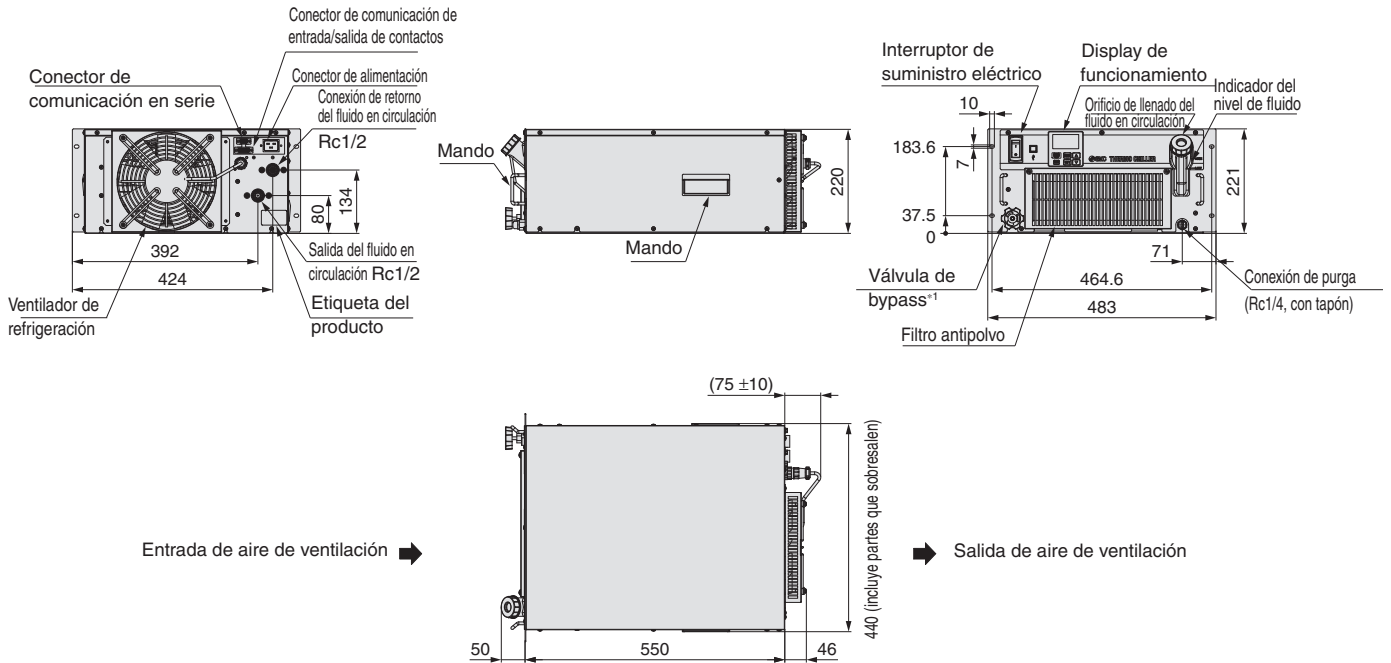

\* 1 Sin válvula de bypass para la opción Z (piezas retiradas)

\* Para la opción Y (con pies/Sin fijaciones de montaje en rack), debes consultar la página 35.

### Refrigeración por agua

#### HRR010-W

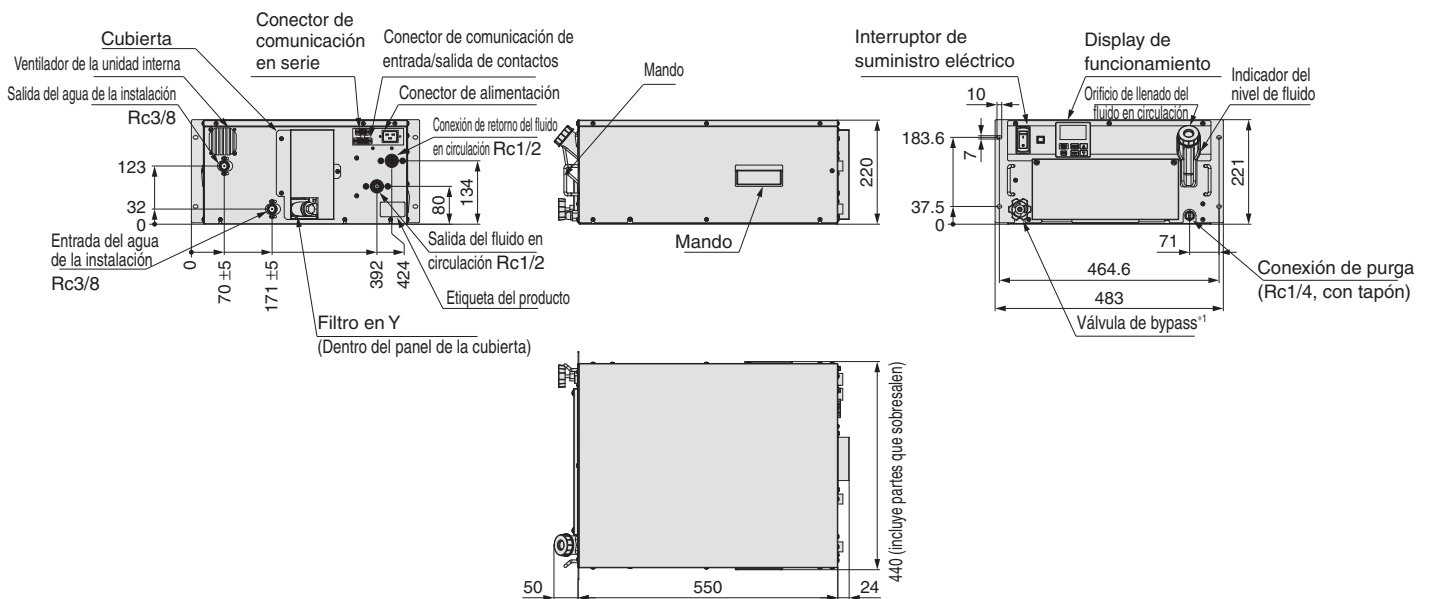

\* 1 Sin válvula de bypass para la opción Z (piezas retiradas)

\* Para la opción Y (con pies/Sin fijaciones de montaje en rack), debes consultar la página 35.

## Dimensiones

### Refrigeración por aire

#### HRR012-A, HRR018-A

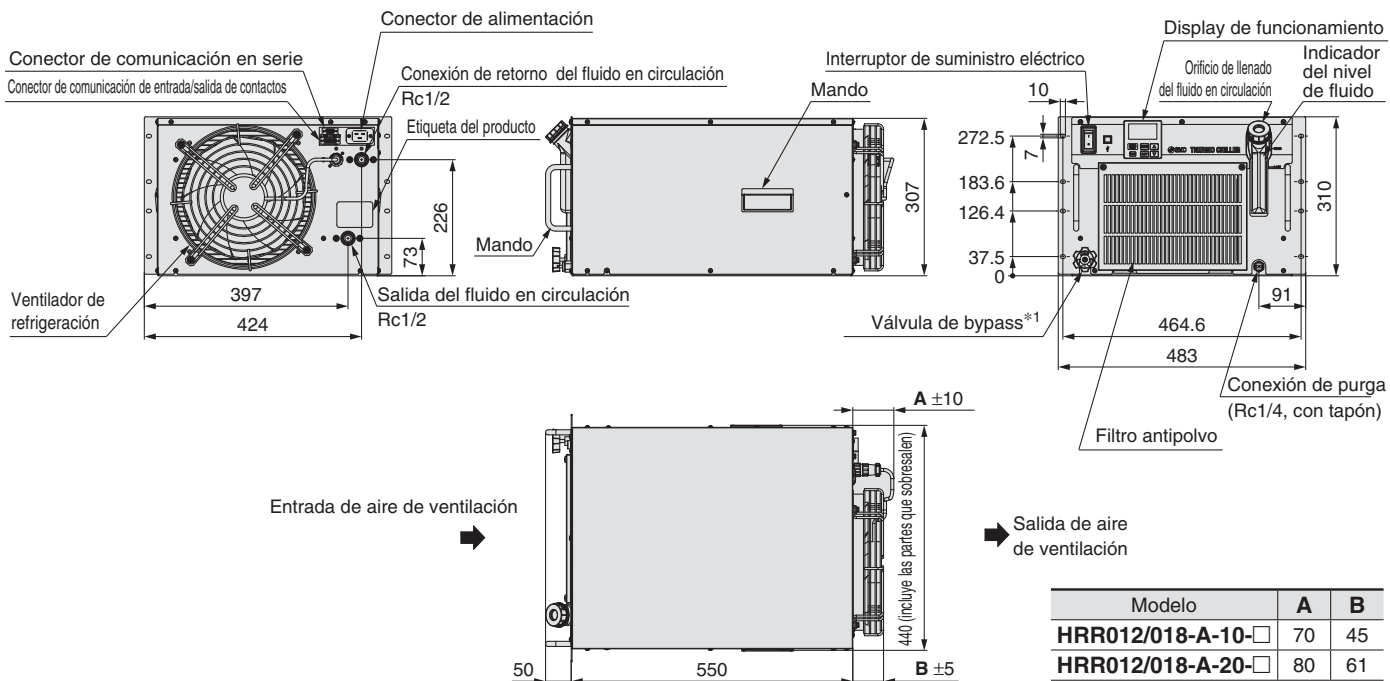

\* 1 Sin válvula de bypass para la opción Z (piezas retiradas)

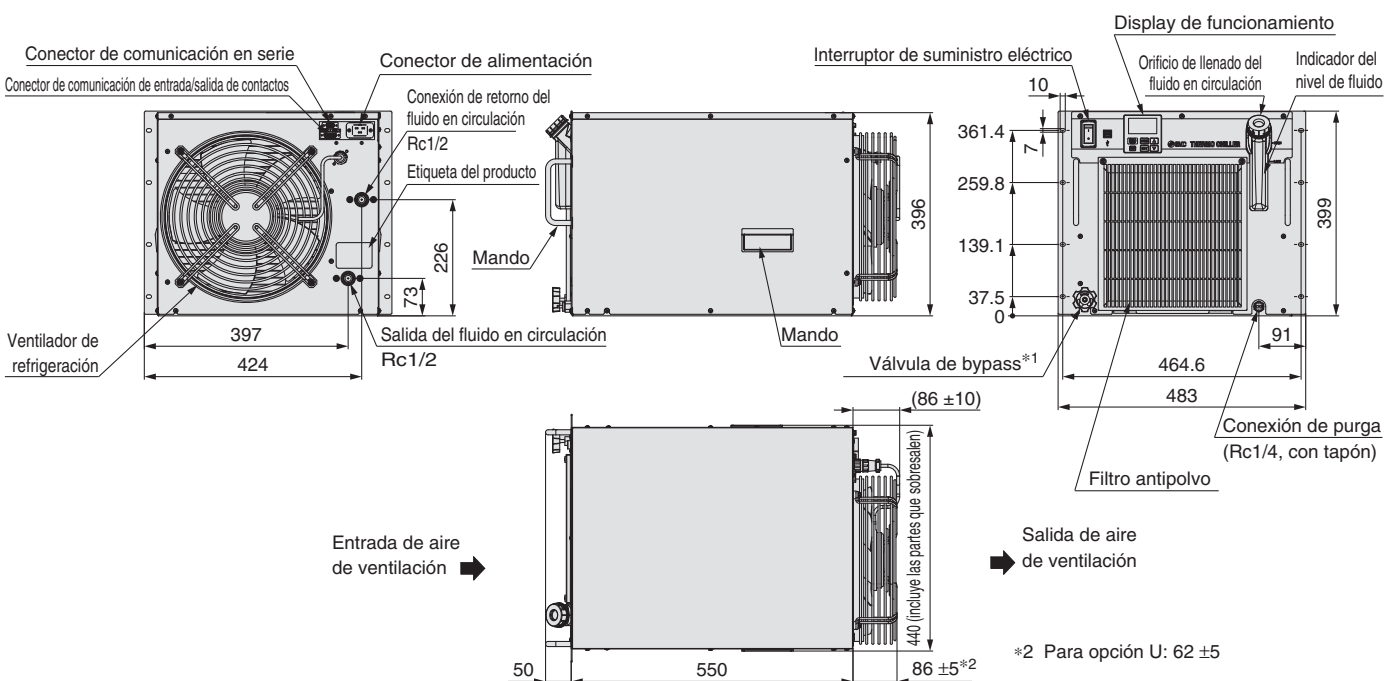

\* 1 Sin válvula de bypass para la opción Z (piezas retiradas)

## Dimensiones

### Refrigeración por agua

#### HRR012-W, HRR018-W

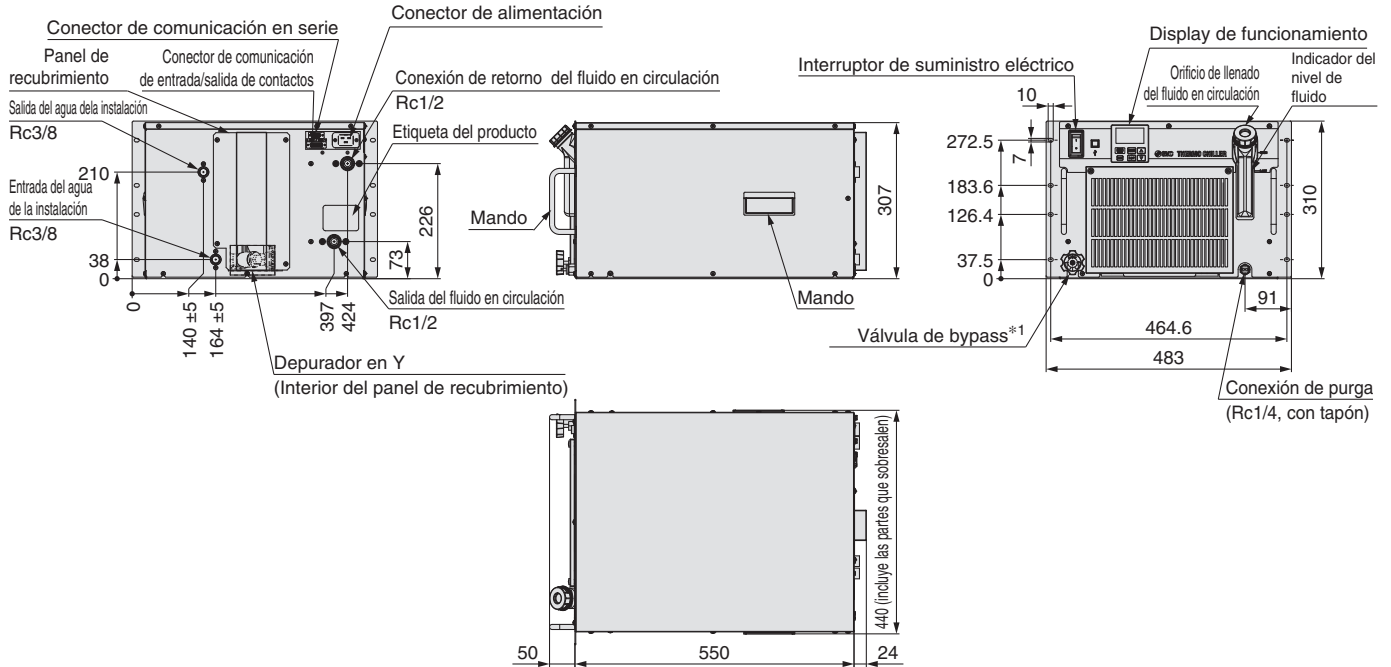

\* 1 Sin válvula de bypass para la opción Z (piezas retiradas)

\* Para la opción «T1», hay un ventilador interno en el lugar donde aparece el rectángulo con líneas discontinuas.

#### HRR024-W, HRR030-W

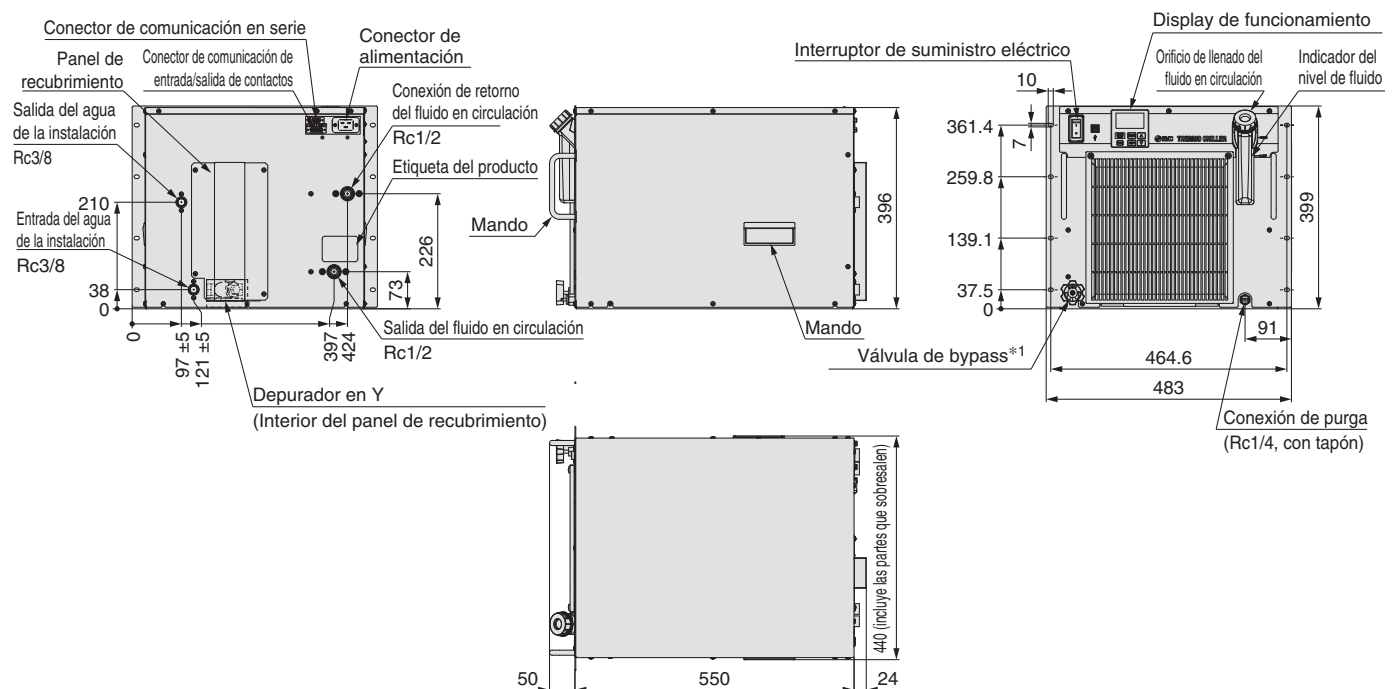

\* 1 Sin válvula de bypass para la opción Z (piezas retiradas)

\* Para la opción «T1», hay un ventilador interno en el lugar donde aparece el rectángulo con líneas discontinuas.

## Dimensiones

### Refrigeración por aire

#### HRR050-A-20

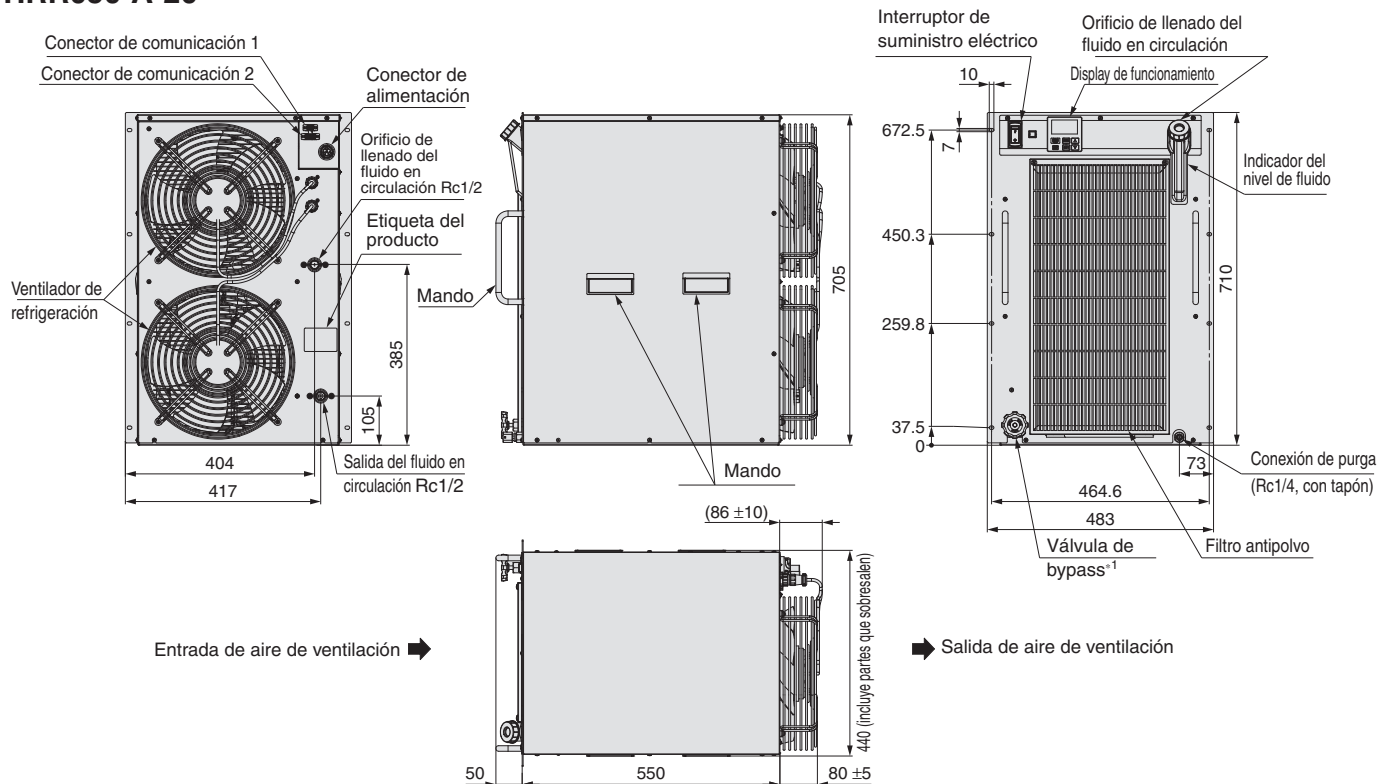

\* 1 Sin válvula de bypass para la opción Z (piezas retiradas)

\* Para la opción Y (con pies/Sin fijaciones de montaje en rack), debes consultar la página 35.

### Refrigeración por agua

#### HRR050-W-20

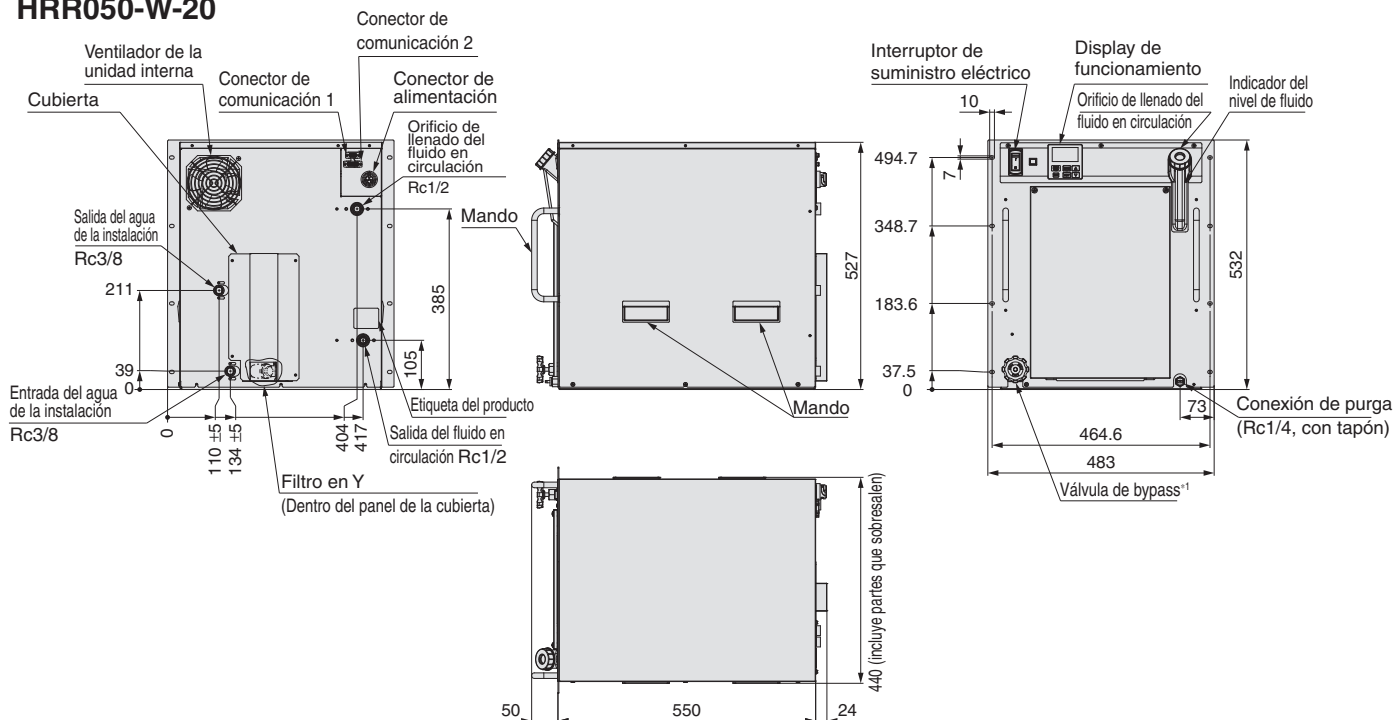

\* 1 Sin válvula de bypass para la opción Z (piezas retiradas)

\* Para la opción Y (con pies/Sin fijaciones de montaje en rack), debes consultar la página 35.





## Dimensiones

### Refrigeración por aire

#### HRR050-A-40

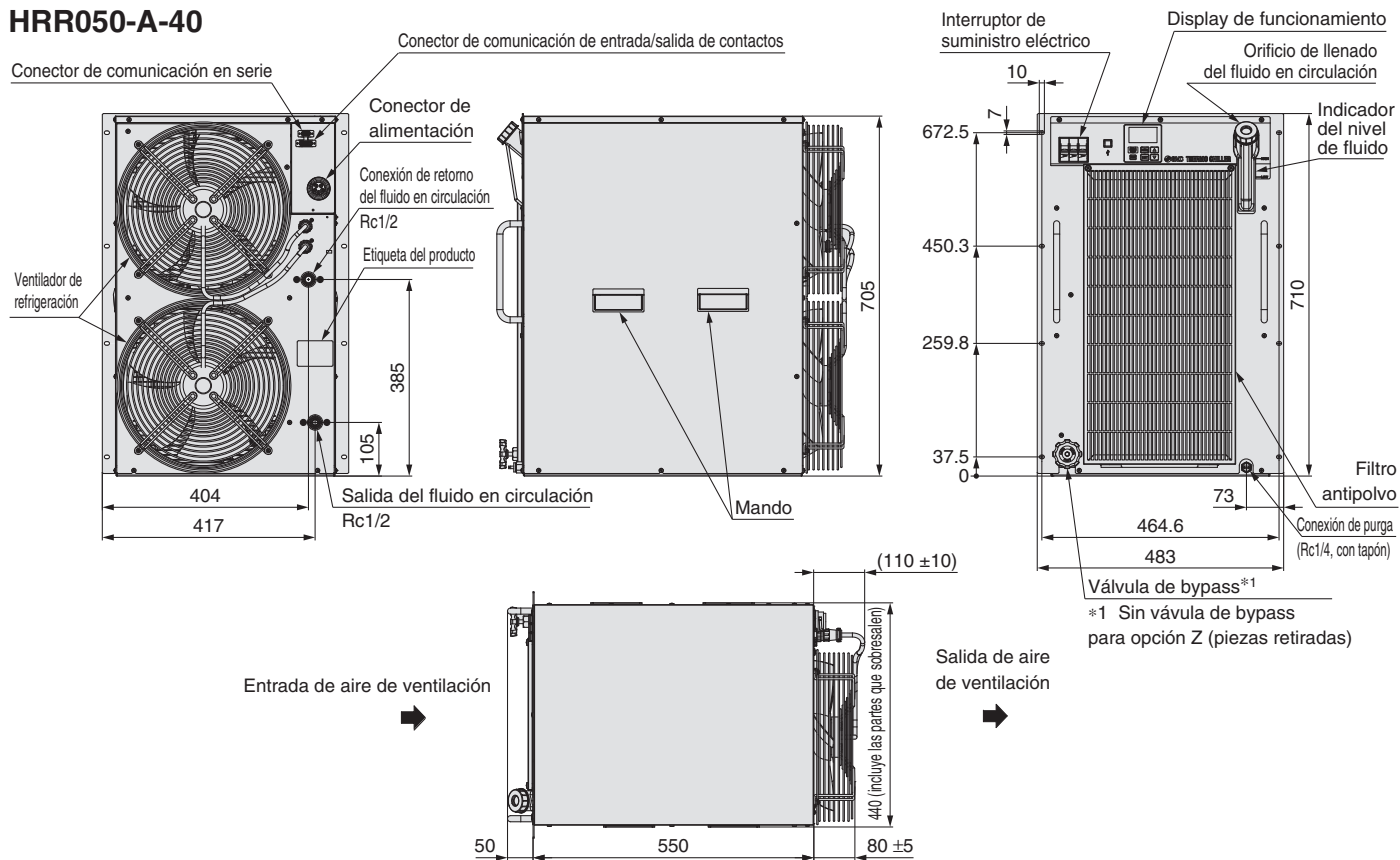

### Refrigeración por agua

#### HRR050-W-40

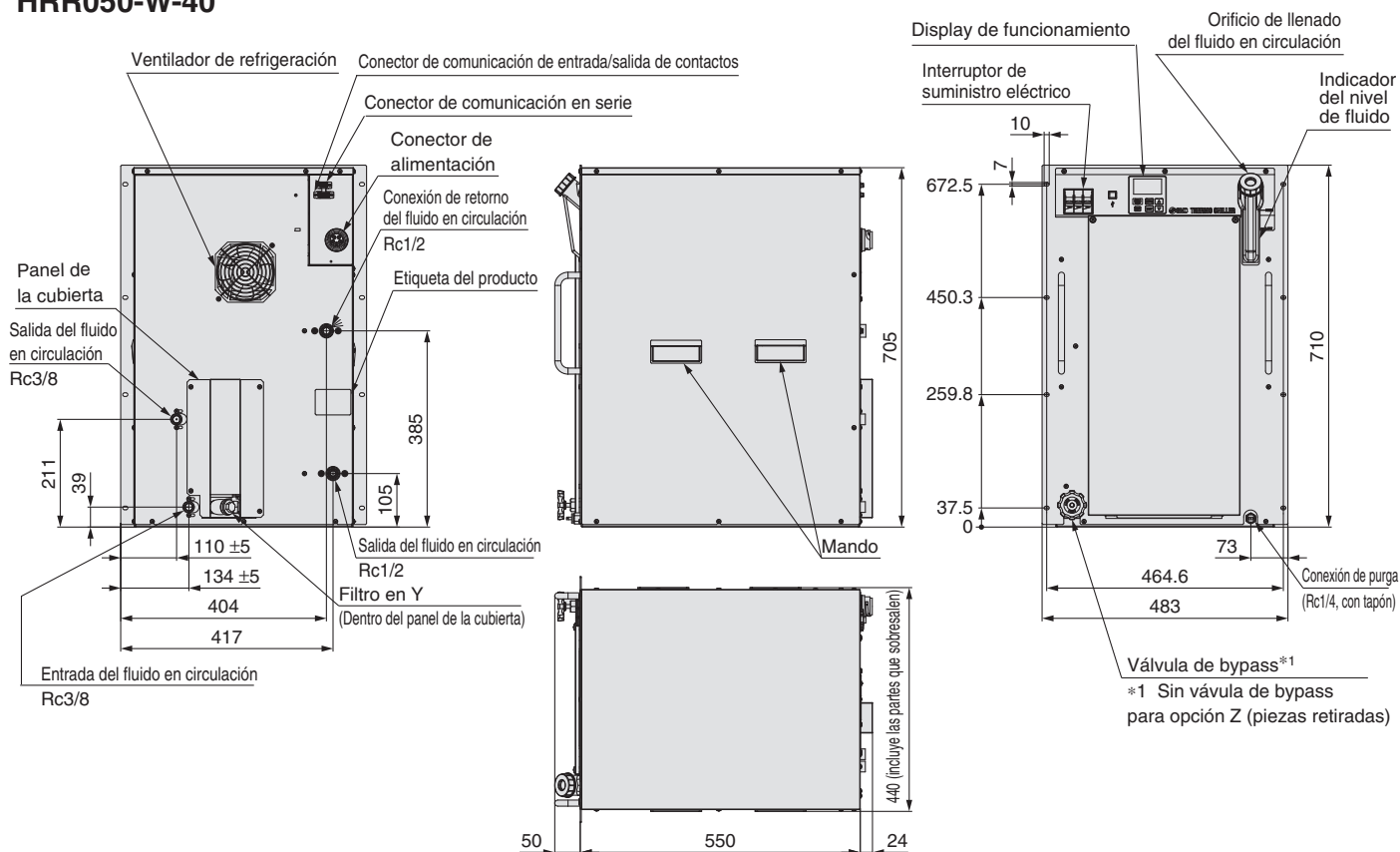

## Panel de mando

El funcionamiento básico de esta unidad se controla a través del panel de funcionamiento situado en la parte frontal del producto.

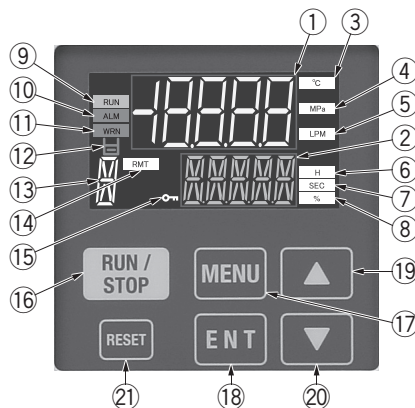

Nº	Descripción	Función
①	<b>Display digital (7 segmentos, 5 dígitos)</b>	Muestra la temperatura de descarga, la presión y el caudal actuales del fluido en circulación y los códigos de alarma, además de otros valores de ajuste.
②	<b>Display digital (11 segmentos, 5 dígitos)</b>	Muestra la temperatura de descarga del fluido en circulación y los valores de ajuste de otros ítems del menú.
③	<b>Indicador [°C]</b>	Se ilumina cuando se muestra la temperatura en el display digital.
④	<b>Indicador [MPa]</b>	Se ilumina cuando se muestra la presión en el display digital.
⑤	<b>Indicador [LPM]</b>	Se ilumina cuando se muestra el caudal en el display digital.
⑥	<b>Indicador [H]</b>	Se ilumina cuando se muestra el tiempo en el display digital.
⑦	<b>Indicador [SEC]</b>	Se ilumina cuando se muestran los segundos en el display digital.
⑧	<b>[%] indicador</b>	Se ilumina cuando se muestra el valor de ajuste de salida de la bomba en el display digital.
⑨	<b>Indicador [RUN]</b>	Se ilumina durante el funcionamiento y se apaga cuando se detiene.
⑩	<b>Indicador [ALM]</b>	Se ilumina cuando se produce una alarma FLT (el funcionamiento de este producto se detiene).
⑪	<b>Indicador [WRN]</b>	Se ilumina cuando se produce una alarma WRN (el funcionamiento de este producto se reanuda).
⑫	<b>[ ] indicador</b>	Se ilumina cuando se genera la alarma «AL.01 Nivel anormal en el depósito» o «AL.02 Bajo nivel en el depósito».
⑬	<b>Display digital (11 segmentos, 1 dígito)</b>	Se muestra «X» cuando se genera una notificación de mantenimiento.
⑭	<b>Indicador [RMT]</b>	Se ilumina durante el funcionamiento remoto mediante la función de comunicación.
⑮	<b>Indicador [KEYLOCK]</b>	Se ilumina cuando se activa el ajuste del teclado.
⑯	<b>Tecla [RUN/STOP]</b>	Mantener pulsada durante 1 segundo para iniciar o parar.
⑰	<b>Tecla [MENU]</b>	Comutación de cada menú y cancelación de los valores de ajuste.
⑱	<b>Tecla [▲]</b>	Mueve un elemento hacia arriba o aumenta el valor de ajuste.
⑲	<b>Tecla [▼]</b>	Mueve un elemento hacia abajo o disminuye el valor de ajuste.
⑳	<b>Tecla [RESET]</b>	Reinicia la alarma.

## Alarma

Se muestran varias alarmas con el indicador ALM y el código de alarma en la sección superior de color blanco del panel de mando. Estas alarmas también se pueden emitir mediante protocolos de comunicación.

Código de alarma	Mensaje de alarma	Valor inicial	Unidad del display	
			Parte superior (blanco)	Parte inferior (verde)
AL01	Nivel bajo anormal en el depósito	FLT	AL01	LOW ⇒ LEVEL ⇒ FLT
AL02	Bajo nivel en el depósito	WRN	AL02	LOW ⇒ LEVEL ⇒ WRN
AL03	Pérdida de fase/error de inversión de fase*10	FLT	AL03	PHASE ⇒ ERROR
AL04	Fugas de agua*6	WRN*1	AL04	WATER ⇒ LEAK
AL05	Error del inversor de la bomba*8	WRN	AL05	PUMP ⇒ INV
AL06	Parada ventilador interior*9	WRN	AL06	FAN ⇒ ERROR
AL07	Señal de error del inversor del ventilador*10	WRN	AL07	FAN ⇒ INV
AL09	Aumento de la presión de descarga del fluido en circulación	FLT*2	AL09	HIGH ⇒ PRESS
AL10	Reducción de caudal*7	WRN*1	AL10	LOW ⇒ FLOW ⇒ WRN
AL11	Rango de temperatura ambiente exterior*3	OFF*1	AL11	AMB ⇒ TEMP ⇒ OUT
AL12	Aumento de la conductividad eléctrica*4	WRN*5	AL12	DI ⇒ ERROR
AL13	NOT TEMP READY	OFF*1	AL13	TEMP ⇒ READY ⇒ ERROR
AL14	Incremento de temperatura del fluido en circulación	OFF*1	AL14	TEMP ⇒ OUT.HI
AL15	Disminución de temperatura del fluido en circulación	OFF*1	AL15	TEMP ⇒ OUT.LO
AL17	Fallo de caudal*7	FLT*1	AL17	LOW ⇒ FLOW ⇒ FLT
AL18	Alta temp. de descarga del fluido en circulación	FLT	AL18	TEMP ⇒ FLT

Código de alarma	Mensaje de alarma	Valor inicial	Unidad del display	
			Parte superior (blanco)	Parte inferior (verde)
AL19	Alta temperatura de retorno del fluido en circulación	FLT	AL19	RET ⇒ TEMP ⇒ FLT
AL21	Alta presión de descarga del fluido en circulación	FLT	AL21	HIGH ⇒ PRESS ⇒ FLT
AL22	Baja presión de descarga del fluido en circulación	FLT	AL22	LOW ⇒ PRESS ⇒ FLT
AL24	Memoria anormal	FLT	AL24	MEM ⇒ ERROR
AL25	Detección de señal de entrada de contactos 1	FLT*1	AL25	INP1 ⇒ ERROR
AL26	Detección de señal de entrada de contactos 2	FLT*1	AL26	INP2 ⇒ ERROR
AL27	Parada forzada	FLT	AL27	FORCE ⇒ STOP
AL28	Aviso de mantenimiento	OFF*1	AL28	MANT ⇒ ALARM
AL29	Error de comunicación	WRN*1	AL29	COMM ⇒ ERROR
AL30	Circuito de refrigerante anormal	FLT	AL30	REF ⇒ ERROR ⇒ 0000
AL31	Sensor anormal	FLT	AL31	SENS ⇒ ERROR ⇒ 0000
AL32	Controlador anormal	FLT	AL32	CTRL ⇒ ERROR ⇒ 0000

\*1 Seleccionable entre OFF/WRN/FLT

· OFF: Deshabilita la función de alarma

· WRN: El funcionamiento de este producto continuará aunque se produzca una alarma.

· FLT: El funcionamiento de este producto se detendrá cuando se produzca una alarma.

\*2 Seleccionable entre WRN/FLT

\*3 Sólo se puede seleccionar el modelo de refrigeración por aire.

\*4 Opción DM (Con función de ajuste de control de la conductividad eléctrica + aplicable a conexión para agua D) únicamente. Al introducir el rango, la alarma se libera automáticamente.

\*5 Seleccionable entre OFF/WRN

\*6 No se genera para la opción Z

\*7 No se genera para las opciones Z y Z1

(Excluido el HRR012 a 030 con opción "T1" y el HRR050-□-40)

\*8 Para opción T1.

\*9 Solo tipo refrigeración por agua.

\*10 Solo para HRR050-□-40

## Funciones de comunicación

### Especificaciones de comunicación de entrada/salida de contactos

Elemento		Características técnicas	
Señal de entrada de contactos 1, 2	Método de aislamiento	Fotoacoplador	
	Tensión nominal de entrada	24 VDC	
	Rango de tensión de trabajo	21.6 a 26.4 VDC	
	Corriente nominal de entrada	5 mA TYP	
	Impedancia de entrada	4.7 kΩ	
Señal de salida de contactos 1, 2, 3	Tensión nominal de carga	48 VAC o menos/30 VDC o menos	
	Corriente de carga máxima	500 mA AC/DC (carga de resistencia)	
	Corriente mín. de carga	5 VDC 10 mA	
24 Tensión de salida VDC		24 VDC ±10 % 500 mA máx.*1 (Sin carga inductiva)	

\*1 Para usar la alimentación de este producto, asegúrese de que la corriente de carga total es 500 mA o inferior.

### N.º de pins de entrada/salida de contactos

Nº de pin	Aplicación	División	Valor inicial (Ajustes por defecto)
1	Salida 24 VDC	Salida	—
2	Salida 24 VDC	Salida	—
3	Salida 24 VDC	Salida	—
4	Señal de entrada de contactos 1	Entrada	OFF
5	Común de señal de salida de contactos 1	Salida	—
6	Común de señal de salida de contactos 2	Salida	—
7	Común de señal de salida de contactos 3	Salida	—
8	Ninguno	—	—
9	Salida 24 COM	Salida	—
10	Salida 24 COM	Salida	—
11	Común de señal de entrada de contactos	Salida	—
12	Señal de entrada de contactos 2	Entrada	OFF
13	Señal de salida de contactos 1	Salida	Señal de estado de funcionamiento (tipo N.A.)
14	Señal de salida de contactos 2	Salida	Señal de estado remoto (tipo N.A.)
15	Señal de salida de contactos 3	Salida	Señal de alarma (tipo N.C.)

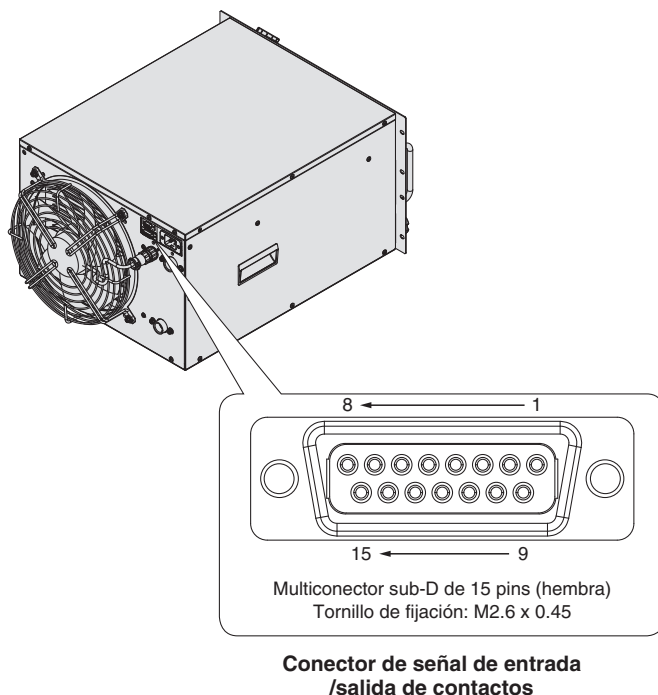

## Funciones de comunicación

### Comunicación en serie

La comunicación en serie (RS-485/RS-232C) permite escribir/leer los siguientes elementos.

Escritura	Lectura
Run/Stop Ajuste de temperatura del fluido en circulación	Temperatura de descarga del fluido en circulación Caudal del fluido en circulación Presión de descarga del fluido en circulación Conductividad eléctrica*1
	Información de estado Información de ocurrencia de alarmas

\*1 Cuando utilice la opción DM

Elemento	Características técnicas
Conector eléctrico	Multiconector sub-D hembra de 9 pins
Normas	Conforme a norma EIA, RS-485 (modo ASCII/modo RTU)
Diagrama del circuito	
Normas	Conforme a norma EIA, RS-232C
Diagrama del circuito	

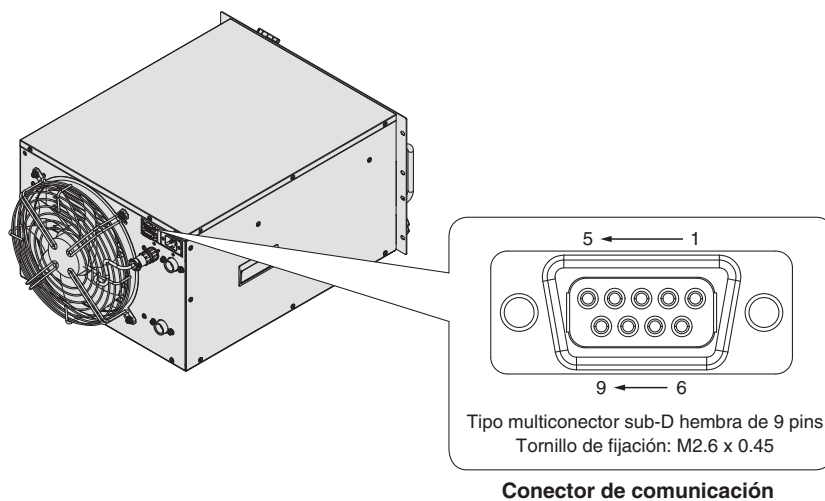

# Serie HRR

## Opciones

\* Al hacer el pedido del termorrefrigerador deben seleccionarse las opciones. No es posible añadirlas después de adquirir la unidad.

**DM**

Símbolo de opción

Con función de ajuste de control de la conductividad eléctrica, aplicable a conexión para agua DI

HRR [ ] - [ ] - [ ] - **DM**

• Con función de ajuste de control de la conductividad eléctrica, aplicable a conexión para agua DI

Al introducir un valor de ajuste de conductividad eléctrica e histéresis, el caudal del fluido en circulación que llega al filtro DI es controlado por la electroválvula para controlar la conductividad eléctrica. Se usan materiales sin cobre en las piezas del circuito de fluido en circulación que están en contacto con líquidos. (Para más información, consulte la opción M).

Modelo aplicable	HRR010/012/018/024/030/050-[ ]-[ ]-[ ]-DM
Rango de medición de la conductividad eléctrica.	0.1 a 48.0 $\mu\text{S}/\text{cm}$
Rango de ajuste de la conductividad eléctrica objetivo	0.5 s 45.0 $\mu\text{S}/\text{cm}^{*1}$
Rango de ajuste de la histéresis de conductividad eléctrica	0.1 a 10.0 $\mu\text{S}/\text{cm}$

\*1 Los ajustes por defecto se fijan en "Valor de ajuste de conductividad eléctrica: 25.0  $\mu\text{S}/\text{cm}$ " e "Histéresis: 5.0  $\mu\text{S}/\text{cm}$ ."

### Ejemplo de funcionamiento de ajuste de control de conductividad eléctrica

- Valor objetivo de conductividad eléctrica: 25.0 [ $\mu\text{S}/\text{cm}$ ]
- Histéresis en el ajuste de control de la conductividad eléctrica: 5.0 [ $\mu\text{S}/\text{cm}$ ]

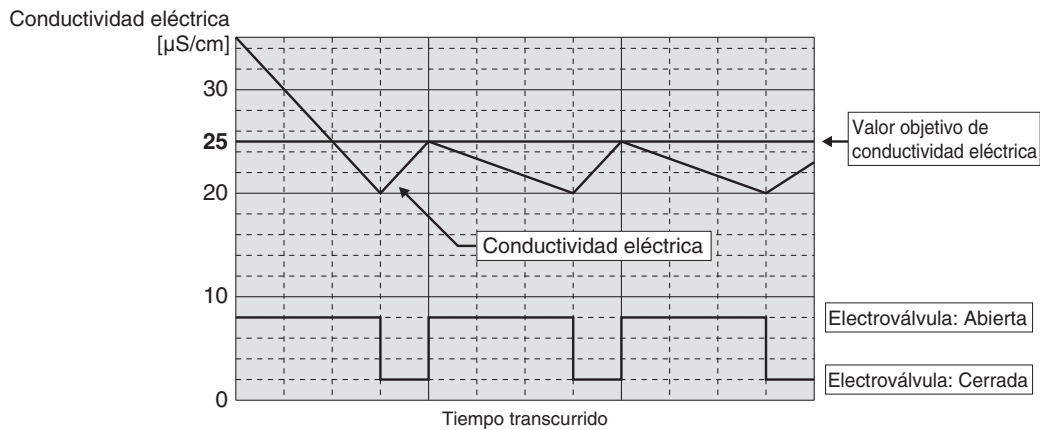

**M**

Símbolo de opción

Aplicable a conexión para agua DI

HRR [ ] - [ ] - [ ] - **M**

• Para agua DI

Se usan materiales sin cobre en las piezas del circuito de fluido en circulación que están en contacto con líquidos.

- El agua DI disponible tiene una conductividad eléctrica de 0.4  $\mu\text{S}/\text{cm}$  o más. (Resistividad eléctrica: 2.5  $\text{M}\Omega\cdot\text{cm}$  o menos)
- Esta opción M no tiene función de ajuste de control de la resistencia eléctrica/conductividad eléctrica. Si esta función es necesaria, debe seleccionarse la opción DM.

Modelo aplicable	HRR010/012/018/024/030/050-[ ]-[ ]-[ ]-M
Material en contacto con el fluido en circulación	Acero inoxidable (incluyendo soldadura fuerte del intercambiador de calor), cerámica de alúmina, SiC, carbono, PP, PE, POM, PA, FKM, EPDM, PVC, PPS, AS

\* No hay cambios en las dimensiones externas



\* Al hacer el pedido del termorrefrigerador deben seleccionarse las opciones. No es posible añadirlas después de adquirir la unidad.

**T1** Símbolo de opción

## Bomba con variador incorporada

HRR□-□□-□-**T1**

● Bomba con variador incorporada

Posibilidad de elegir una bomba con variador conforme a la resistencia del conexionado del usuario.

La capacidad de refrigeración se reducirá como consecuencia del calor generado por la bomba.

· La bomba con variador no utiliza un sellado mecánico.

· Las bombas con variador de 50 Hz y 60 Hz tienen la misma capacidad. (No hay diferencia de la capacidad de la bomba entre la de 50 Hz y la de 60 Hz).

Modelo aplicable		HRR010-□□-10-T1	HRR010-□□-20-T1	HRR012/018/024/030-□□-20-T1	HRR050-□□-40-T1
Bomba	Caudal nominal (el mismo para las bombas de 50 Hz y 60 Hz)*1, 2	5 (0.35 MPa)			
	Presión máxima de la bomba (la misma para las bombas de 50 Hz y 60 Hz)	35	35	40	50
	Salida	400	400	400	400
Protector de circuito	A	15	10	15	10
Capacidad recomendada del disyuntor para fugas a tierra	A	15	10	15	10
Capacidad de refrigeración*3	W	La capacidad de refrigeración se reduce en aprox. 300 W con respecto al valor del catálogo. (debido a un aumento del calor generado por la bomba)			—

\*1 La capacidad en la salida del termorrefrigerador cuando la temperatura del fluido en circulación es 20 °C.

\*2 Caudal mínimo necesario para el mantenimiento de la capacidad de refrigeración o estabilidad de la temperatura.

\*3 La capacidad de refrigeración se reducirá al aumentar la potencia de la bomba.

\* Si se selecciona el modelo con bomba con inversor integrada, el peso del modelo HRR010 aumentará en 2 kg y el peso de los modelos HRR012 a 030 disminuirá en 1 kg.

\* No hay cambios en las dimensiones externas de este producto.

## Capacidad de la bomba

### HRR010-□□-□-**T1**

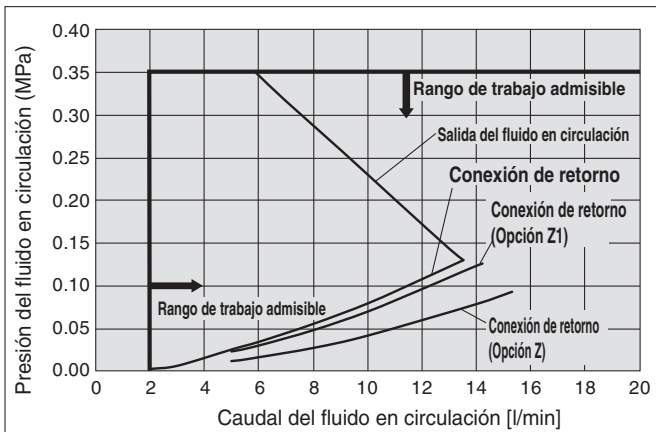

### HRR012/018/024/030-□□-20-**T1**

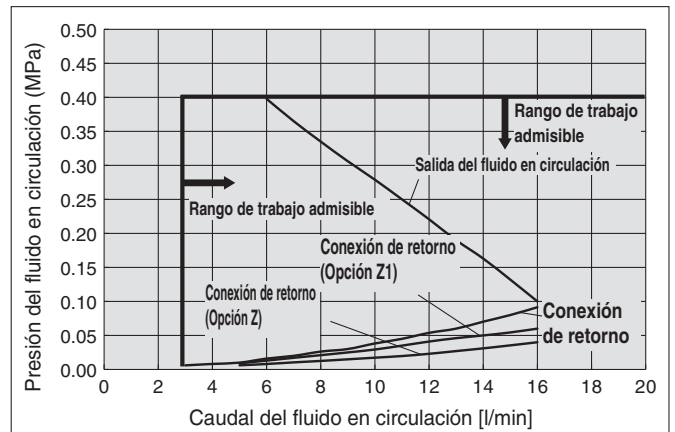

\* Para las opciones «-Z» y «-Z1», utiliza el producto dentro del rango en que no se genera la alarma AL17 (fallo de caudal).

### HRR050-□□-40-**T1**

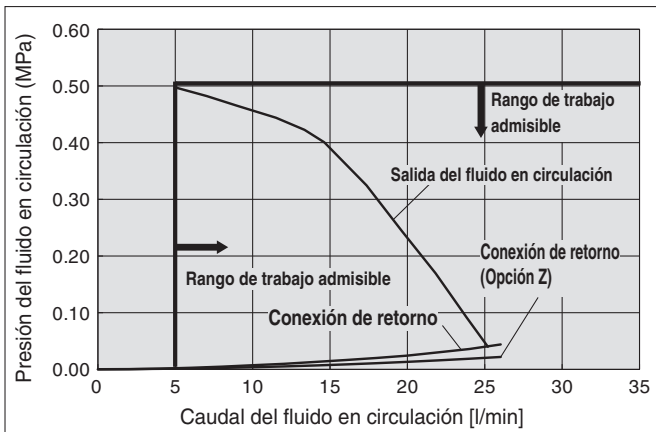

\* Para las opciones «-Z» y «-Z1», utiliza el producto dentro del rango en que no se genera la alarma AL17 (fallo de caudal).

**T2**

Símbolo de opción

**Bomba de alta presión con variador incorporada**

**HRR050-□□-40-T2**

● **Bomba de alta presión con variador incorporada**

Posibilidad de elegir una bomba con variador conforme a la resistencia del conexionado del usuario.

La capacidad de refrigeración se reducirá como consecuencia del calor generado por la bomba.

· La bomba con variador no utiliza un sellado mecánico.

· Las bombas con variador de 50 Hz y 60 Hz tienen la misma capacidad. (No hay diferencia de la capacidad de la bomba entre la de 50 Hz y la de 60 Hz).

Modelo aplicable		HRR050-□□-40-T2	
Bomba	Caudal nominal (50/60 Hz)*1, *2	l/min	24 (0.4 MPa)
	Presión máxima de la bomba (50/60 Hz)	m	50
	Salida	W	750
	Capacidad recomendada del disyuntor para fugas a tierra	A	10
	Capacidad de refrigeración*3	W	La capacidad de refrigeración se reduce en aprox. 400 W con respecto al valor del catálogo. (debido a un aumento del calor generado por la bomba)

\*1 La capacidad en la salida del termostato cuando la temperatura del fluido en circulación es 20 °C.

\*2 Caudal mínimo necesario para el mantenimiento de la capacidad de refrigeración o estabilidad de la temperatura.

\*3 La capacidad de refrigeración se reducirá al aumentar la potencia de la bomba.

\* No hay cambios en las dimensiones externas de este producto.

## Capacidad de la bomba

**HRR050-□□-40-T2**

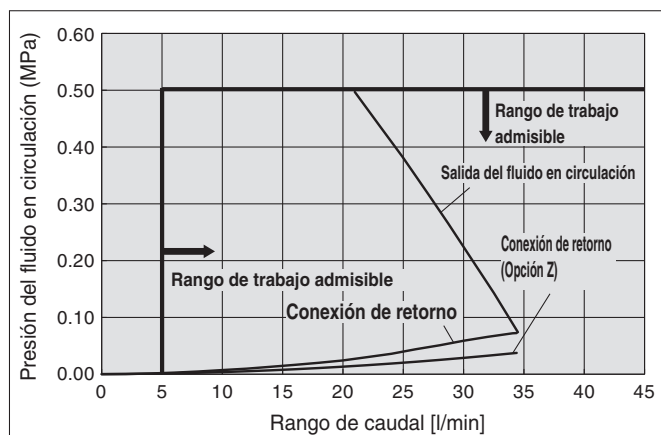

\* Para las opciones «-Z» y «-Z1», utiliza el producto dentro del rango en que no se genera la alarma AL17 (fallo de caudal).



**T** Símbolo de opción  
**Bomba de alta presión**

HRR  -  -  -  - **T / MT**

● **Bomba de alta presión**

Posibilidad de elegir una bomba de alta presión conforme a la resistencia del conexionado del usuario.

La capacidad de refrigeración se reducirá como consecuencia del calor generado por la bomba.

· La bomba de alta presión usa un sellado mecánico.

· El termorrefrigerador muestra una notificación de mantenimiento cuando ha transcurrido el tiempo de funcionamiento recomendado para realizar el mantenimiento preventivo.

Póngase en contacto con el centro de servicio para solicitar mantenimiento de la bomba y del sellado mecánico.

Modelo aplicable		HRR012/018- <input type="checkbox"/> <input type="checkbox"/> -10-T/MT*1	HRR012/018/024/030- <input type="checkbox"/> <input type="checkbox"/> -20-T	HRR012/018/024/030- <input type="checkbox"/> <input type="checkbox"/> -20-MT*1
Bomba	Caudal nominal (50/60 Hz)*2,3	l/min	7 (0.36 MPa)/10 (0.42 MPa)	10 (0.42 MPa)/14 (0.40 MPa)
	Presión máxima de la bomba (50/60 Hz)	m	50	50
	Salida	W	350	550
Protector de circuito	A	15	15 A (10 A para estándar)	
Capacidad recomendada del disyuntor para fugas a tierra	A	15		
Capacidad de refrigeración*4	W	La capacidad de refrigeración se reduce en aprox. 300 W con respecto al valor del catálogo (debido a un aumento del calor generado por la bomba)		

\*1 Opción MT: aplicable a conexionado para agua DI + bomba de alta presión incorporada

\*2 La capacidad en la salida del termorrefrigerador cuando la temperatura del fluido en circulación es 20 °C.

\*3 Caudal mínimo necesario para el mantenimiento de la capacidad de refrigeración o estabilidad de la temperatura.

\*4 La capacidad de refrigeración se reducirá al aumentar la potencia de la bomba.

\* Cuando se selecciona la opción con bomba de alta presión, el peso aumenta en 5 kg.

\* No hay cambios en las dimensiones externas de este producto

**Capacidad de la bomba**

**HRR012/018--10-T/MT**

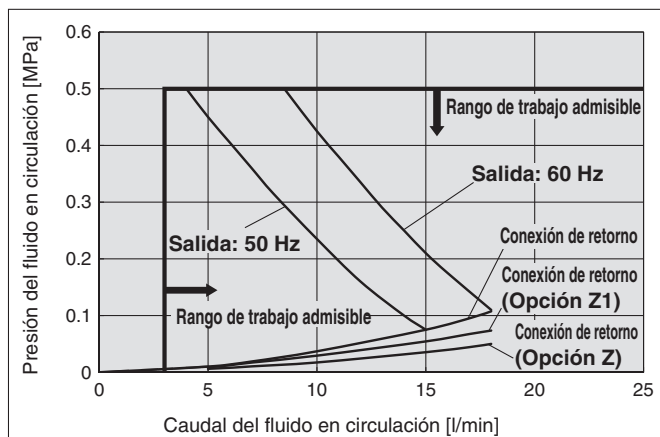

**HRR012/018/024/030--20-T**

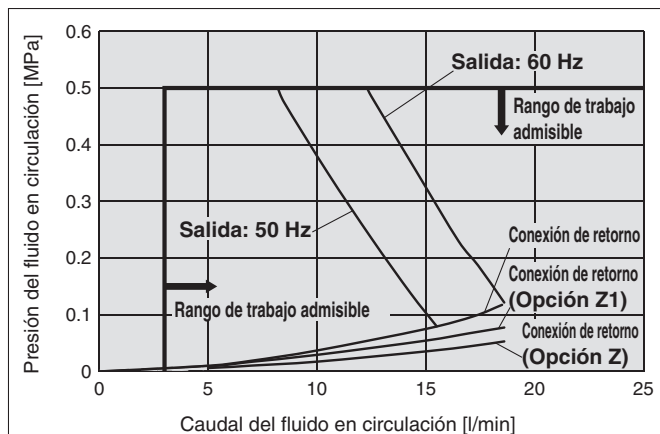

**HRR012/018/024/030--20-MT**

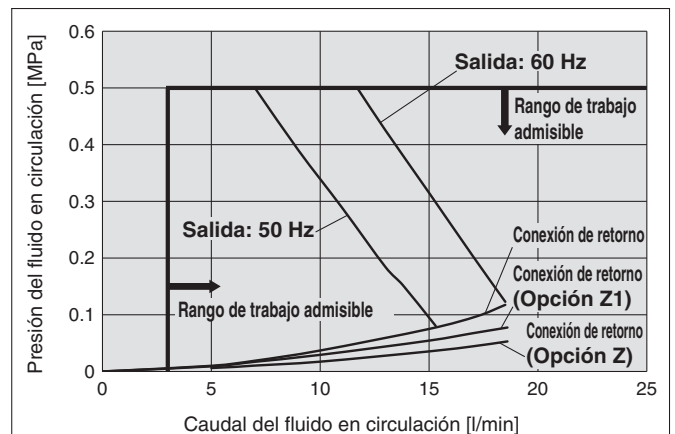

# Serie HRR

\* Al hacer el pedido del termorrefrigerador deben seleccionarse las opciones. No es posible añadirlas después de adquirir la unidad.

## Y Símbolo de opción Con patas/sin fijaciones para montaje en rack

Refrigeración por aire HRR [ ] - A [ ] - [ ] - [ ] Y

Refrigeración por agua HRR [ ] - W [ ] - [ ] - [ ] (U) Y

Y  
|  
—  
● Con patas/sin fijaciones para montaje en rack

En lugar de las fijaciones de montaje en rack de 19 pulgadas, el producto incorpora patas de caucho bajo su base.

Modelo	Dimensiones [mm]
	A
HRR010-[ ]-[ ]-[ ]-Y	247
HRR012/018-[ ]-[ ]-[ ]-Y	334
HRR024/030-[ ]-[ ]-20-[ ]-Y	423
HRR050-W-20-Y	554
HRR050-A-20-Y	732
HRR050-[ ]-40-Y	732

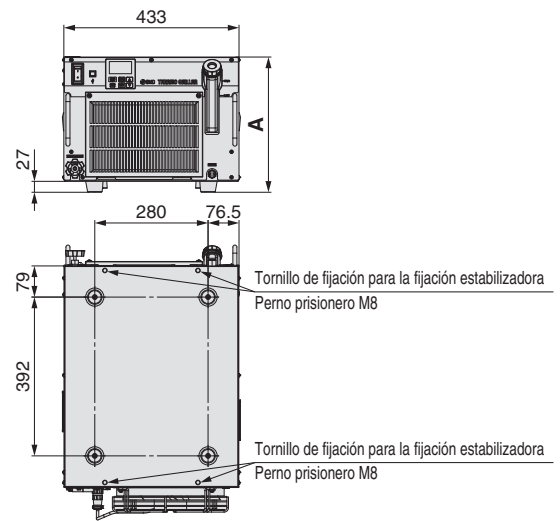

## Z Símbolo de opción Piezas retiradas

Refrigeración por aire HRR [ ] - A [ ] - [ ] - [ ] (U) Z/Z1

Refrigeración por agua HRR [ ] - W [ ] - [ ] - [ ] U [ ] Z/Z1

● Partes retiradas

Producto estándar sin las piezas siguientes

Z	Sensor de caudal, sensor de fugas de agua, filtro de partículas, válvula de bypass, clip de retención*1
Z1	Sensor de caudal, clip de retención*1

\*1 Solo para el HRR010 hasta 030



# Serie HRR

## Accesorios opcionales

### ① Medidor de concentración

Este medidor puede utilizarse para controlar regularmente la concentración de la solución acuosa de etilenglicol.

Referencia	Modelo aplicable
HRZ-BR002	HRR010/012/018/024/030/050

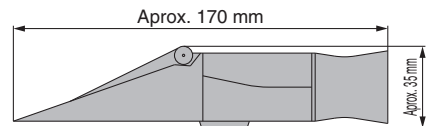

### ② Cartucho de repuesto del filtro de partículas

Cartucho para mantenimiento del filtro de partículas del fluido en circulación

Referencia	Modelo aplicable
HRR-PF001	HRR010
EJ202S-005X11	HRR012/018-□□-10 HRR012/018/024/030-□□-20
EJ302S-005X11	HRR050

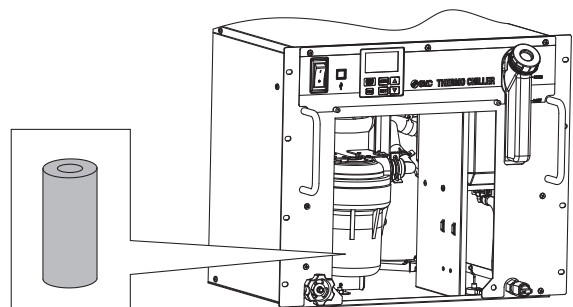

### ③ Cartucho de repuesto del filtro DI

Cartucho de repuesto del filtro DI para la opción DM [Modelo con ajuste de control de conductividad eléctrica, Modelo de conexionado para agua DI]

Referencia	Modelo aplicable
HRR-DF001	HRR010/012/018-□□-10-DM□ HRR010/012/018/024/030-□□-20-DM□
HRR-DF002	HRR050-□□-□-DM□



### ④ Fijación estabilizadora

Prepare los pernos de anclaje (M8) adecuados para el material del suelo.  
(Material de fijación estabilizadora: Acero inoxidable, grosor: 1.5 mm)

Referencia	Modelo aplicable
HRR-TK001	HRR010/012/018-□□-□-□Y HRR024/030-□□-□-□Y HRR050-□□-□-□Y

#### Lista de componentes

Descripción	Cant.
Fijación estabilizadora A	2
Fijación estabilizadora B	2
Tuerca (M8)	4
Tuerca (M8)	4

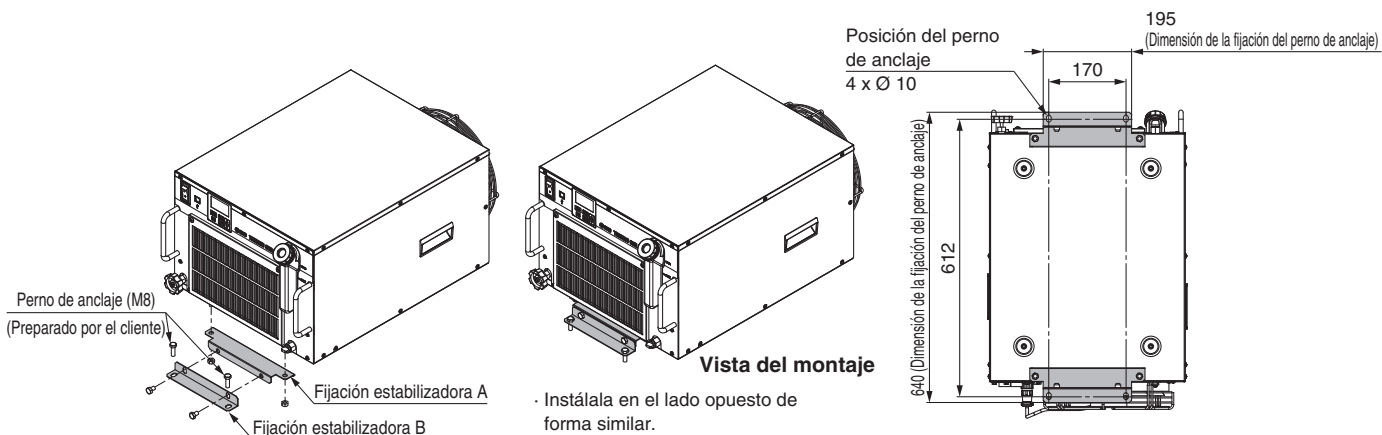

# Serie HRR

## ⑤ Accesorio de conversión de conexionado (para refrigeración por aire)

■ Accesorio de conversión para fluido en circulación + Accesorio de conversión para salida de purga

Este accesorio cambia el tamaño de conexión para el fluido en circulación de Rc1/2 a G1/2 o NPT1/2 y la conexión para purga de Rc1/4 a G1/4 o NPT1/4. No es necesario adquirirlo cuando se selecciona la rosca de conexión de tipo F o N en «Forma de pedido», ya que está incluido en el producto.

Referencia	Modelo aplicable
<b>HRR-EP001</b>	Conjunto de accesorio de conversión a rosca G
<b>HRR-EP002</b>	Conjunto de accesorio de conversión a rosca NPT

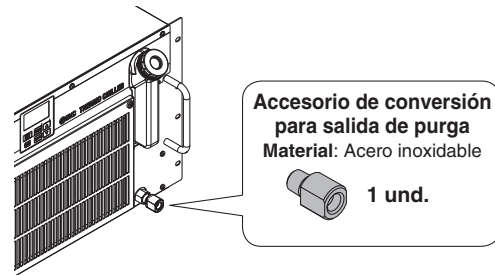
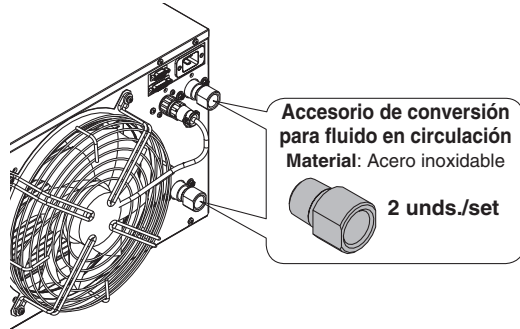

## ⑥ Accesorio de conversión de conexionado (para refrigeración por agua)

■ Accesorio de conversión para fluido en circulación + Accesorio de conversión para salida de purga

Este accesorio cambia el tamaño de conexión para el fluido en circulación de Rc1/2 a G1/2 o NPT1/2 y la conexión para purga de Rc1/4 a G1/4 o NPT1/4. No es necesario adquirirlo cuando se selecciona la rosca de conexión de tipo F o N en «Forma de pedido», ya que está incluido en el producto.

Referencia	Modelo aplicable
<b>HRR-EP003</b>	Conjunto de accesorio de conversión a rosca G
<b>HRR-EP004</b>	Conjunto de accesorio de conversión a rosca NPT

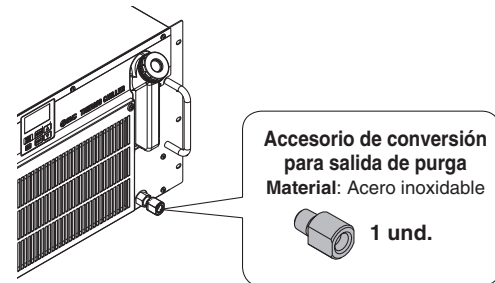
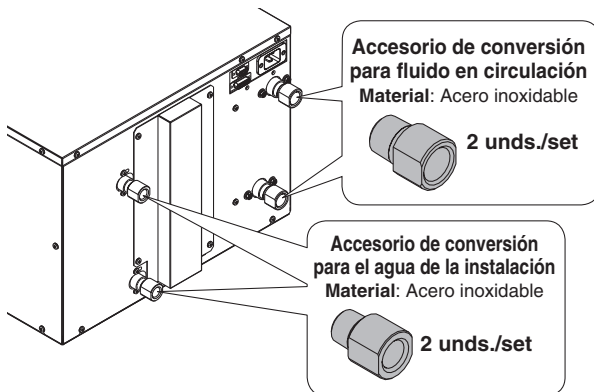

## ⑦ Cable de alimentación

Referencia	Modelo aplicable
<b>HRR-CA001</b>	HRR010/012/018-□□-10 HRR010/012/018/024/030-□□-20

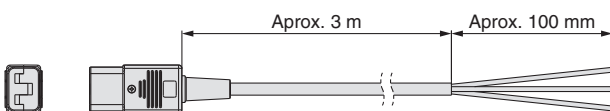

Referencia	Modelo aplicable
<b>HRR-CA002</b>	HRR050-□□-20

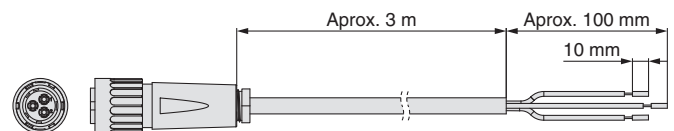

Referencia	Modelo aplicable
<b>HRR-CA003</b>	HRR050-□□-40

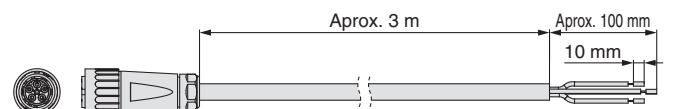

## ⑧ Kit de pies ajustables y ruedas giratorias

Se trata de un conjunto de ruedas giratorias y pies ajustables.

Este kit solo se puede usar para la opción Y de la serie HRR de termorrefrigeradores.

No montes este kit en otros productos.

Lee detenidamente el manual de procedimiento incluido con este kit antes de realizar la instalación.

Referencia	Modelo aplicable	Dimensión A [mm]	Peso [kg]
<b>HRR-KS001</b>	HRR010-□□-□-□UY	330	Aprox. 7
	HRR012/018-□□-10-□UY	417	
	HRR012/018-□□-20-□Y		
	HRR024/030-□□-20-□Y	506	
	HRR050-A□-20-□UY	815	
	HRR050-□□-40-□UY		
HRR050-W□-20-□UY	637		

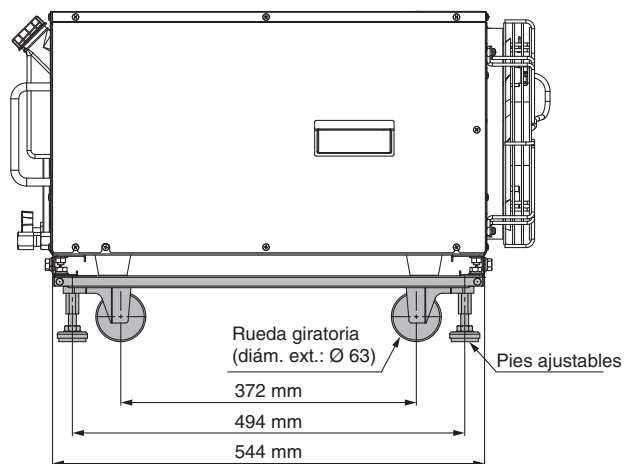
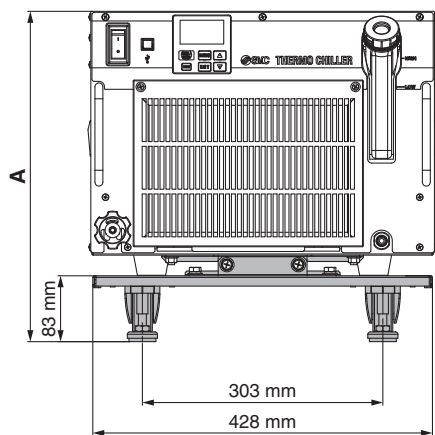

Vista de montaje (HRR012/018-A-□)

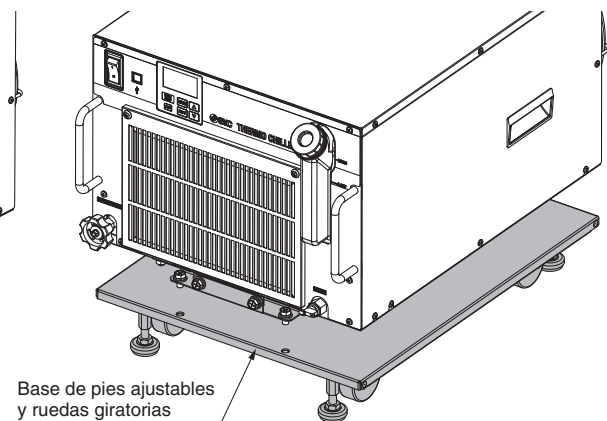
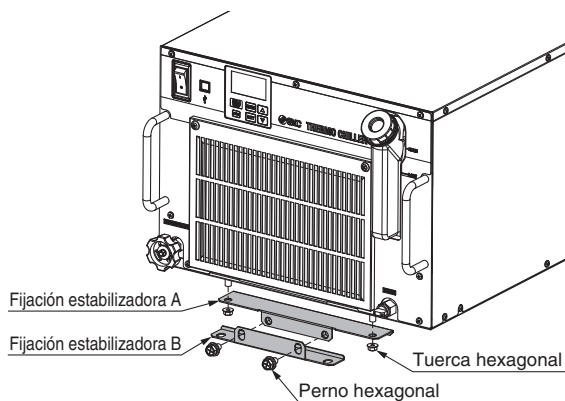

Vista de montaje

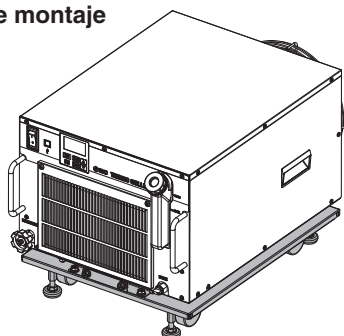

### Lista de componentes

Descripción	Cant.
Base de pies ajustables y ruedas giratorias	1
Fijación estabilizadora A	2
Fijación estabilizadora B	2
Tuerca hexagonal (M8)	4
Perno hexagonal (M8)	8
Procedimiento de montaje manual	1

# Cálculo de la capacidad de refrigeración

## Cálculo de la capacidad de refrigeración necesaria

### Ejemplo 1: cuando se conoce la cantidad de calor generado en el equipamiento del usuario.

La cantidad de calor generado puede determinarse en función del consumo de energía o de la salida del área donde se genera el calor, es decir, el área que debe ser refrigerada, en el equipo del usuario.\*1

- ① Obtenga la cantidad de calor generado a partir del consumo de energía.

Consumo de energía P: 1000 [W]

$$Q = P = 1000 \text{ [W]}$$

Capacidad de refrigeración = Considerando un factor de seguridad del 20 %,

$$1000 \text{ [W]} \times 1.2 = 1200 \text{ [W]}$$

- ② Obtenga la cantidad de calor generado a partir de la salida de suministro eléctrico.

Salida de suministro eléctrico VI: 1.0 [kVA]

$$Q = P = V \times I \times \text{Factor de potencia}$$

En este ejemplo, se utiliza un factor de potencia de 0.85:

$$= 1.0 \text{ [kVA]} \times 0.85 = 0.85 \text{ [kW]} = 850 \text{ [W]}$$

Capacidad de refrigeración = Considerando un factor de seguridad del 20 %,

$$850 \text{ [W]} \times 1.2 = 1020 \text{ [W]}$$

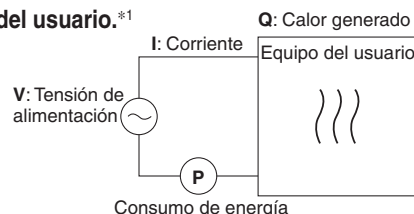

- ③ Obtenga la cantidad de calor generado a partir de la salida.

Salida (potencia del eje, etc.) W: 800 [W]

$$Q = P = \frac{W}{\text{Eficiencia}}$$

En este ejemplo, se utiliza una eficiencia de 0.7:

$$= \frac{800}{0.7} = 1143 \text{ [W]}$$

Capacidad de refrigeración = Considerando un factor de seguridad del 20 %,

$$1143 \text{ [W]} \times 1.2 = 1372 \text{ [W]}$$

\*1 Los ejemplos anteriores calculan la cantidad de calor generado en función del consumo de energía. La cantidad real de calor generado podría diferir debido a la estructura del equipo del usuario. Asegúrese de comprobarlo detenidamente.

### Ejemplo 2: cuando no se conoce la cantidad de calor generado en el equipamiento del usuario.

Obtención de la diferencia de temperatura entre la entrada y la salida al hacer circular el fluido en circulación por el interior del equipo del usuario.

Cantidad de calor generado por el equipo del usuario Q	: Desconocido [W] ((J/s))
Fluido en circulación	: Agua corriente*1
Caudal másico de fluido en circulación qm	: (= ρ x qv ÷ 60) [kg/s]
Densidad del fluido en circulación ρ	: 1 [kg/dm³]
Caudal volumétrico de fluido en circulación qv	: 10 [dm³/min]
Calor específico del fluido en circulación C	: 4.2 x 10³ [J/(kg·K)]
Temperatura de salida del fluido en circulación T1	: 293 [K] (20 [°C])
Temperatura de retorno del fluido en circulación T2	: 295 [K] (22 [°C])
Diferencia de temperatura del fluido en circulación ΔT	: 2.0 [K] (= T2 - T1)
Factor de conversión: minutos a segundos (unidades SI)	: 60 [s/min]

\*1 Consulte la pág. 28 para los valores típicos de las propiedades físicas del agua corriente y de otros fluidos en circulación.

$$Q = q_m \times C \times (T_2 - T_1)$$

$$= \frac{\rho \times q_v \times C \times \Delta T}{60} = \frac{1 \times 10 \times 4.2 \times 10^3 \times 2.0}{60}$$

$$= 1400 \text{ [J/s]} \approx 1400 \text{ [W]}$$

Capacidad de refrigeración = Considerando un factor de seguridad del 20 %,

$$1400 \text{ [W]} \times 1.2 = 1680 \text{ [W]}$$

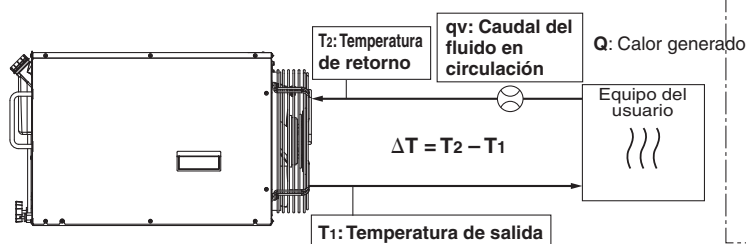

#### Ejemplo de unidades de medida actuales (Referencia)

Cantidad de calor generado por el equipo del usuario Q	: Desconocido [cal/h] → [W]
Fluido en circulación	: Agua corriente*1
Caudal másico de fluido en circulación qm	: (= ρ x qv x 60) [kgf/h]
Relación peso-volumen del fluido en circulación γ	: 1 [kgf/L]
Caudal volumétrico de fluido en circulación qv	: 10 [l/min]
Calor específico del fluido en circulación C	: 1.0 x 10³ [cal/(kgf·°C)]
Temperatura de salida del fluido en circulación T1	: 20 [°C]
Temperatura de retorno del fluido en circulación T2	: 22 [°C]
Diferencia de temperatura del fluido en circulación ΔT	: 2.0 [°C] (= T2 - T1)
Factor de conversión: horas a minutos	: 60 [min/h]
Factor de conversión: kcal/h a kW	: 860 [(cal/h)/W]

$$Q = \frac{q_m \times C \times (T_2 - T_1)}{860}$$

$$= \frac{\gamma \times q_v \times 60 \times C \times \Delta T}{860}$$

$$= \frac{1 \times 10 \times 60 \times 1.0 \times 10^3 \times 2.0}{860}$$

$$= \frac{1200000 \text{ [cal/h]}}{860}$$

$$\approx 1400 \text{ [W]}$$

Capacidad de refrigeración = Considerando un factor de seguridad del 20 %,

$$1400 \text{ [W]} \times 1.2 = 1680 \text{ [W]}$$

\* Ejemplo de cálculo para la temperatura y el caudal basado en las condiciones de conexión del cliente

Para calcular la capacidad de refrigeración necesaria basándose en el valor mostrado de temperatura y caudal en el refrigerador, cierre completamente la válvula de bypass.

## Cálculo de la capacidad de refrigeración necesaria

### Ejemplo 3: en caso de que no se genere calor y el objeto se refrigere por debajo de una determinada temperatura durante un cierto periodo de tiempo.

Cantidad de calor disipado por la sustancia refrigerada (por unidad de tiempo) <b>Q</b>	: Desconocido [W] ((J/s))
Sustancia refrigerada	: Agua
Masa de la sustancia refrigerada <b>m</b>	: (= $\rho \times V$ ) [kg]
Densidad de la sustancia refrigerada $\rho$	: 1 [kg/dm <sup>3</sup> ]
Volumen total de sustancia refrigerada <b>V</b>	: 20 [dm <sup>3</sup> ]
Calor específico de la sustancia refrigerada <b>C</b>	: $4.2 \times 10^3$ [J/(kg·K)]
Temperatura de la sustancia refrigerada cuando se inicia la refrigeración <b>To</b>	: 305 [K] (32 [°C])
Temperatura de la sustancia refrigerada tras t horas <b>Tt</b>	: 293 [K] (20 [°C])
Diferencia de temperatura de refrigeración $\Delta T$	: 12 [K] (= $To - Tt$ )
Tiempo de refrigeración $\Delta t$	: 900 [s] (= 15 [min])

\* Consulte en la parte inferior derecha de esta página el valor de las propiedades físicas típicas del fluido en circulación.

$$Q = \frac{m \times C \times (T_o - T_t)}{\Delta t} = \frac{\rho \times V \times C \times \Delta T}{\Delta t}$$

$$= \frac{1 \times 20 \times 4.2 \times 10^3 \times 12}{900} = 1120 \text{ [J/s]} \approx 1120 \text{ [W]}$$

Capacidad de refrigeración = Considerando un factor de seguridad del 20 %,

$$1120 \text{ [W]} \times 1.2 = 1344 \text{ [W]}$$

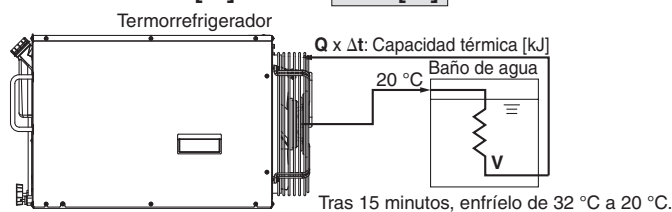

\* Es el valor calculado cambiando únicamente la temperatura del fluido. Por tanto, varía sustancialmente dependiendo del baño de agua o de la forma de las tuberías.

### Ejemplo de unidades de medida actuales (Referencia)

Cantidad de calor disipado por la sustancia refrigerada (por unidad de tiempo) <b>Q</b>	: Desconocido [cal/h] → [W]
Sustancia refrigerada	: Agua
Peso de la sustancia refrigerada <b>m</b>	: (= $\rho \times V$ ) [kgf]
Relación peso-volumen de la sustancia refrigerada $\gamma$	: 1 [kgf/L]
Volumen total de sustancia refrigerada <b>V</b>	: 20 [L]
Calor específico de la sustancia refrigerada <b>C</b>	: $1.0 \times 10^3$ [cal/(kgf·°C)]
Temperatura de la sustancia refrigerada cuando se inicia la refrigeración <b>To</b>	: 32 [°C]
Temperatura de la sustancia refrigerada tras t horas <b>Tt</b>	: 20 [°C]
Diferencia de temperatura de refrigeración $\Delta T$	: 12 [°C] (= $To - Tt$ )
Tiempo de refrigeración $\Delta t$	: 15 [min]
Factor de conversión: horas a minutos	: 60 [min/h]
Factor de conversión: kcal/h a kW	: 860 [(cal/h)/W]

$$Q = \frac{m \times C \times (T_o - T_t)}{\Delta t \times 860} = \frac{\gamma \times V \times 60 \times C \times \Delta T}{\Delta t \times 860}$$

$$= \frac{1 \times 20 \times 60 \times 1.0 \times 10^3 \times 12}{15 \times 860}$$

$$\approx 1120 \text{ [W]}$$

Capacidad de refrigeración = Considerando un factor de seguridad del 20 %,

$$1120 \text{ [W]} \times 1.2 = 1344 \text{ [W]}$$

## Precauciones en el cálculo de la capacidad de refrigeración

### 1. Capacidad de calefacción

Cuando la temperatura del fluido en circulación se fija por encima de la temperatura ambiente, el termostato debe calentar el fluido. La capacidad de calefacción depende de la temperatura del fluido en circulación. Tenga en cuenta la tasa de radiación y la capacidad de calentamiento del equipo del usuario y confirme que la capacidad de calentamiento necesaria está garantizada de antemano.

### 2. Capacidad de la bomba

#### <Caudal del fluido en circulación>

El caudal del fluido en circulación también varía en función de la presión de descarga del fluido en circulación. Tenga en cuenta la diferencia de altura de la instalación entre el termostato y el equipo del usuario, y la resistencia del conexionado como las tuberías del fluido en circulación, el tamaño de las tuberías o los codos del conexionado del equipo. Compruebe de antemano que se consigue el flujo requerido según las curvas de capacidad de la bomba.

#### <Presión de descarga del fluido en circulación>

La presión de descarga del fluido en circulación puede incrementarse por encima de la presión máxima de las curvas de capacidad de la bomba. Compruebe de antemano que las tuberías del fluido en circulación o el circuito del fluido del equipo del usuario son totalmente resistentes a dicha presión.

## Valores de las propiedades físicas típicas del fluido en circulación

### 1. Este catálogo utiliza los siguientes valores de densidad y calor específico para calcular la capacidad de refrigeración necesaria.

Densidad  $\rho$ : 1 [kg/dm<sup>3</sup>] (o, usando el sistema de unidades convencional, relación peso-volumen  $\gamma = 1$  [kgf/L])  
 Calor específico **C**:  $4.19 \times 10^3$  [J/(kg·K)] (o, usando el sistema de unidades actual,  $1 \times 10^3$  [cal/(kgf·°C)])

### 2. Los valores de densidad y de calor específico varían ligeramente según la temperatura, conforme se muestra a continuación. Utilícelo como referencia.

#### Agua

Temperatura	Densidad $\rho$ [kg/dm <sup>3</sup> ]	Calor específico C [J/(kg·K)]	Sistema de unidades actual	
			Relación peso-volumen $\gamma$ [kgf/L]	Calor específico C [cal/(kgf·°C)]
5 °C	1.00	$4.2 \times 10^3$	1.00	$1 \times 10^3$
10 °C	1.00	$4.19 \times 10^3$	1.00	$1 \times 10^3$
15 °C	1.00	$4.19 \times 10^3$	1.00	$1 \times 10^3$
20 °C	1.00	$4.18 \times 10^3$	1.00	$1 \times 10^3$
25 °C	1.00	$4.18 \times 10^3$	1.00	$1 \times 10^3$
30 °C	1.00	$4.18 \times 10^3$	1.00	$1 \times 10^3$
35 °C	0.99	$4.18 \times 10^3$	0.99	$1 \times 10^3$
40 °C	0.99	$4.18 \times 10^3$	0.99	$1 \times 10^3$

#### Solución acuosa de etilenglicol al 15 %

Temperatura	Densidad $\rho$ [kg/dm <sup>3</sup> ]	Calor específico C [J/(kg·K)]	Sistema de unidades actual	
			Relación peso-volumen $\gamma$ [kgf/L]	Calor específico C [cal/(kgf·°C)]
5 °C	1.02	$3.91 \times 10^3$	1.02	$0.93 \times 10^3$
10 °C	1.02	$3.91 \times 10^3$	1.02	$0.93 \times 10^3$
15 °C	1.02	$3.91 \times 10^3$	1.02	$0.93 \times 10^3$
20 °C	1.01	$3.91 \times 10^3$	1.01	$0.93 \times 10^3$
25 °C	1.01	$3.91 \times 10^3$	1.01	$0.93 \times 10^3$
30 °C	1.01	$3.91 \times 10^3$	1.01	$0.94 \times 10^3$
35 °C	1.01	$3.91 \times 10^3$	1.01	$0.94 \times 10^3$
40 °C	1.01	$3.92 \times 10^3$	1.01	$0.94 \times 10^3$

\* Los valores anteriores son valores de referencia. Contacte con el proveedor del fluido en circulación para obtener los detalles.





## Serie HRR

# Precauciones específicas del producto 1

Lea detenidamente las siguientes instrucciones antes de usar los productos. Consulte las normas de seguridad en la contraportada. Consulte las precauciones sobre equipo de control de temperatura en las "Precauciones en el manejo de productos SMC" o en el manual de funcionamiento en el sitio web de SMC: <http://www.smc.eu>

### Diseño

## ⚠ Advertencia

- Este catálogo muestra las especificaciones de una unidad simple.**
  - Compruebe las especificaciones de la unidad individual (contenido de este catálogo) y considere minuciosamente la adaptabilidad entre el sistema del usuario y esta unidad.
  - Aunque el circuito de protección está instalado como una unidad individual, prepare un recipiente de drenaje, un sensor de fugas de agua, una instalación de descarga de aire y un equipo de parada de emergencia, dependiendo de los requisitos de funcionamiento del usuario. Igualmente, es necesario que el usuario realice el diseño de seguridad para el sistema al completo.
- Cuando intente refrigerar zonas que estén abiertas a la atmósfera (depósitos, tuberías), planifique el sistema de conexionado en consecuencia.**  
Al refrigerar depósitos externos al aire libre, prepare el sistema de tuberías de modo que existan tuberías para refrigerar el interior de los depósitos y para transportar de vuelta el volumen de flujo al completo del fluido en circulación que se libera.
- Uso de material no corrosivo para piezas en contacto con fluidos del fluido en circulación.**  
El fluido en circulación recomendado es agua corriente o solución acuosa de etilenglicol al 15 %. El uso de materiales corrosivos como aluminio o hierro para las piezas en contacto con fluidos como el conexionado puede provocar obstrucción o fugas en el circuito del fluido en circulación. Por tanto, tenga cuidado cuando seleccione los materiales de las piezas en contacto con líquidos como el conexionado.
- Diseñe el conexionado de forma que ninguna partícula extraña entre en el refrigerador.**  
Si partículas extrañas como las incrustaciones en el conexionado entran en contacto con el fluido en circulación, pueden provocar un funcionamiento defectuoso de la bomba.

### Selección

## ⚠ Advertencia

### 1. Selección del modelo

Para seleccionar un modelo de termostato, es necesario conocer la cantidad de calor generado por el equipo del usuario. Obtenga la cantidad de calor generado consultando el "Cálculo de la capacidad de refrigeración" en las páginas 39 y 40 antes de seleccionar un modelo.

### Manipulación

## ⚠ Advertencia

- Lea detenidamente el manual de funcionamiento.**  
Lea detenidamente el manual de funcionamiento antes de poner en marcha el producto y guarde este manual para futuras consultas.

### Transporte / Desplazamiento / Movimiento

## ⚠ Advertencia

- Este producto es pesado. Cuando se envíe, transporte, desplace o traslade el producto, presta atención a la seguridad y posición del producto.**
- Lee detenidamente el Manual de funcionamiento antes de mover el producto tras desembalarlo.**

### Transporte / Desplazamiento / Movimiento

## ⚠ Caution

- Nunca coloque el producto de lado ni hacia abajo, ya que puede provocar fallos.**

El producto se entregará en el embalaje mostrado a continuación.

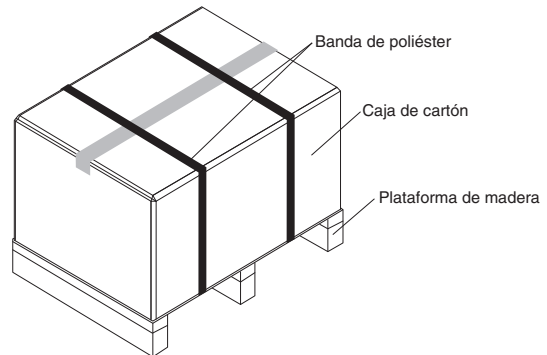

Modelo	Peso [kg]*1	Dimensiones [mm]
HRR010-A	43	Altura 485 x Anchura 610 x Profundidad 820
HRR010-W	41	
HRR012-A	54	Altura 575 x Anchura 610 x Profundidad 820
HRR018-A		
HRR012-W	55	Altura 575 x Anchura 610 x Profundidad 820
HRR018-W		
HRR024-A	61	Altura 665 x Anchura 610 x Profundidad 820
HRR030-A		
HRR024-W	60	Altura 665 x Anchura 610 x Profundidad 820
HRR030-W		
HRR050-A-20	91	Altura 975 x Anchura 610 x Profundidad 820
HRR050-W-20	80	Altura 800 x Anchura 610 x Profundidad 820
HRR050-A-40	84	Altura 975 x Anchura 610 x Profundidad 820
HRR050-W-40		

\*1 Para modelos con una opción, los pesos se incrementan en lo siguiente.

Opción	Descripción	Serie de productos	Peso adicional
-DM	Con función de ajuste de control de la conductividad eléctrica, aplicable a conexionado para agua DI	Todas las series	+1 kg
-M	Aplicable a conexionado para agua DI	Todas las series	No ha cambiado
-T1	Bomba con variador incorporada	HRR010	+2 kg
		HRR012 a 030	-1 kg
		HRR050-□-40	No ha cambiado
-T2	Bomba de alta presión con variador incorporada	HRR050-□-40	No ha cambiado
-T	Bomba de alta presión	Todas las series	+5 kg
-U	Estándar UL	Todas las series	No ha cambiado
-Y	Con patas/sin soportes de montaje en rack	Todas las series	No ha cambiado
-Z	Sin sensor de caudal, sensor de fugas de agua, filtro de partículas, válvula de bypass y clip de retención	HRR010	No ha cambiado
		HRR012 a 030	-1 kg
		HRR050	-2 kg
-Z1	Sin sensor de caudal y clip de retención	Todas las series	No ha cambiado

## ⚠ Precaución

Si es necesario transportar este producto después de su entrega, usa el embalaje original del mismo. Si se va a usar otro embalaje, embala con cuidado el producto para prevenir que sufra daños durante el transporte.



## Serie HRR

# Precauciones específicas del producto 2

Lea detenidamente las siguientes instrucciones antes de usar los productos. Consulte las normas de seguridad en la contraportada. Consulte las precauciones sobre equipo de control de temperatura en las "Precauciones en el manejo de productos SMC" o en el manual de funcionamiento en el sitio web de SMC: <http://www.smc.eu>

### Entorno de funcionamiento / Entorno de almacenamiento

## ⚠ Advertencia

### 1. Evite la utilización en las siguientes circunstancias porque puede originar la rotura del producto.

- 1) En exteriores
- 2) Lugares en los que haya agua, vapor de agua, agua salada o aceite pueden salpicar el producto.
- 3) Lugares en los que haya polvo y partículas.
- 4) Lugares en los que haya gases corrosivos, disolventes orgánicos, fluidos químicos o gases inflamables. (Este producto no está diseñado a prueba de explosiones).
- 5) Lugares en los que la temperatura ambiente exceda los límites especificados a continuación.  
Durante el transporte/almacenamiento: 0 a 50 °C (siempre y cuando no haya agua o fluido en circulación en las tuberías)  
Durante el funcionamiento: 5 a 40 °C
- 6) Lugares en los que la humedad ambiente esté fuera del siguiente rango o se produzca condensación.  
Durante el transporte/almacenamiento: 15 a 85 %  
Durante el funcionamiento: 30 a 70 %
- 7) Lugares que reciban luz solar o calor de manera directa.
- 8) Lugares en los que exista una fuente de calor próxima y en las que haya poca ventilación.
- 9) Lugares en los que la temperatura varíe de manera sustancial.
- 10) Lugares en los que se produzca fuerte ruido magnético. (Lugares con campos eléctricos y magnéticos de gran intensidad así como con sobretensión).
- 11) Lugares con electricidad estática o con condiciones que hagan que el producto descargue electricidad estática.
- 12) Lugares en los que se produzca alta frecuencia.
- 13) Lugares donde se puedan producir daños por descargas eléctricas.
- 14) Lugares con altitud de 3000 m o superior (excepto durante el almacenamiento y transporte)

\* Para altitud de 1000 m o superior

Debido a la menor densidad del aire, las eficiencias de radiación de calor de los dispositivos del producto serán menores en lugares con altitud de 1000 m o superior.

Por tanto, la temperatura ambiente máxima que se puede usar y la capacidad de refrigeración descenderán conforme a las descripciones de la siguiente tabla.

Seleccione el termostato teniendo en cuenta las descripciones.

- ① Límite superior de temperatura ambiente: use el producto al valor máximo de temperatura ambiente descrito para cada altitud.
- ② Coeficiente de capacidad de refrigeración: La capacidad de refrigeración del producto descenderá hasta un valor obtenido multiplicando la capacidad por el coeficiente descrito para cada altitud.

Altitud [m]	① Límite superior de temperatura ambiente [°C]	② Coeficiente de capacidad de refrigeración
	productos 40 °C	
Menos de 1000 m	40	1.00
Menos de 1500 m	38	0.85
Menos de 2000 m	36	0.80
Menos de 2500 m	34	0.75
Menos de 3000 m	32	0.70

- 15) Lugares en los que se produzcan fuertes impactos o vibraciones.
- 16) Lugares en los que se apliquen fuerzas suficientes como para deformar el producto o pesos de objetos pesados.
- 17) Lugares donde no haya espacio suficiente para el mantenimiento.

### 2. Realice la instalación en un entorno donde la unidad no esté en contacto directo con lluvia o nieve.

Estos modelos son para uso exclusivo en interiores.

No lo instale en exteriores en los que puedan estar expuestos a lluvia o nieve.

### 3. Lleve a cabo la ventilación y refrigeración para descargar el calor. (Refrigeración por aire)

El calor que se disipa mediante un condensador refrigerado por aire se descarga.

Cuando se utilice en un habitáculo muy cerrado, la temperatura ambiente superará el rango de las especificaciones estipuladas en este catálogo, lo que activará el detector de seguridad y detendrá el funcionamiento.

Para evitar esta situación, descargue el calor al exterior de la habitación mediante sistemas de ventilación o refrigeración.

### 4. El producto no está diseñado para uso en sala limpia, ya que genera partículas de forma interna.



## Serie HRR

# Precauciones específicas del producto 3

Lea detenidamente las siguientes instrucciones antes de usar los productos. Consulte las normas de seguridad en la contraportada. Consulte las precauciones sobre equipo de control de temperatura en las "Precauciones en el manejo de productos SMC" o en el manual de funcionamiento en el sitio web de SMC: <http://www.smc.eu>

### Montaje / Instalación

#### ⚠ Advertencia

1. No use este producto en exteriores.
2. No coloque objetos pesados sobre este producto ni se suba sobre el mismo.  
El panel externo se puede deformar y puede generar un riesgo.

#### ⚠ Precaución

1. Asegúrese de que el rack y el raíl del rack puedan soportar el peso del producto. Además, si este producto se va a montar en un rack, diseñalo de modo que el peso del producto se pueda mantener por debajo. Se recomienda 1U de espacio entre este producto y otro equipos.
2. Consulte el Manual de funcionamiento de este producto y asegúrese de disponer del espacio de instalación necesario para el mantenimiento y la ventilación.

#### <Refrigeración por aire>

1. El modelo refrigerado por aire elimina el calor usando el ventilador montado en el producto. Si el producto se utiliza con una ventilación insuficiente, la temperatura ambiente puede superar los 40 °C, afectando al rendimiento y a la vida útil del producto. Para evitarlo, asegúrese de disponer de la adecuada ventilación (véase a continuación).
2. Para la instalación en interiores, el producto debe disponer de conexiones de ventilación y de un ventilador.

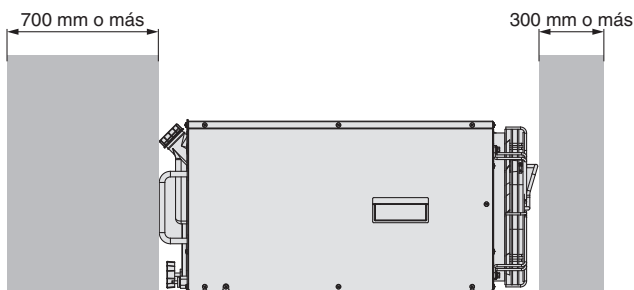

Lado frontal del producto

Lado trasero del producto

#### <Cantidad de calor radiado / Tasa de ventilación necesaria>

Modelo	Cantidad de calor radiado [kW]	Tasa de ventilación necesaria [m <sup>3</sup> /min]	
		Diferencia de temp. de 3 °C entre el interior y el exterior del área de instalación	Diferencia de temp. de 6 °C entre el interior y el exterior del área de instalación
HRR010-A	Aprox. 2	40	20
HRR012-A	Aprox. 2	40	20
HRR018-A	Aprox. 4	70	40
HRR024-A	Aprox. 5	90	50
HRR030-A	Aprox. 6	100	60
HRR050-A	Aprox. 10	140	70

### Conexión

#### ⚠ Precaución

1. Con respecto a las tuberías del fluido en circulación, tenga en cuenta su idoneidad para la presión de cierre, temperatura y fluido en circulación.

Los tubos pueden llegar a explotar durante el funcionamiento si el rendimiento operativo no es suficiente. Además, el uso de materiales corrosivos como aluminio o hierro para las piezas en contacto con fluidos como el conexiónado puede provocar obstrucción o fugas en el circuito del fluido en circulación y en el circuito de agua de la instalación. Tome las medidas de protección necesarias para evitar la corrosión cuando use el producto.

2. Seleccione el tamaño de las conexiones de las tuberías de modo que puedan superar el caudal nominal.

Para comprobar el caudal nominal, véase la tabla de capacidad de la bomba.

3. Cuando se realicen ajustes en la entrada y salida del fluido en circulación, la conexión de purga o el orificio del aliviadero de este producto, utilice una llave para tuberías para fijar las conexiones.

4. Esta serie de productos consta de circuladores de fluido en circulación a temperatura constante con depósitos integrados.

No instale en el lateral de su sistema ningún equipo (por ejemplo, bombas) que realice un retorno forzado del fluido en circulación hacia la unidad. Además, si acopla un depósito externo que esté abierto al aire, puede resultar imposible hacer circular el fluido en circulación. Proceda con precaución.

### Cableado eléctrico

#### ⚠ Advertencia

1. La puesta a tierra nunca debe conectarse a una línea de agua, línea de gas o barra pararrayos.

#### ⚠ Precaución

1. El cable de comunicación debe prepararlo el cliente.
2. Disponga de una fuente de alimentación estable a la que no le afecten los picos de tensión o las distorsiones.

Si el índice de aumento de la tensión (dV/dt) en el cruce cero excede los 40 V/200 μs, pueden producirse fallos de funcionamiento.

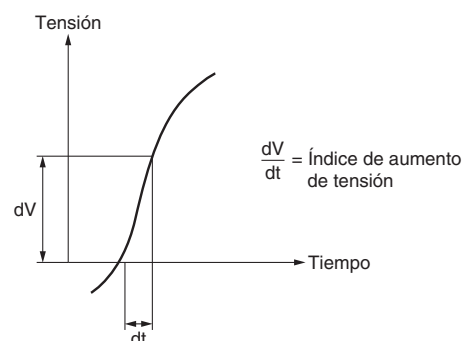



## Serie HRR

# Precauciones específicas del producto 4

Lea detenidamente las siguientes instrucciones antes de usar los productos. Consulte las normas de seguridad en la contraportada. Consulte las precauciones sobre equipo de control de temperatura en las "Precauciones en el manejo de productos SMC" o en el manual de funcionamiento en el sitio web de SMC: <http://www.smc.eu>

### Fluido en circulación

## ⚠ Precaución

1. Evite que penetre aceite o partículas extrañas en el fluido en circulación.
2. Al utilizar agua como fluido en circulación, utilice agua corriente que cumpla los estándares de calidad adecuados para el agua.

Utilice agua corriente que cumpla con los siguientes estándares (incluyendo el agua usada para diluir la solución acuosa de etilenglicol).

### Normativas sobre calidad del agua corriente (como fluido en circulación)

Asociación Japonesa de Industrias de Refrigeración y Aire Acondicionado JRA GL-02-1994 "Sistema de refrigeración de agua – Tipo de circulación – Agua complementaria"

	Elemento	Unidad	Valor estándar	Influencia	
				Corrosión	Generación de incrustaciones
Elemento estándar	pH (a 25°C)	—	6.0 a 8.0	○	○
	Conductividad eléctrica (25 °C)	[μS/cm]	100*1 a 300*1	○	○
	Ion cloruro (Cl <sup>-</sup> )	[mg/L]	50 o menos	○	
	Ion sulfato (SO <sub>4</sub> <sup>2-</sup> )	[mg/L]	50 o menos	○	
	Consumo de ácido (a pH=4.8)	[mg/L]	50 o menos		○
	Dureza total	[mg/L]	70 o menos		○
	Dureza del calcio (CaCO <sub>3</sub> )	[mg/L]	50 o menos		○
Elemento de referencia	Sílice en estado iónico (SiO <sub>2</sub> )	[mg/L]	30 o menos		○
	Hierro (Fe)	[mg/L]	0.3 o menos	○	○
	Cobre (Cu)	[mg/L]	0.1 o menos	○	
	Ion sulfuro (S <sub>2</sub> <sup>-</sup> )	[mg/L]	No debe detectarse.	○	
	Ion amonio (NH <sub>4</sub> <sup>+</sup> )	[mg/L]	0.1 o menos	○	
	Cloro residual (Cl)	[mg/L]	0.3 o menos	○	
	Carbono libre (CO <sub>2</sub> )	[mg/L]	4.0 o menos	○	

\*1 En el caso de [MΩ·cm], será 0.003 a 0.01.

- : Factores que influyen en la generación de corrosión o incrustaciones.
- Incluso si se cumplen los estándares de calidad del agua, no se garantiza la total prevención de la corrosión.

3. Utilice una solución acuosa de etilenglicol que no contenga aditivos como conservantes, etc.

4. Cuando utilice una solución acuosa de etilenglicol, mantenga una concentración máxima del 15 %.

El uso de concentraciones más elevadas puede causar una sobrecarga de la bomba. No obstante, las bajas concentraciones pueden provocar congelación si la temperatura del fluido en circulación es 10 °C o inferior y causar la rotura del termostato.

5. Como bomba de circulación para el fluido en circulación se usa una bomba accionada por imán o una bomba de sellado mecánico.

Por tanto, no es posible usar líquidos que contengan polvo metálico, como el polvo de hierro.

### Fluido en circulación

## ⚠ Precaución

6. Los fluidos en circulación enumerados a continuación se han probado para conocer la compatibilidad del termostato. (Excluye HRR010)

N.º	Fluido	Fabricante	Concentración
1	Fluido para el trasvase de calor Dowcal™ 100	The Dow Chemical Company	Diluir al 30 % en agua
2	ControXid 1642	Oelheld GmbH	Listo para el uso
3	Hexid A4	Applied Thermal Control Limited	Listo para el uso
4	Coolflow IGE	Hydratech División de Liquitherm Technologies Group Ltd	Diluir al 25 % en agua
5	NALCO® CCL105	Nalco Water, una compañía de Ecolab	Listo para el uso

- El rendimiento de la capacidad de refrigeración del refrigerador y de la capacidad de la bomba pueden cambiar según el uso de los fluidos de la lista. Los clientes deben verificar los rendimientos con el fluido y decidir cuál usar.
- Asegúrate de comprobar la compatibilidad con el conexionado y los materiales en contacto con líquidos del equipo del cliente antes del uso.
- Consulta con el fabricante del fluido en circulación lo siguiente:
  - 1) Países y regiones en que se puede obtener y usar
  - 2) Manipulación y mantenimiento
  - 3) Hojas de características técnicas de seguridad
  - 4) Especificaciones y propiedades físicas
- La concentración debe ser el valor que figura en la lista o inferior. El uso de concentraciones más elevadas puede causar una sobrecarga de la bomba. No obstante, las bajas concentraciones pueden provocar congelación si la temperatura del fluido en circulación es 10 °C o inferior y causar la rotura del termostato.
- Si se utiliza el fluido de la lista durante un largo período, se puede reducir el rendimiento del intercambiador de calor del refrigerador debido a los depósitos de aditivos. Se recomienda enjuagar regularmente el interior del conexionado y del refrigerador con agua limpia.
- En caso de una bomba de sellado mecánico, pueden aparecer depósitos de aditivos en el exterior. No es debido a un funcionamiento defectuoso.



## Serie HRR

# Precauciones específicas del producto 5

Lea detenidamente las siguientes instrucciones antes de usar los productos. Consulte las normas de seguridad en la contraportada. Consulte las precauciones sobre equipo de control de temperatura en las "Precauciones en el manejo de productos SMC" o en el manual de funcionamiento en el sitio web de SMC: <http://www.smc.eu>

### Suministro de agua de la instalación

## ⚠ Advertencia

### <Refrigeración por agua>

#### 1. El termosterrefrigerador con refrigeración por agua radia el calor al agua de la instalación.

Prepare el sistema de agua de la instalación que satisfaga el valor de calor radiado y las especificaciones de agua de la instalación siguientes.

#### ■ Sistema de agua de la instalación requerido

##### <Cantidad de calor radiado/Especificaciones del agua de la instalación>

Modelo	Calor radiado [kW]	Especificaciones de agua de la instalación
HRR010-W	Aprox. 2	Consulte "Sistema de agua de la instalación" en las características técnicas.
HRR012-W	Aprox. 2	
HRR018-W	Aprox. 4	
HRR024-W	Aprox. 5	
HRR030-W	Aprox. 6	
HRR050-W	Aprox. 10	

#### 2. Al utilizar agua corriente como agua de la instalación, utilice un tipo de agua corriente que cumpla los estándares de calidad adecuados para el agua.

Use agua corriente conforme a los siguientes estándares.

##### <Normativas sobre calidad del agua corriente (como agua de la instalación)>

Asociación Japonesa de Industrias de Refrigeración y Aire Acondicionado

JRA GL-02-1994 "Sistema de refrigeración de agua – Tipo de circulación – Agua en circulación"

	Elemento	Unidad	Valor estándar	Influencia	
				Corrosión	Generación de incrustaciones
Elemento estándar	pH (a 25 °C)	—	6.5 a 8.2	○	○
	Conductividad eléctrica (25 °C)	[μS/cm]	100*1 a 800*1	○	○
	Ion cloruro (Cl <sup>-</sup> )	[mg/L]	200 o menos	○	
	Ion sulfato (SO <sub>4</sub> <sup>2-</sup> )	[mg/L]	200 o menos	○	
	Consumo de ácido (a pH=4.8)	[mg/L]	100 o menos		○
	Dureza total	[mg/L]	200 o menos		○
	Dureza del calcio (CaCO <sub>3</sub> )	[mg/L]	150 o menos		○
Elemento de referencia	Silice en estado iónico (SiO <sub>2</sub> )	[mg/L]	50 o menos		○
	Hierro (Fe)	[mg/L]	1.0 o menos	○	○
	Cobre (Cu)	[mg/L]	0.3 o menos	○	
	Ion sulfuro (S <sub>2</sub> <sup>-</sup> )	[mg/L]	No debe detectarse.	○	
	Ion amonio (NH <sub>4</sub> <sup>+</sup> )	[mg/L]	1.0 o menos	○	
	Cloro residual (Cl)	[mg/L]	0.3 o menos	○	
	Carbono libre (CO <sub>2</sub> )	[mg/L]	4.0 o menos	○	

\*1 En el caso de [MΩ·cm], será 0.001 a 0.01.

○: Factores que influyen en la generación de corrosión o incrustaciones.

• Incluso si se cumplen los estándares de calidad del agua, no se garantiza la total prevención de la corrosión.

#### 3. La presión de alimentación debería ser de 0.5 MPa o menos.

Si la presión de alimentación es alta, se producirán fugas de agua.

#### 4. Asegúrese de preparar sus herramientas de modo que la presión de la salida de agua de la instalación del termosterrefrigerador sea de 0 MPa (presión atmosférica) o superior.

Si la presión de salida del agua de la instalación se vuelve negativa, el conexionado interno del agua de la instalación puede colapsar y, en ese caso, será imposible un correcto control del caudal del agua de la instalación.

El uso de agua desionizada como agua de la instalación puede provocar problemas como obstrucción del conexionado debido a los iones metálicos.

#### 5. No use fluido que incluya potencia métrica y otro material extraño.

Puede generar problemas tales como obstrucción del circuito del fluido en circulación o fugas.





## Serie HRR

# Precauciones específicas del producto 6

Lea detenidamente las siguientes instrucciones antes de usar los productos. Consulte las normas de seguridad en la contraportada. Consulte las precauciones sobre equipo de control de temperatura en las "Precauciones en el manejo de productos SMC" o en el manual de funcionamiento en el sitio web de SMC: <http://www.smc.eu>

### Funcionamiento

## ⚠ Advertencia

### 1. Confirmación antes del uso

- 1) El nivel del fluido del depósito debe estar dentro del rango especificado de "HIGH" (alto) y "LOW" (bajo)  
Al superar el nivel especificado, se producirá un desbordamiento del fluido en circulación.
- 2) Retire el aire.  
Realice una operación de prueba, observando el nivel de fluido.  
Dado que el nivel del fluido disminuye al extraer el aire del sistema de tuberías del usuario, suministre agua una vez más cuando el nivel del fluido disminuya.  
Si el nivel de fluido no disminuye, el trabajo de extracción del aire ha finalizado.

### 2. Confirmación durante el uso

- Compruebe la temperatura del fluido en circulación.  
El rango de la temperatura de funcionamiento del fluido en circulación está entre 10 y 35 °C.  
Cuando la cantidad de calor generado por un equipo de usuario es mayor que la capacidad del producto, la temperatura del fluido en circulación puede superar este rango. Tenga cuidado.

### 3. Método de parada de emergencia

- Cuando se confirme algún tipo de anomalía, detenga el equipo inmediatamente. Si la operación se detiene con la tecla RUN/STOP, desconecte la alimentación.

Tiempo de reinicio de funcionamiento/Frecuencia de funcionamiento y suspensión

## ⚠ Precaución

1. Espere al menos 5 minutos antes de reiniciar el funcionamiento tras una parada. Si el funcionamiento se reinicia en menos de 5 minutos, el circuito de protección puede activarse y la operación puede no iniciarse adecuadamente.
2. La frecuencia de funcionamiento y suspensión no debe superar las 10 veces al día. Si se cambia frecuentemente entre funcionamiento y suspensión puede producirse un funcionamiento erróneo del circuito de refrigeración.

### Circuito de protección

## ⚠ Precaución

1. Si utiliza el producto en las siguientes condiciones, el circuito de protección se activará y la operación puede no llevarse a cabo o puede detenerse.
  - La tensión de alimentación no está dentro del rango de tensión nominal del  $\pm 10$  %.
  - En caso de que el nivel de agua del depósito se reduzca de manera anormal.
  - La temperatura del fluido en circulación es demasiado alta.
  - En comparación con la capacidad de refrigeración, la cantidad de calor generado por el equipo del usuario es demasiado alta.
  - La temperatura ambiente es demasiado alta. (40 °C o más).
  - La presión del refrigerante es demasiado alta.
  - El orificio de ventilación está obstruido por polvo o suciedad.

### Mantenimiento

## ⚠ Precaución

### <Inspección periódica mensual>

#### 1. Limpie el orificio de ventilación.

Si el filtro antipolvo se obstruye con polvo o desechos, se puede producir un descenso en los resultados de refrigeración.  
Para evitar deformar o dañar el filtro antipolvo, límpielo con un cepillo de cerdas largas o con una pistola de aire.

### <Inspección periódica cada 3 meses>

#### 1. Revise el fluido en circulación.

- 1) Cuando se utiliza agua corriente
  - Sustitución del agua corriente  
No reponer el agua corriente puede contribuir al desarrollo de bacterias o algas. Repóngalo regularmente dependiendo de sus condiciones de uso.
- 2) Cuando se utiliza una solución acuosa de etilenglicol  
Utilice un medidor de concentración para confirmar que la concentración no supera el 15 %.  
Diluya o añada lo que necesite para ajustar la concentración.

### <Inspección periódica durante el invierno>

#### 1. Realice acciones de extracción de agua de antemano.

Si existe riesgo de que el fluido en circulación se congele cuando el producto está parado, libere el fluido en circulación antes de detenerlo.

#### 2. Consulte a un profesional.

Para obtener más información sobre métodos adicionales para impedir la congelación (como calentadores comerciales, etc.), consulte a un profesional para obtener consejo.

### ■ Refrigerante con referencia GWP



Refrigerante	Potencial de calentamiento global (GWP)	
	Reglamento (UE) n.º 517/2014 (Basado en IPCC AR4)	Ley revisada sobre recuperación y destrucción de fluorocarbonos (Ley japonesa)
R134a	1,430	1,430
R404A	3,922	3,920
R407C	1,774	1,770
R410A	2,088	2,090

- \* Este producto está herméticamente sellado y contiene gases fluorados de efecto invernadero (HFC). Si este producto se vende en el mercado UE a partir del 1 de enero de 2017, debe ser conforme con el sistema de cuotas del Reglamento de gases fluorados de la UE.
- \* Consulte el refrigerante usado en el producto en la tabla de características técnicas.



## Normas de seguridad

El objeto de estas normas de seguridad es evitar situaciones de riesgo y/o daño del equipo. Estas normas indican el nivel de riesgo potencial mediante las etiquetas "**Precaución**", "**Advertencia**" o "**Peligro**". Todas son importantes para la seguridad y deben de seguirse junto con las normas internacionales (ISO/IEC) <sup>1)</sup> y otros reglamentos de seguridad.

-  **Precaución:** **Precaución** indica un peligro con un bajo nivel de riesgo que, si no se evita, podría causar lesiones leves o moderadas.
-  **Advertencia:** **Advertencia** indica un peligro con un nivel medio de riesgo que, si no se evita, podría causar lesiones graves o la muerte.
-  **Peligro:** **Peligro** indica un peligro con un alto nivel de riesgo que, si no se evita, podría causar lesiones graves o la muerte.

- 1) ISO 4414: Energía en fluidos neumáticos – Normativa general para los sistemas.
- ISO 4413: Energía en fluidos hidráulicos – Normativa general para los sistemas.
- IEC 60204-1: Seguridad de las máquinas – Equipo eléctrico de las máquinas. (Parte 1: Requisitos generales)
- ISO 10218-1: Manipulación de robots industriales - Seguridad. etc.

## Advertencia

### 1. La compatibilidad del producto es responsabilidad de la persona que diseña el equipo o decide sus especificaciones.

Puesto que el producto aquí especificado puede utilizarse en diferentes condiciones de funcionamiento, su compatibilidad con un equipo determinado debe decidirla la persona que diseña el equipo o decide sus especificaciones basándose en los resultados de las pruebas y análisis necesarios. El rendimiento esperado del equipo y su garantía de seguridad son responsabilidad de la persona que ha determinado la compatibilidad del producto. Esta persona debe revisar de manera continua la adaptabilidad del equipo a todos los elementos especificados en el anterior catálogo con el objeto de considerar cualquier posibilidad de fallo del equipo.

### 2. La maquinaria y los equipos deben ser manejados sólo por personal cualificado.

El producto aquí descrito puede ser peligroso si no se maneja de manera adecuada. El montaje, funcionamiento y mantenimiento de máquinas o equipos, incluyendo nuestros productos, deben ser realizados por personal cualificado y experimentado.

### 3. No realice trabajos de mantenimiento en máquinas y equipos, ni intente cambiar componentes sin tomar las medidas de seguridad correspondientes.

1. La inspección y el mantenimiento del equipo no se deben efectuar hasta confirmar que se hayan tomado todas las medidas necesarias para evitar la caída y los movimientos inesperados de los objetos desplazados.
2. Antes de proceder con el desmontaje del producto, asegúrese de que se hayan tomado todas las medidas de seguridad descritas en el punto anterior. Corte la corriente de cualquier fuente de suministro. Lea detenidamente y comprenda las precauciones específicas de todos los productos correspondientes.
3. Antes de reiniciar el equipo, tome las medidas de seguridad necesarias para evitar un funcionamiento defectuoso o inesperado.

### 4. Contacte con SMC antes de utilizar el producto y preste especial atención a las medidas de seguridad si se prevé el uso del producto en alguna de las siguientes condiciones:

1. Las condiciones y entornos de funcionamiento están fuera de las especificaciones indicadas, o el producto se usa al aire libre o en un lugar expuesto a la luz directa del sol.
2. El producto se instala en equipos relacionados con energía nuclear, ferrocarriles, aeronáutica, espacio, navegación, automoción, sector militar, tratamientos médicos, combustión y aparatos recreativos, así como en equipos en contacto con alimentación y bebidas, circuitos de parada de emergencia, circuitos de embrague y freno en aplicaciones de prensa, equipos de seguridad u otras aplicaciones inadecuadas para las características estándar descritas en el catálogo de productos.
3. El producto se usa en aplicaciones que puedan tener efectos negativos en personas, propiedades o animales, requiere, por ello un análisis especial de seguridad.
4. Si el producto se utiliza un circuito interlock, disponga de un circuito de tipo interlock doble con protección mecánica para prevenir a verías. Asimismo, compruebe de forma periódica que los dispositivos funcionan correctamente.

## Precaución

### 1. Este producto está previsto para su uso industrial.

El producto aquí descrito se suministra básicamente para su uso industrial. Si piensa en utilizar el producto en otros ámbitos, consulte previamente con SMC. Si tiene alguna duda, contacte con su distribuidor de ventas más cercano.

## Garantía limitada y exención de responsabilidades. Requisitos de conformidad

El producto utilizado está sujeto a una "Garantía limitada y exención de responsabilidades" y a "Requisitos de conformidad". Debe leerlos y aceptarlos antes de utilizar el producto.

### Garantía limitada y exención de responsabilidades

1. El periodo de garantía del producto es de 1 año a partir de la puesta en servicio o de 1,5 años a partir de la fecha de entrega, aquello que suceda antes. <sup>2)</sup> Asimismo, el producto puede tener una vida útil, una distancia de funcionamiento o piezas de repuesto especificadas. Consulte con su distribuidor de ventas más cercano.
  2. Para cualquier fallo o daño que se produzca dentro del periodo de garantía, y si demuestra claramente que sea responsabilidad del producto, se suministrará un producto de sustitución o las piezas de repuesto necesarias. Esta garantía limitada se aplica únicamente a nuestro producto independiente, y no a ningún otro daño provocado por el fallo del producto.
  3. Antes de usar los productos SMC, lea y comprenda las condiciones de garantía y exención de responsabilidad descritas en el catálogo correspondiente a los productos específicos.
- 2) Las ventosas están excluidas de esta garantía de 1 año. Una ventosa es una pieza consumible, de modo que está garantizada durante un año a partir de la entrega. Asimismo, incluso dentro del periodo de garantía, el desgaste de un producto debido al uso de la ventosa o el fallo debido al deterioro del material elástico no está cubierto por la garantía limitada.

### Requisitos de conformidad

1. Queda estrictamente prohibido el uso de productos SMC con equipos de producción destinados a la fabricación de armas de destrucción masiva o de cualquier otro tipo de armas.
2. La exportación de productos SMC de un país a otro está regulada por la legislación y reglamentación sobre seguridad relevante de los países involucrados en dicha transacción. Antes de enviar un producto SMC a otro país, asegúrese de que se conocen y cumplen todas las reglas locales sobre exportación.

## Precaución

### Los productos SMC no están diseñados para usarse como instrumentos de metrología legal.

Los productos de medición que SMC fabrica y comercializa no han sido certificados mediante pruebas de homologación de metrología (medición) conformes a las leyes de cada país. Por tanto, los productos SMC no se pueden usar para actividades o certificaciones de metrología (medición) establecidas por las leyes de cada país.

## Normas de seguridad

Lea detenidamente las "Precauciones en el manejo de productos SMC" (M-E03-3) antes del uso.

## Historial de revisión

<b>Edición B</b>	- Se han añadido fuentes de alimentación monofásica 100 VAC (50/60 Hz) y 110 VAC (60 Hz). - Se han ampliado los rangos de ajuste/visualización de conductividad eléctrica, temperatura del fluido en circulación y caudal. - El número de páginas se ha incrementado de 32 a 36.	QS
<b>Edición C</b>	- Se ha añadido el modelo HRR010 (modelo refrigerado por aire, modelo refrigerado por agua). - El número de páginas se ha incrementado de 36 a 44.	XU
<b>Edición D</b>	- Se ha añadido el modelo HRR050 (modelo refrigerado por aire, modelo refrigerado por agua). - Se ha añadido un kit de pies ajustables y ruedas giratorias como accesorio opcional. - El número de páginas se ha incrementado de 44 a 50.	XU

## SMC Corporation (Europe)

<b>Austria</b>	+43 (0)2262622800	www.smc.at	office@smc.at
<b>Belgium</b>	+32 (0)33551464	www.smc.be	info@smc.be
<b>Bulgaria</b>	+359 (0)2807670	www.smc.bg	office@smc.bg
<b>Croatia</b>	+385 (0)13707288	www.smc.hr	office@smc.hr
<b>Czech Republic</b>	+420 541424611	www.smc.cz	office@smc.cz
<b>Denmark</b>	+45 70252900	www.smc.dk.com	smc@smcdk.com
<b>Estonia</b>	+372 6510370	www.smcpeumatics.ee	info@smcee.ee
<b>Finland</b>	+358 207513513	www.smc.fi	smcfi@smc.fi
<b>France</b>	+33 (0)164761000	www.smc-france.fr	info@smc-france.fr
<b>Germany</b>	+49 (0)61034020	www.smc.de	info@smc.de
<b>Greece</b>	+30 210 2717265	www.smcHELLAS.gr	sales@smcHELLAS.gr
<b>Hungary</b>	+36 23513000	www.smc.hu	office@smc.hu
<b>Ireland</b>	+353 (0)14039000	www.smcAutomation.ie	sales@smcAutomation.ie
<b>Italy</b>	+39 03990691	www.smcitalia.it	mailbox@smcitalia.it
<b>Latvia</b>	+371 67817700	www.smc.lv	info@smc.lv

<b>Lithuania</b>	+370 5 2308118	www.smc.lt	info@smc.lt
<b>Netherlands</b>	+31 (0)205318888	www.smc.nl	info@smc.nl
<b>Norway</b>	+47 67129020	www.smc-norge.no	post@smc-norge.no
<b>Poland</b>	+48 222119600	www.smc.pl	office@smc.pl
<b>Portugal</b>	+351 214724500	www.smc.eu	apoioclientept@smc.smces.es
<b>Romania</b>	+40 213205111	www.smcromania.ro	smcromania@smcromania.ro
<b>Russia</b>	+7 8123036600	www.smc.eu	sales@smcru.com
<b>Slovakia</b>	+421 (0)413213212	www.smc.sk	office@smc.sk
<b>Slovenia</b>	+386 (0)73885412	www.smc.si	office@smc.si
<b>Spain</b>	+34 945184100	www.smc.eu	post@smc.smces.es
<b>Sweden</b>	+46 (0)86031200	www.smc.nu	smc@smc.nu
<b>Switzerland</b>	+41 (0)523963131	www.smc.ch	helpcenter@smc.ch
<b>Turkey</b>	+90 212 489 0 440	www.smcPnomatik.com.tr	info@smcPnomatik.com.tr
<b>UK</b>	+44 (0)845 121 5122	www.smc.uk	sales@smc.uk