

Предназначен для преобразования электрического управляющего сигнала в пропорциональное по величине давление на выходе.

- Компактная конструкция (ширина корпуса 15 мм)
- Четыре диапазона давлений
- Индивидуальный или блочный монтаж (на плате, до 10 мест)
- Высокое быстродействие (0.1 с, без нагрузки)
- Встроенные быстроразъемные фитинги
- Высокий уровень линейности и точности
- Наличие индикации выходного давления
- Степень защиты IP65

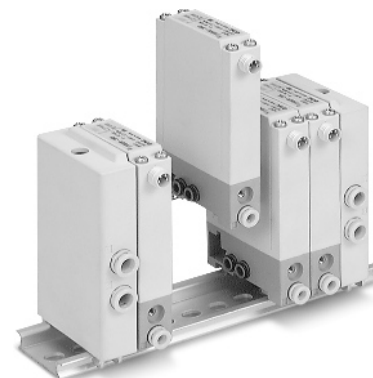
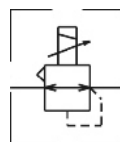

## Технические характеристики

Модель		ITV001	ITV003	ITV005	ITV009
Рабочая среда		Сжатый воздух, отфильтрованный 5 мкм, содержание масла не более 1 мг/м <sup>3</sup> 1)			
Диапазон рабочих температур (°C)		0 ~ 50			
Минимальное рабочее давление (МПа)		Давление на выходе + 0.1			Давление на выходе -1
Максимальное рабочее давление (МПа)		0.2	1.0		-0.101
Диапазон регулирования (МПа)		0.001 ~ 0.1	0.001 ~ 0.5	0.001 ~ 0.9	-0.001 ~ -0.1
Максимальный расход воздуха (норм.л/мин)		3.5 (при вх. давл. 0.2 МПа)	6.0 (при вх. давл. 0.6 МПа)		2.0 (при вх. давл. -0.101МПа)
Электропитание	Напряжение	24 VDC ±10%, 12 ~ 15 VDC			
	Потребление тока	24 VDC	не более 0.12 А		
		12 VDC	не более 0.18 А		
Входной сигнал	Аналоговое управл. по току	4 ~ 20 мА, 0 ~ 20 мА			
	Аналоговое управл. по напр.	0 ~ 5 VDC, 0 ~ 10 VDC			
Входное сопротивление	Аналоговое управл. по току	~ 250 Ом			
	Аналоговое управл. по напр.	~ 10 кОм			
Выходной аналоговый сигнал		± 1 ~ 5 VDC (сопротивление нагрузки > 1 кОм)			
Линейность		± 1% (от полного диапазона регулирования)			
Гистерезис		± 0.5% (от полного диапазона регулирования)			
Воспроизводимость		± 0.5% (от полного диапазона регулирования)			
Чувствительность		± 0.2% (от полного диапазона регулирования)			
Влияние температуры		± 0.12% (от полного диапазона регулирования) / °C			
Степень защиты		IP 65			
Вес (кг)		0.1 (без коннектора с кабелем и крепежного угольника)			

<sup>1)</sup>Если необходимо распыление масла, устанавливайте маслораспылитель на выходе устройства.

## Принадлежности (заказываются отдельно)

Наименование	Номер для заказа	
Крепежный угольник	Плоский	<b>P39800022</b>
	L-образный	<b>P39800023</b>
Ответная часть разъема M8 с кабелем 3м		<b>M8-4DSX3MG4</b>

# Компактный электропневматический преобразователь ITV0000

## Номер для заказа

Номер для заказа преобразователя

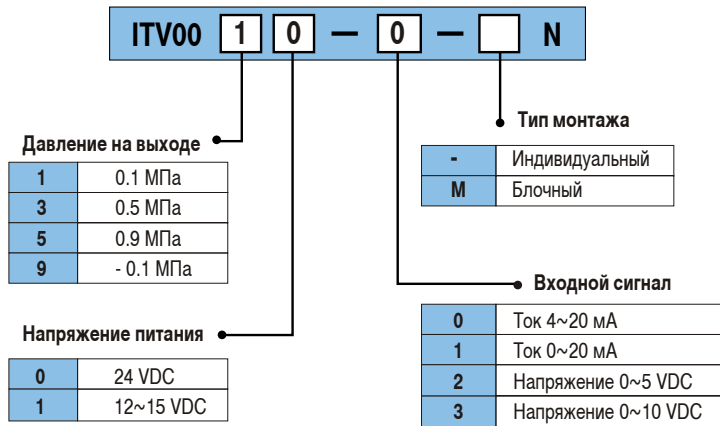

Номер для заказа многосекционной плиты

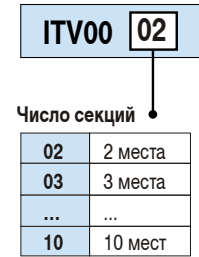

Преобразователи блочного монтажа в сборе устанавливаются на стандартную DIN-рейку 35 мм.

## Принцип действия

### Функциональная схема

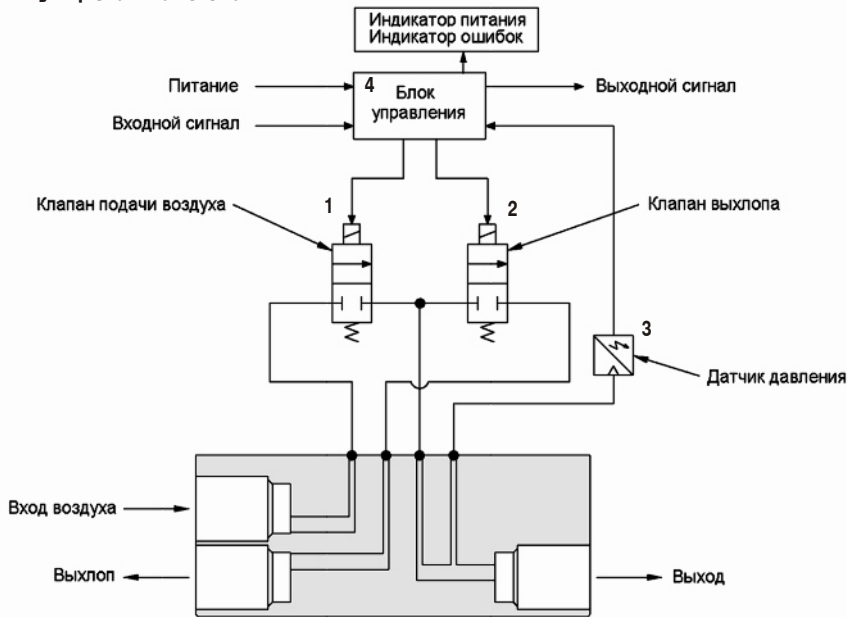

При возрастании входного сигнала открывается впускной клапан (1). Через него сжатый воздух из входного порта SUP поступает в выходной порт OUT, и выходное давление увеличивается.

Датчик обратной связи (3) выдает в устройство управления (4) электрический сигнал, пропорциональный давлению на выходе преобразователя.

В устройстве (4) сигнал с датчика сравнивается с входным управляющим сигналом, и коррекция давления продолжается до тех пор, пока эти два сигнала не сравняются.

После этого выходное давление становится пропорциональным входному сигналу.

При уменьшении входного сигнала открывается выпускной клапан (2), соединяя выходной порт преобразователя с атмосферой (EXH).

Выходное давление уменьшается и снова начинается процесс коррекции до совпадения входного сигнала и сигнала обратной связи.

### Структурная схема



## Характеристики

### ITV001g

#### Линейность, гистерезис

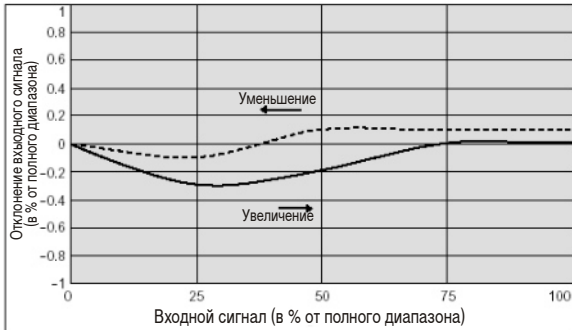

#### Воспроизводимость

При 50% входном сигнале  
(в середине диапазона регулировки)

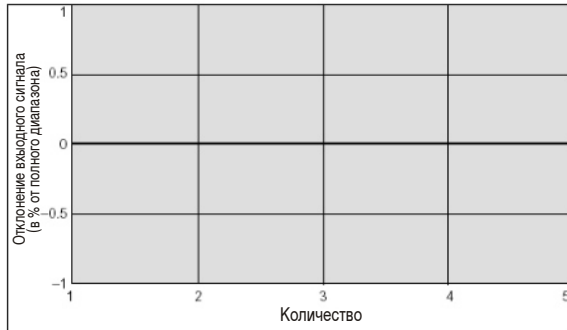

#### Характеристики давления

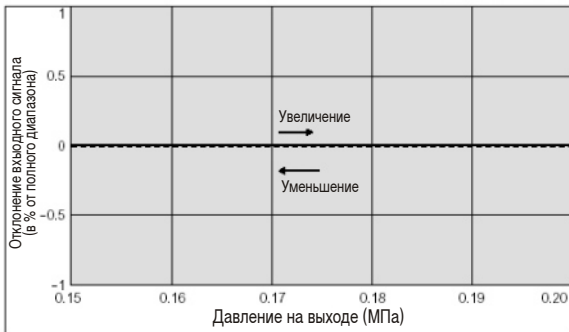

#### Характеристики расхода

Давление на входе 0.2 МПа

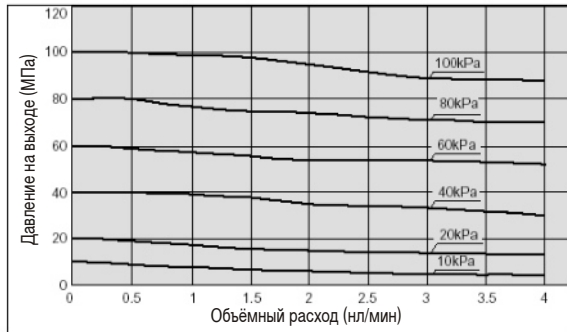

### ITV003g

#### Линейность, гистерезис

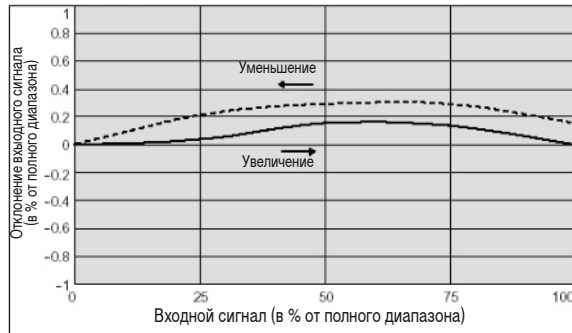

#### Воспроизводимость

При 50% входном сигнале  
(в середине диапазона регулировки)

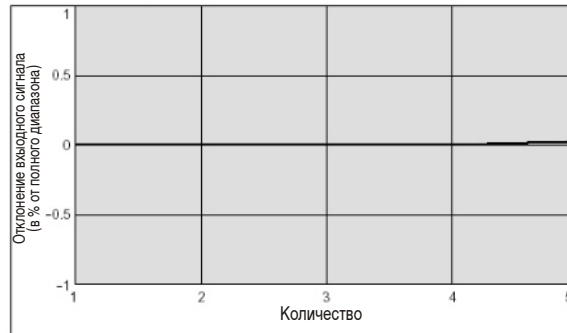

#### Характеристики давления

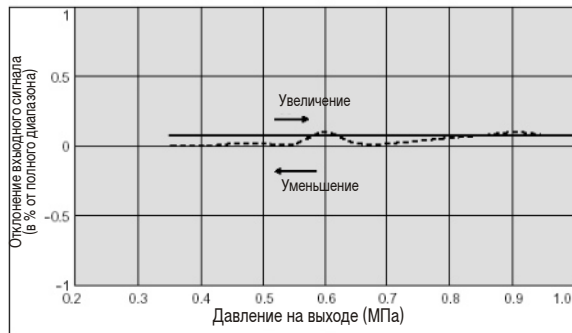

#### Характеристики расхода

Давление на входе 0.6 МПа

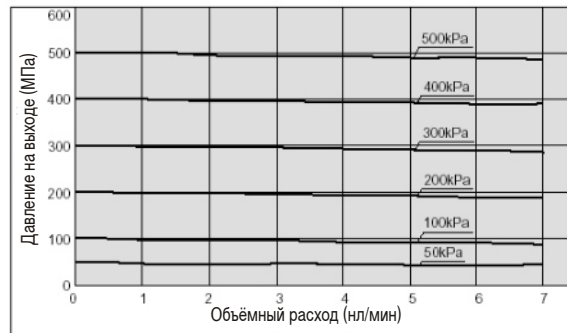

# Компактный электропневматический преобразователь ITV0000

## Характеристики

### ITV005g

#### Линейность, гистерезис

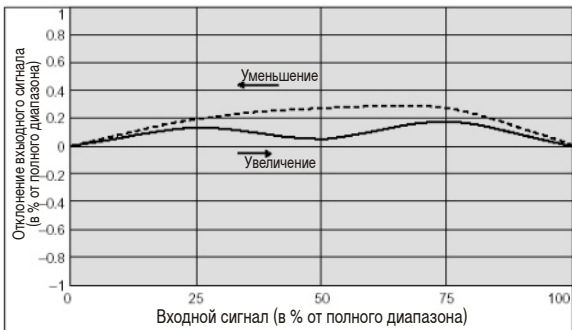

#### Воспроизводимость

При 50% входном сигнале  
(в середине диапазона регулировки)

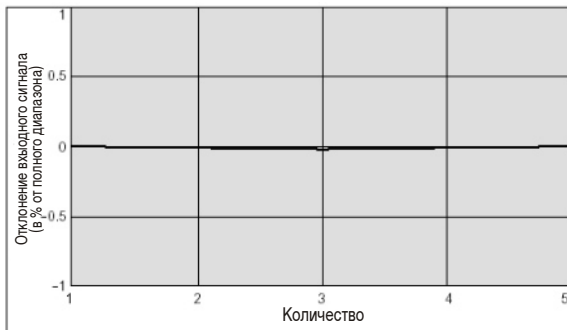

#### Характеристики давления

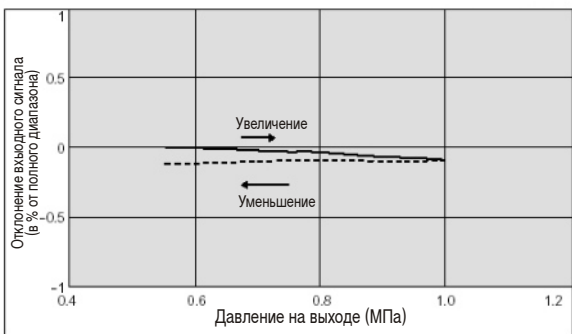

#### Характеристики расхода

Давление на входе 1.0 МПа

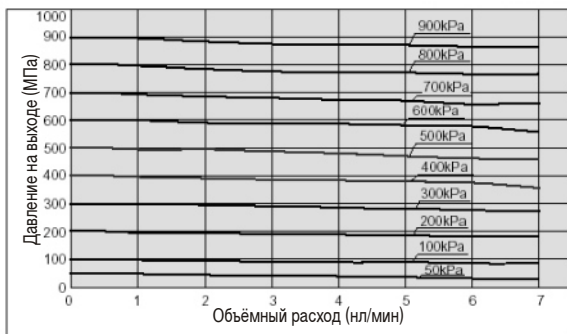

### ITV009g

#### Линейность, гистерезис

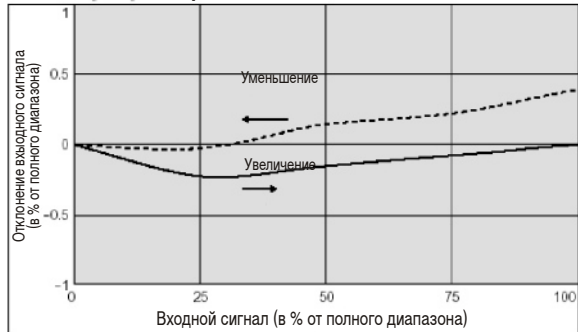

#### Воспроизводимость

При 50% входном сигнале  
(в середине диапазона регулировки)

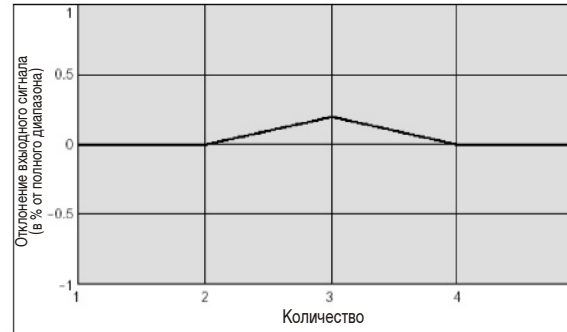

#### Характеристики давления

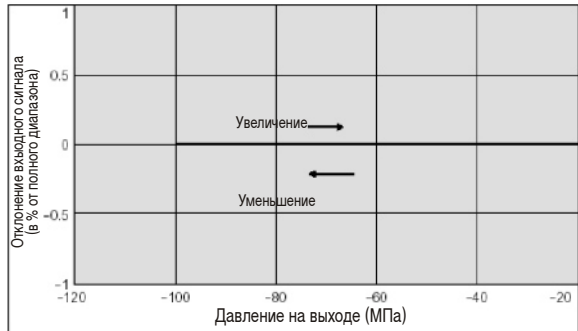

#### Характеристики расхода

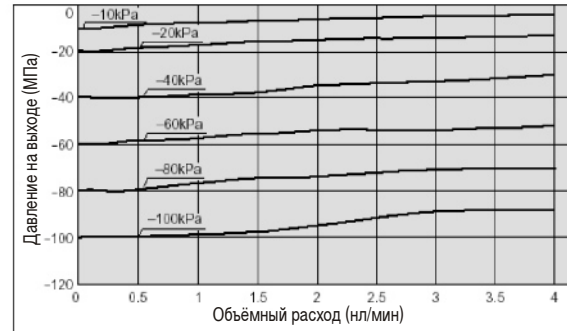

## Размеры

### Преобразователь индивидуального монтажа

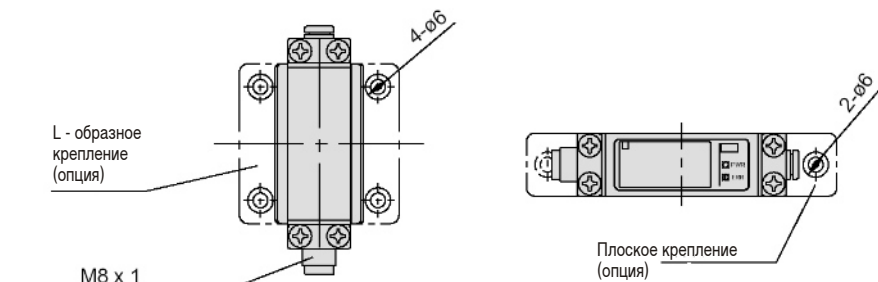

М8 x 1  
Резьба для присоединения  
разъёма с кабелем

### Расположение портов

	1	2	3
ITV003	ВХОД	ВЫХОД	ВЫПУСК
ITV009	ВАКУУМ		АТМОСФЕРА

При повышенных требованиях к пылевлагозащите (степень IP65) установите фитинг с трубкой в порт вспомогательного выпуска

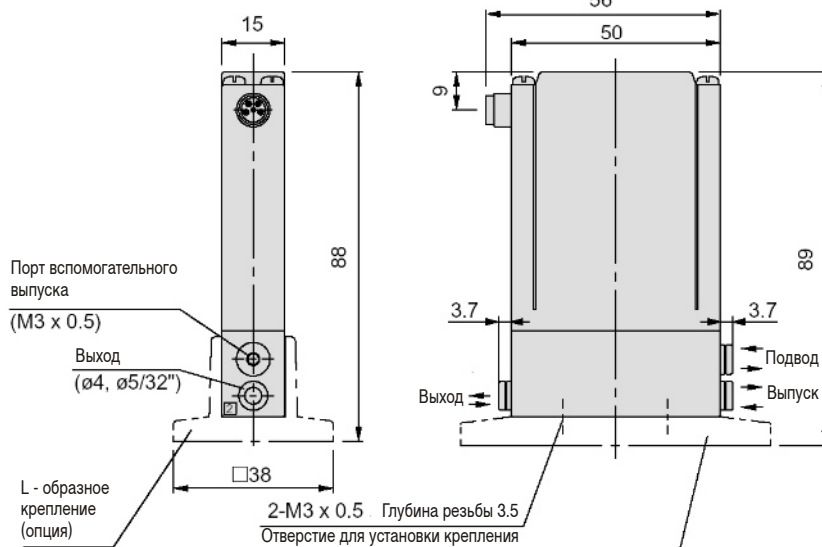

Порт вспомогательного  
выпуска  
(M3 x 0.5)

Выход  
(ø4, ø5/32")

L-образное  
крепление  
(опция)

2-M3 x 0.5 Глубина резьбы 3.5  
Отверстие для установки крепления

Плоское крепление  
(опция)

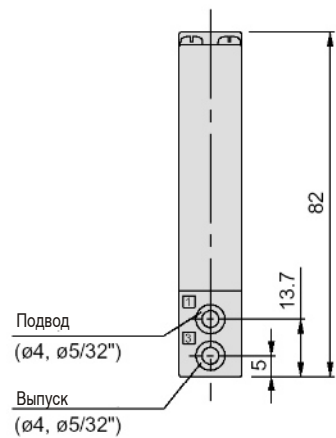

Подвод  
(ø4, ø5/32")

Выпуск  
(ø4, ø5/32")

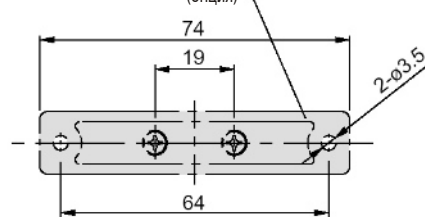
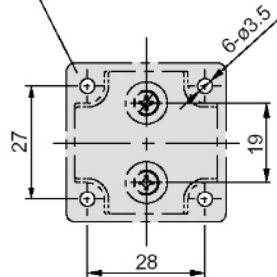

Минимальный радиус изгиба  
80 мм

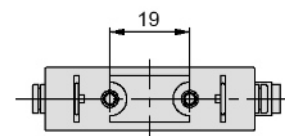

### Ответная часть разъёма с кабелем

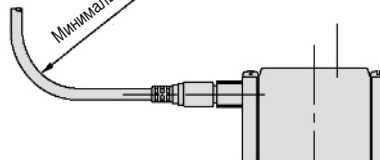
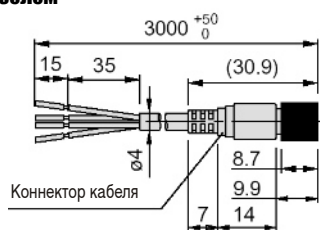

# Компактный электропневматический преобразователь ITV0000

## Размеры

### Преобразователь блочного монтажа

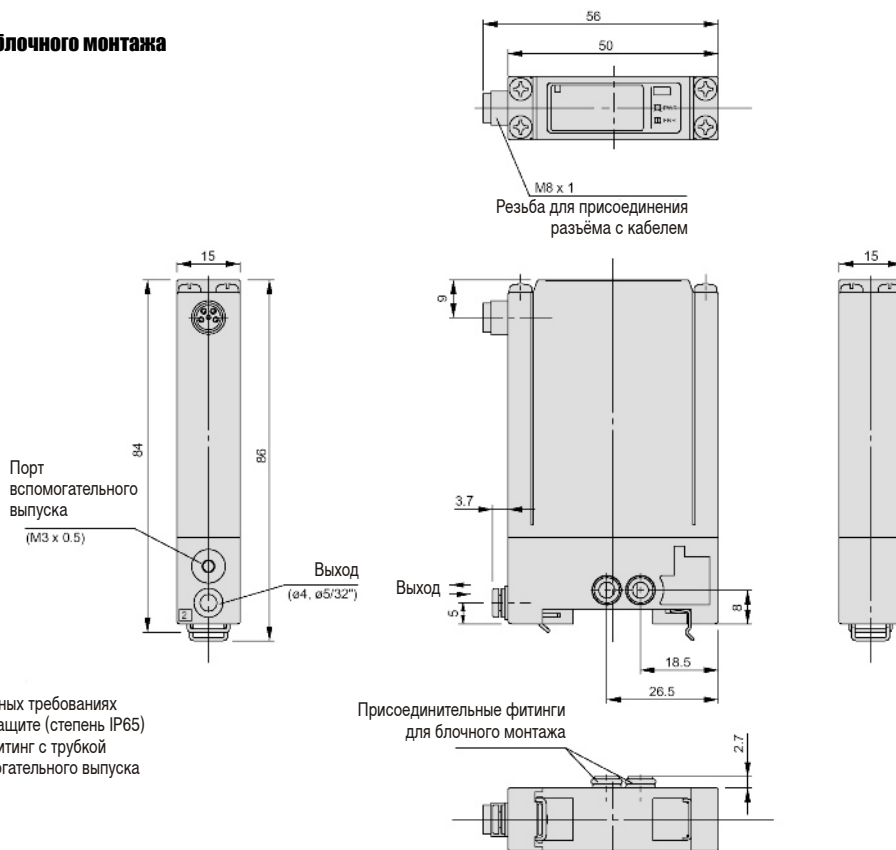

При повышенных требованиях к пылевлагозащите (степень IP65) установите фитинг с трубкой в порт вспомогательного выпуска

### Многосекционные плиты

#### Расположение портов

	1	2	3
ITV003	ВХОД	ВЫХОД	ВЫПУСК
ITV009	ВАКУУМ		АТМОСФЕРА

При повышенных требованиях к пылевлагозащите (степень IP65) установите фитинг с трубкой в порт вспомогательного выпуска

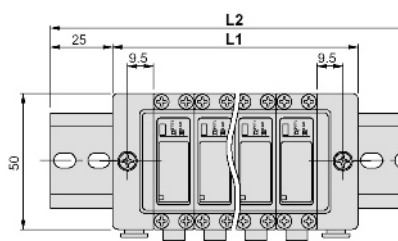
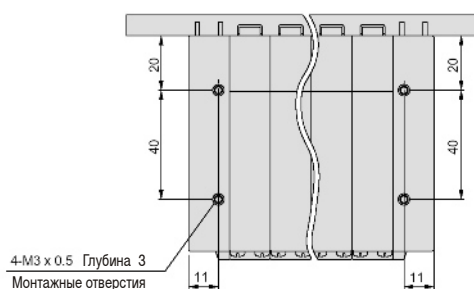

Левая сторона 1 ... 2 ... Секции плиты Правая сторона

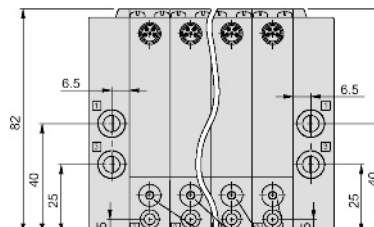

Порты выпуска

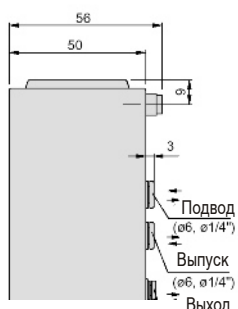

# Электропневматический преобразователь

## ITV1000/2000/3000

G1/8 ~ G1/2

Предназначен для преобразования электрического управляющего сигнала в пропорциональное по величине давление на выходе.

- Настраиваемый диапазон давлений
- Возможность выбора устройства с электрическим аналоговым или цифровым (2 бит/4 бит/10 бит) входом / аналоговым или дискретным выходом
- Высокий уровень линейности, воспроизводимости и чувствительности
- Наличие индикации выходного давления
- Пригоден для модульного монтажа
- Исполнения с управлением по RS-232C, PROFIBUS DP, DeviceNet, CC-Link (по запросу)

### Технические характеристики

Модель		ITV1010	ITV1030	ITV1050
		ITV2010	ITV2030	ITV2050
		ITV3010	ITV3030	ITV3050
Рабочая среда		Сжатый воздух, отфильтрованный 5 мкм, содержание масла не более 1 мг/м <sup>3</sup>		
Номинальный расход воздуха (норм. л/мин)	ITV1000	80	120	150
	ITV2000	500	1150	1000
	ITV3000	1500	3000	3500
Присоединительная резьба	ITV1000	G1/8, G1/4		
	ITV2000	G1/4, G3/8		
	ITV3000	G1/4, G3/8, G1/2		
Присоединительная резьба порта деаэрации (EXH)	ITV1000	G1/8		
	ITV2000	G1/4		
	ITV3000	G1/2		
Мин. рабочее давление (МПа)		Давление на выходе + 0.1		
Макс. рабочее давление (МПа)		0.2	1.0 (3.0 МПа - по запросу)	
Электропитание	Напряжение	24 V DC, ±10% 12 ~ 15 V DC (спец. исполнение)		
	Потребление тока	Тип 24 V DC: ≤ 0.12 А Тип 12~15 V DC: ≤ 0.18 А (спец. исполнение)		
Входной сигнал	Аналог. упр. по току <sup>1)</sup>	4 ~ 20 mA, 0 ~ 20 mA		
	Аналог. упр. по напр.	0 ~ 5 V DC, 0 ~ 10V DC		
	Цифровое 2-битное упр-ние	4 предустановленных точки (общий "минус")		
Входное сопротивление	Аналог. упр. по току	≤ 250 Ом		
	Аналог. упр. по напр.	~6.5 кОм		
	Цифровое 2-битное упр-ние	~4.7 кОм (24 V DC); ~2 кОм (12 V DC)		
Выходной <sup>2)</sup> сигнал (для контроля)	Аналоговый выход	1 ~ 5 V DC (выходное сопротивление: ~1 кОм) 4 ~ 20 mA (сопротивление нагрузки: ≤ 250 Ом) Точность отображения ±6 % от полного диапазона		
	Дискретный выход	NPN открытый коллектор: max. 30 V, 80 mA (спец. исп.) PNP открытый коллектор: max. 80 mA (спец. исп.)		
Линейность		≤ ±1% (от полного диапазона регулирования)		
Гистерезис		≤ 0.5% (от полного диапазона регулирования)		
Воспроизводимость		≤ ±0.5% (от полного диапазона регулирования)		
Чувствительность		≤ 0.2% (от полного диапазона регулирования)		
Влияние температуры		≤ ±0.12% (от полного диапазона регулирования)/ °C		
Индикация выходного давления	Точность	± 2% от полного диапазона регулирования ± 1 ед. младшего разряда		
	Мин. единица отображения	0.001 МПа		
Рабочая температура (°C)		0 ~ 50		
Степень защиты		IP65		
Вес (кг)	ITV1000	0.250		
	ITV2000	0.350		
	ITV3000	0.645		

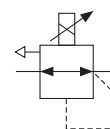

1) 2-х проводной вариант 4~20 mA не выпускается. Требуется электропитание 24 или 12~15 V DC.

2) Можно выбрать либо аналоговый, либо дискретный выход. При дискретном варианте требуется выбрать между NPN и PNP выходом.

## Номер для заказа

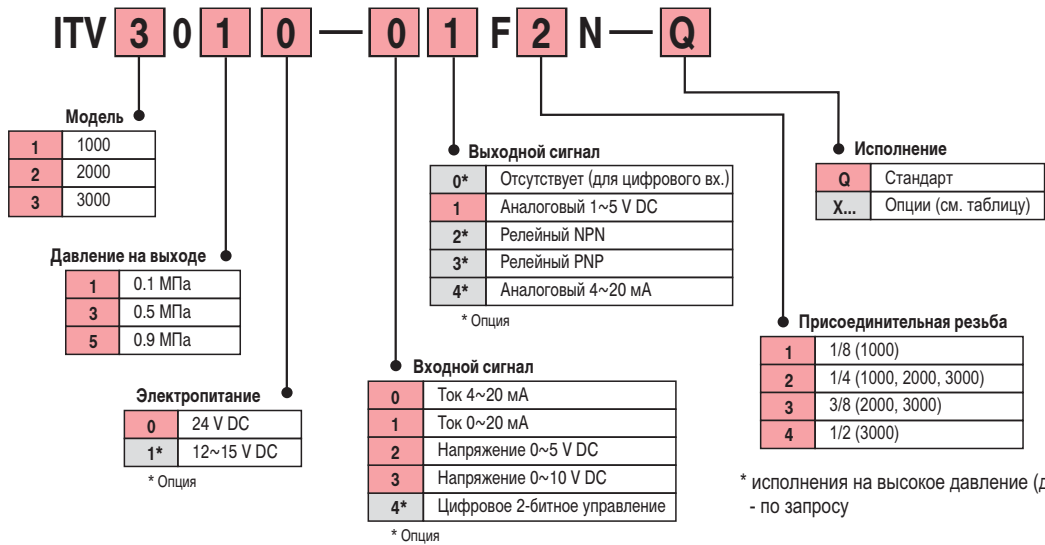

## Опции

Код	Описание	Примечание
X156	Цифровое 4-битное управление (16 предустановленных точек)	Для исполнений на 24 V DC с релейным выходом
X157	Цифровое 10-битное управление	1) Для исполнений на 24 V DC 2) Кроме исполнений с угловым разъемом
X321	Обратного действия (инверсный выход)*	Кроме исполнений с цифровым управлением
X322	Высокое давление (вход до 1.2 МПа, выход до 1.0 МПа)	Для исполнений ITV□05□
X323	Диапазон регулирования 1 ~ 100 кПа	1) Для исполнений ITV□01□ 2) Кроме типоразмера 3000
X154	Время реакции 0.1 с (без нагрузки)	1) Для исполнений с аналоговым входом (0~5/0~10 В; 4~20/0~20 mA) и аналоговым выходом 1~5 В 2) Кроме типоразмера 3000
X153	Монтаж на многоразовой плате (2 ~ 8 мест)	Для типоразмеров 1000 (резьба 1/8") и 2000 (резьба 1/4")

\*Инверсный выход

## Инверсный выход

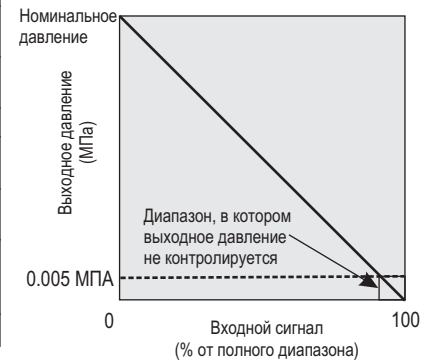

## Принадлежности (заказываются отдельно)

Типоразмер	1000	2000	3000			
Крепежный угольник *	Прямой тип	KT-ITV-F1	KT-ITV-F2			
	Угловой тип	KT-ITV-L1	KT-ITV-L2			
Ответная часть разъема с кабелем 3 м	Прямой тип	P398020-500-3				
	Угловой тип	P398020-501-3				
Пневмоглушитель	AN10-01	AN20-02	AN40-04			
Фильтр	G1/8	AF20-F01	G1/4	AF30-F02	G3/8	AF40-F03
	G1/4	AF20-F02	G3/8	AF30-F03	G1/2	AF40-F04
Микрофильтр	G1/8	AFM20-F01	G1/4	AFM30-F02	G3/8	AFM40-F03
	G1/4	AFM20-F02	G3/8	AFM30-F03	G1/2	AFM40-F04
Варианты крепежа для модульного монтажа	—		Y30 / Y30T	Y40 / Y40T		

\*Установочные винты в комплекте

## Крепежный угольник. Размеры

### Прямой тип

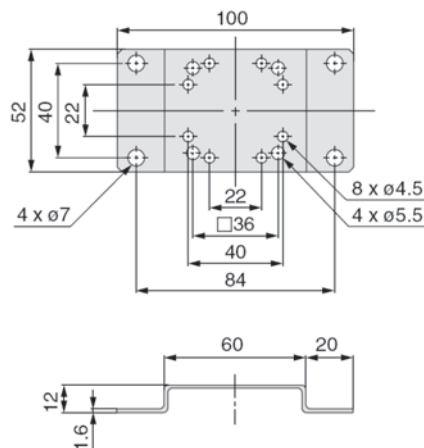

### Угловой тип

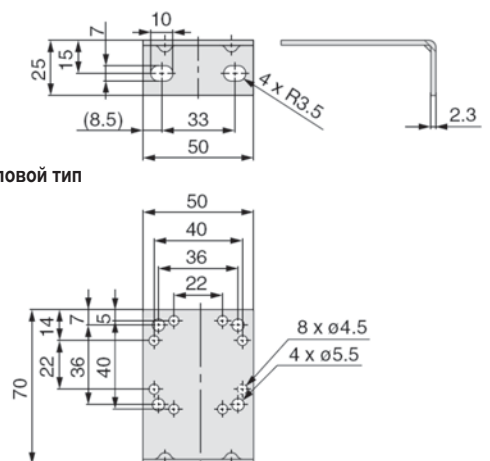



# Электропневматический преобразователь ITV1000/2000/3000

## Принцип действия

Электропневматический преобразователь состоит из работающих в паре впускного и выпускного клапанов 1 и 2 с электромагнитным управлением, соединенных с камерой управления 3. В камере управления 3 расположена мембрана 4, которая своим жестким центром через шток соединена с клапаном 5 подачи давления и клапаном выхода 6. Выходной канал регулятора по каналу обратной связи соединен с камерой, расположенной под мембраной 4, и с датчиком давления 7, сигнал с которого поступает в блок управления 8. На блок управления 8 поступает напряжение питания, электрический управляющий аналоговый или дискретный сигнал. Блок 8 снабжен дисплеем, показывающим давление на выходе регулятора.

Электропневматический преобразователь работает следующим образом. Когда входной управляющий сигнал увеличивается, впускной клапан 1 включается, а выпускной клапан 2 выключается. Таким образом, давление питания через впускной клапан 1 поступает в камеру управления 3 и действует на мембрану 4 сверху. При этом снизу через канал обратной связи на мембрану 4 действует давление на выходе регулятора. Под действием увеличивающегося давления управления сверху мембрана 4 перемещается вниз и через шток открывает клапан 5 подачи давления, приводя к пропорциональному увеличению давления на выходе регулятора. Выходное давление по каналам обратной связи поступает в камеру под мембрану и на датчик давления 7. После преобразования этот сигнал приходит в блок управления 8, где сравнивается с входным электрическим сигналом. Таким образом, перемещение мембраны 8 вниз, а вместе с этим и увеличение выходного давления будут происходить до тех пор, пока не уравниваются мембрана 4 под действием давлений на нее сверху и снизу и сигнал рассогласования в блоке управления 8 между входным управляющим сигналом и сигналом обратной связи не станет равным нулю.

При уменьшении входного управляющего электрического сигнала происходит выключение впускного клапана 1 и включение выпускного клапана 2. В результате камера управления 3 через выпускной клапан 2 соединяется с выхлопом и давление в ней падает. Далее клапан 5 подачи давления закрывается, а клапан выхода 6 открывается, соединяя выходной канал регулятора с его выхлопом. Поэтому давление на выходе регулятора уменьшается пропорционально уменьшению входного управляющего электрического сигнала.

## Структурная схема

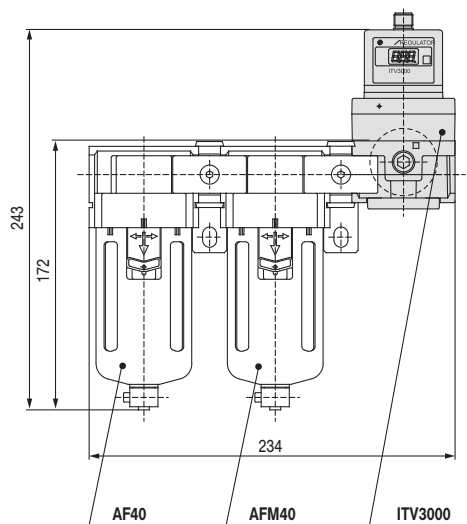
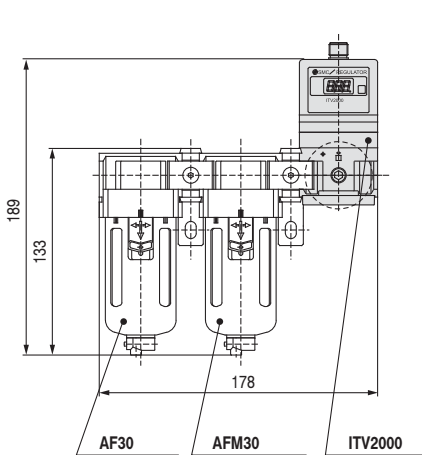
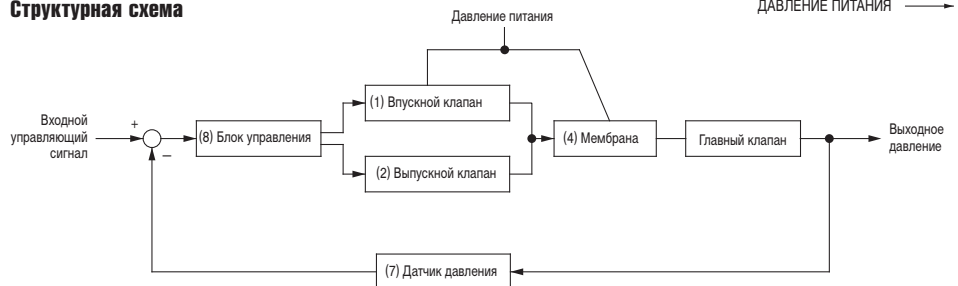

## Принципиальная схема

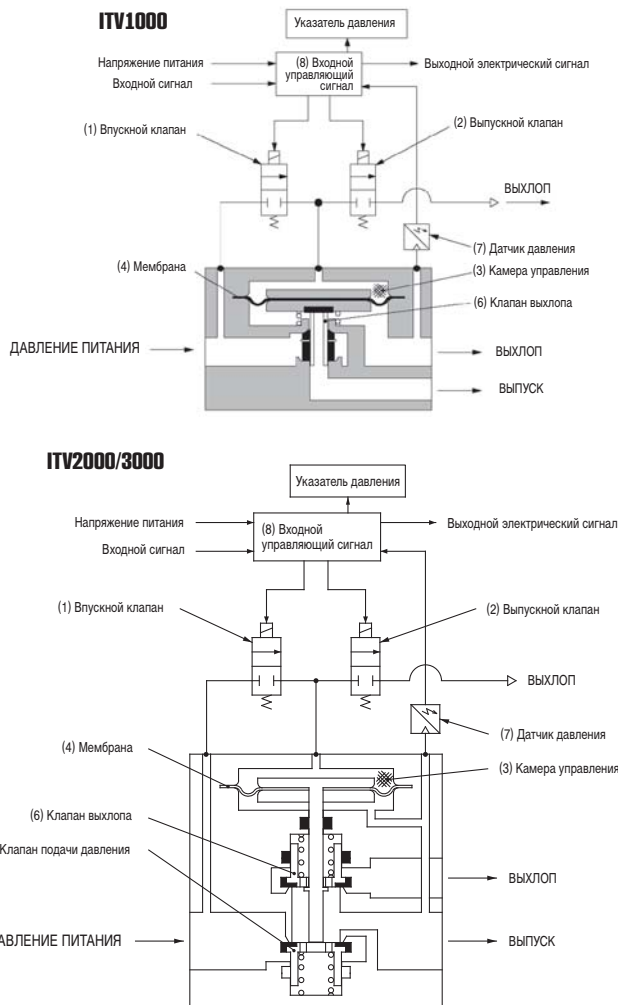

## Размеры

### ITV1000

#### С крепежным угольником прямого типа

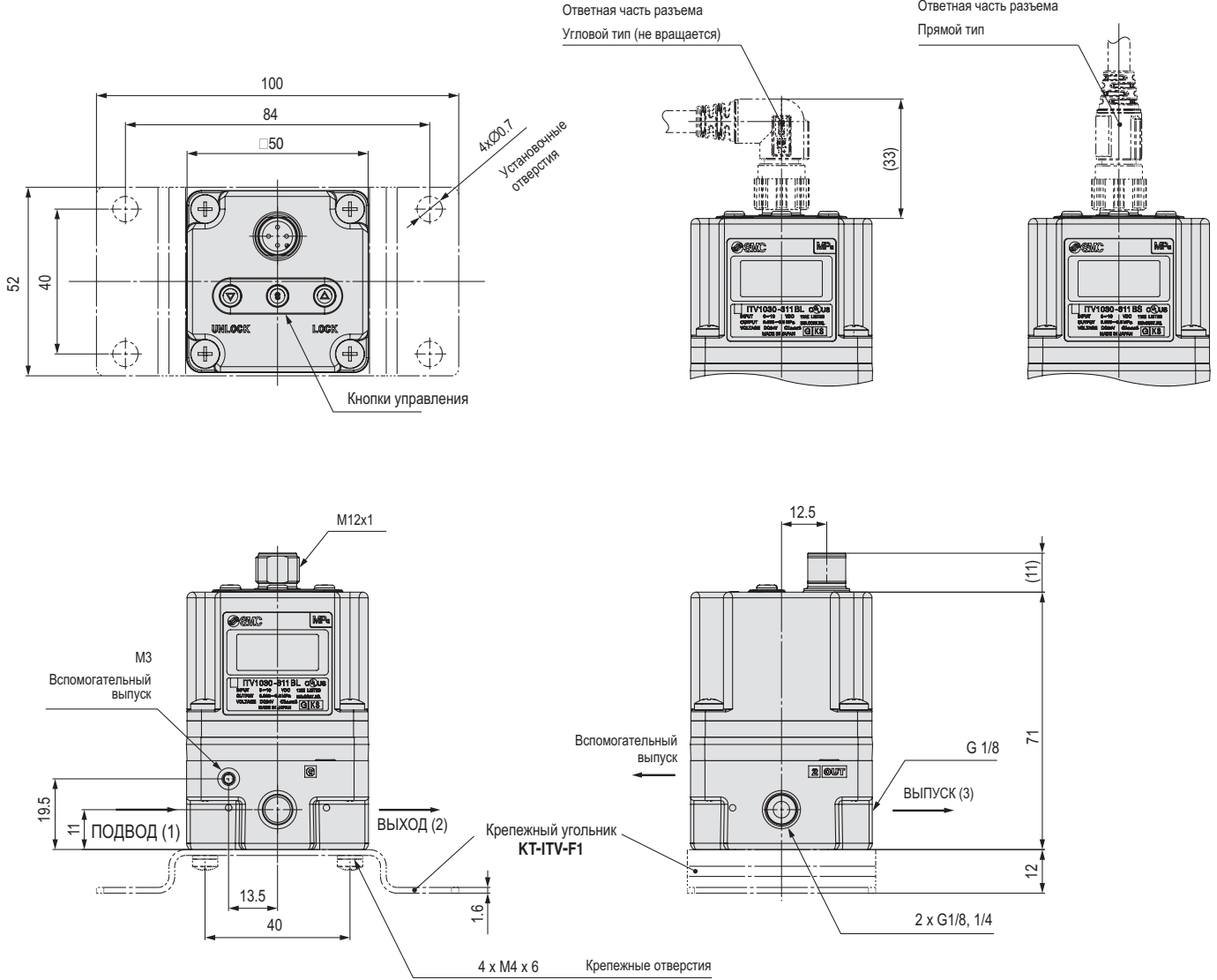

#### С крепежным угольником углового типа

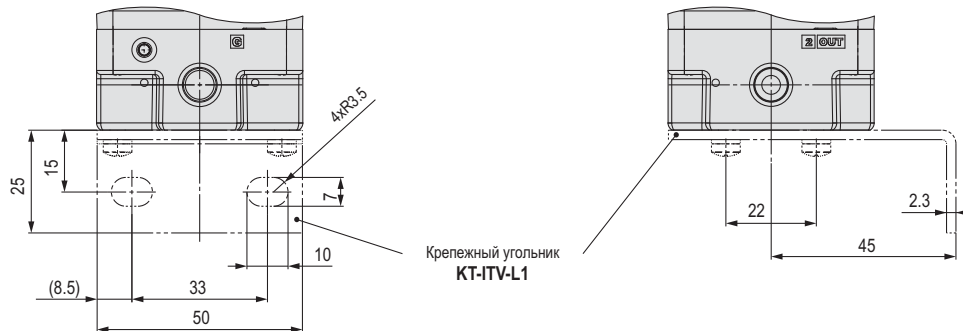

# Электропневматический преобразователь ITV1000/2000/3000

## Размеры

ITV2000

С крепежным угольником прямого типа

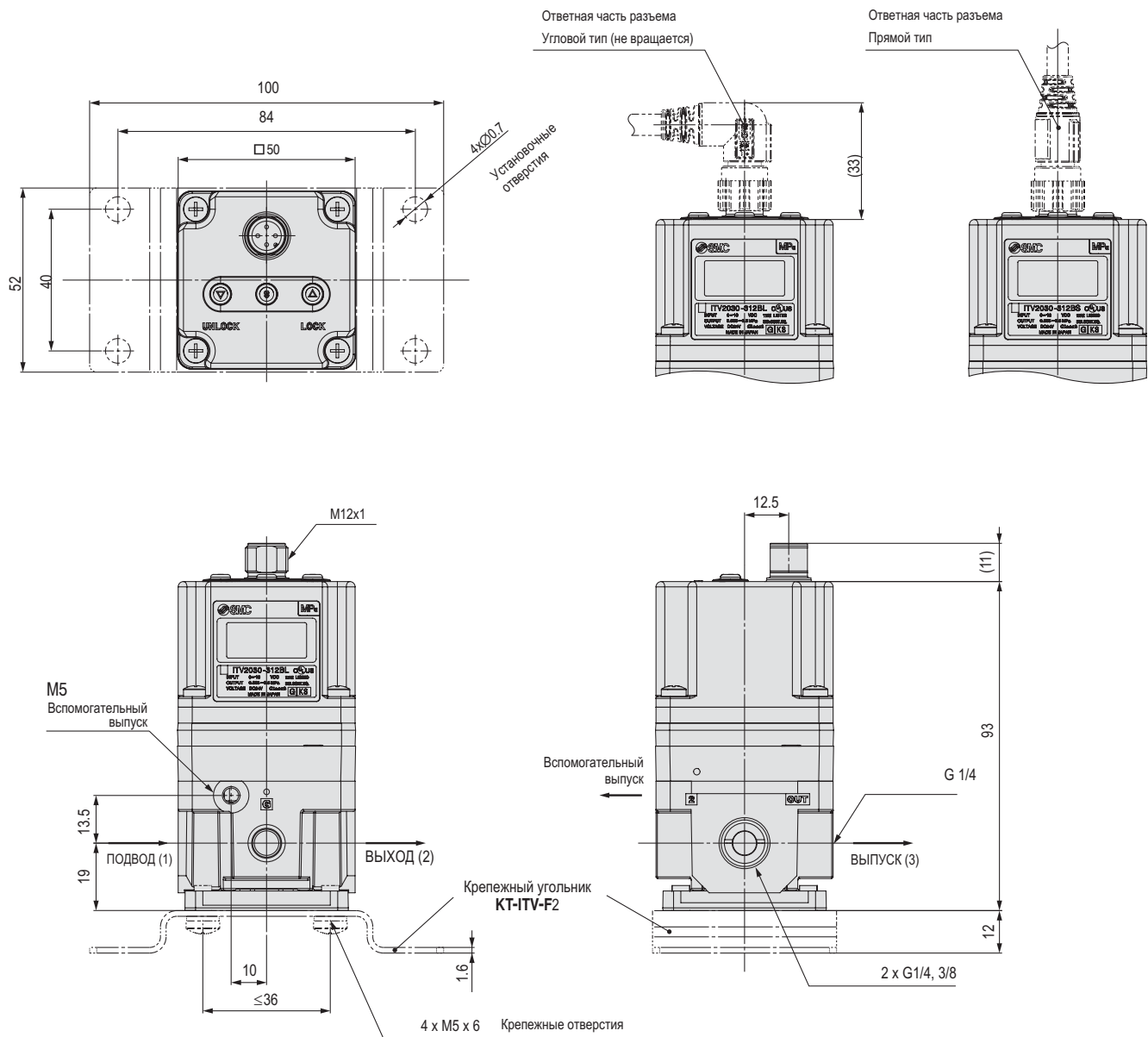

С крепежным угольником углового типа

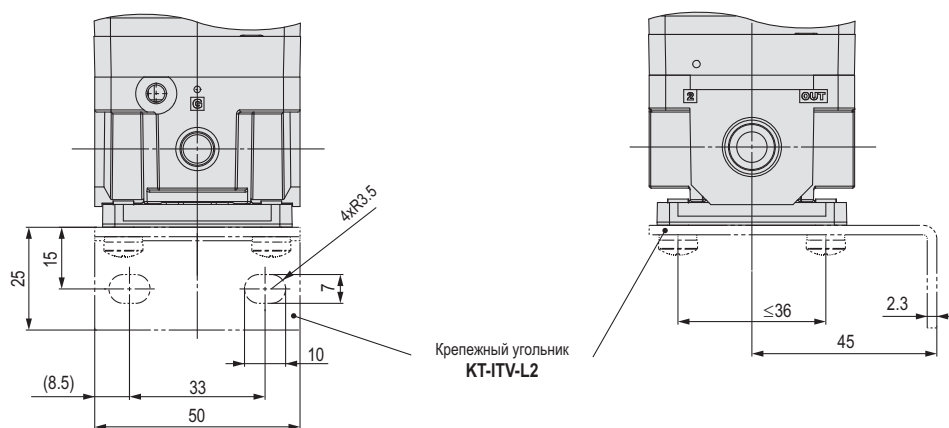

## Размеры

### ITV3000

#### С крепежным угольником прямого типа

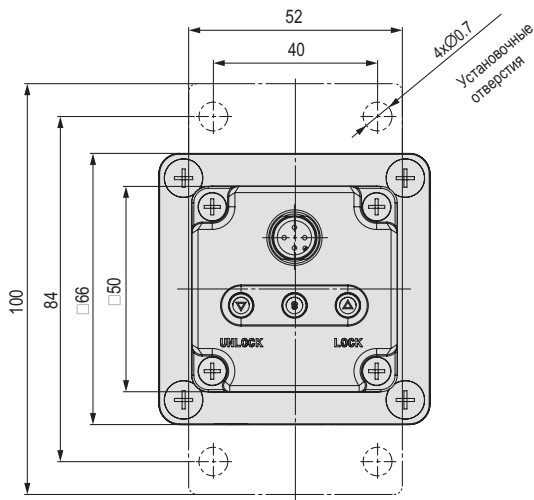

Отверстная часть разъема  
Угловой тип (не вращается)

Отверстная часть разъема  
Прямой тип

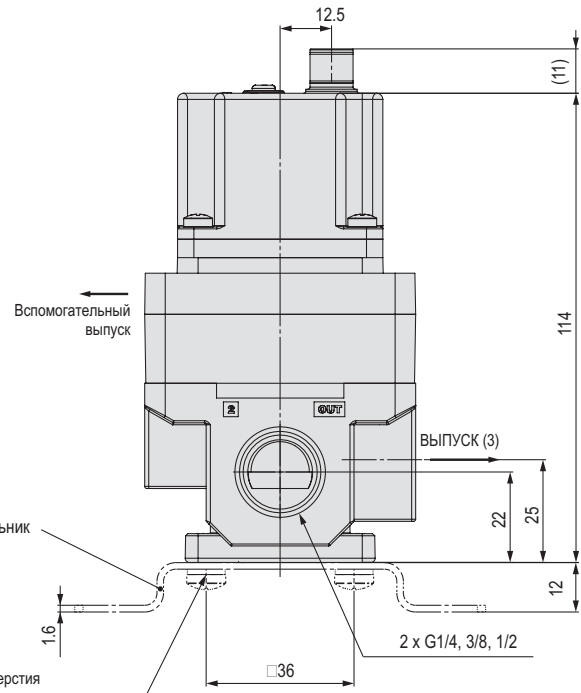
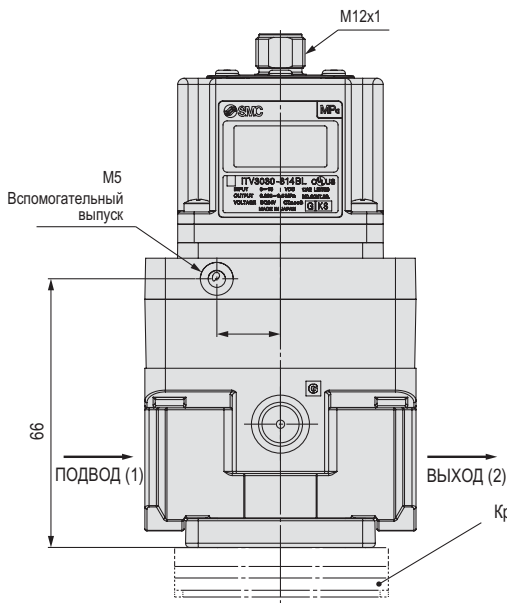
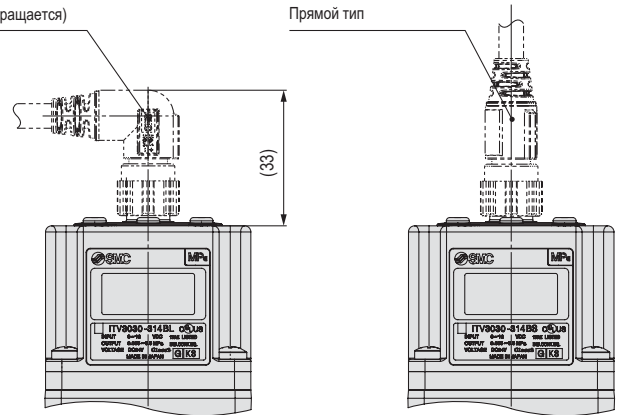

4 x M5 x 6 Крепежные отверстия

#### С крепежным угольником углового типа

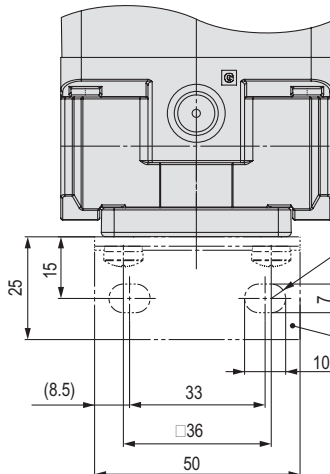

Крепежный угольник  
КТ-ITV-L2

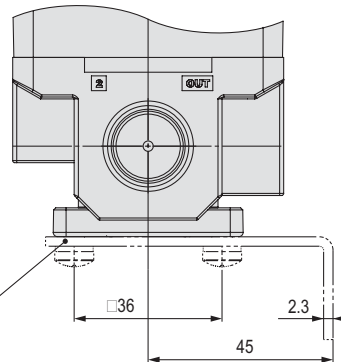

# Электропневматический преобразователь ITV1000/2000/3000

## Характеристики

### Линейность

ITV101□

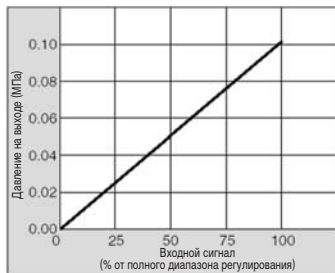

ITV201□

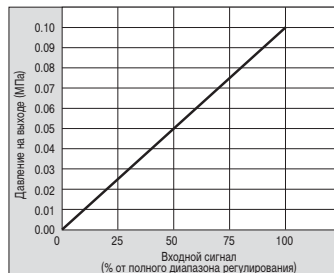

ITV301□

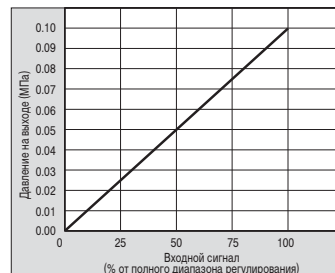

### Гистерезис

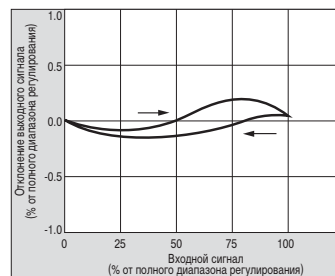
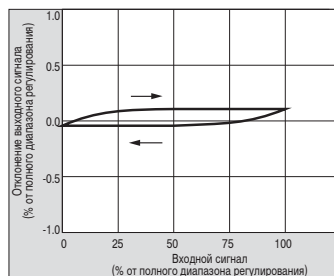
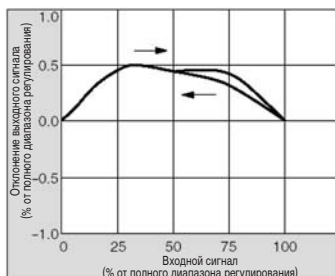

### Воспроизводимость

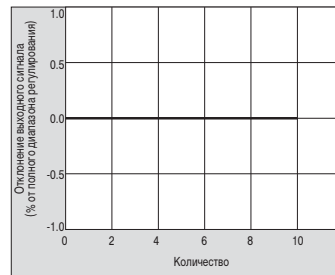
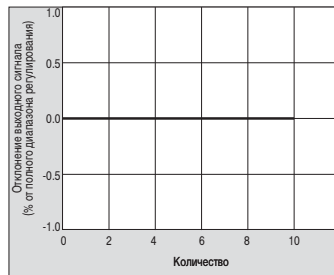
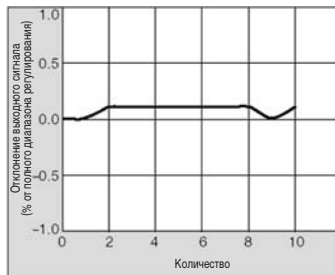

### Характеристики давления

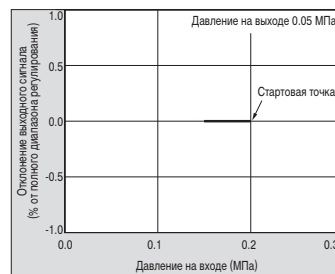
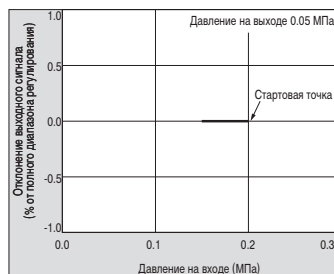
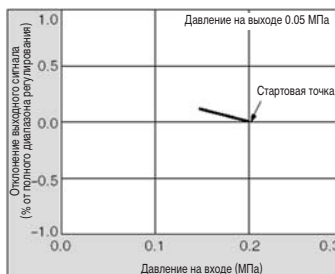

### Характеристики расхода

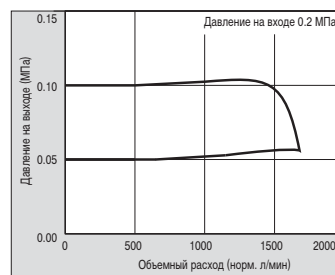
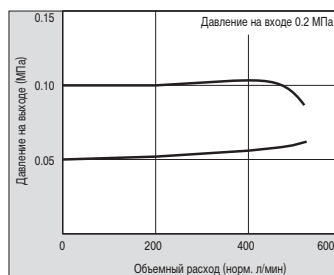
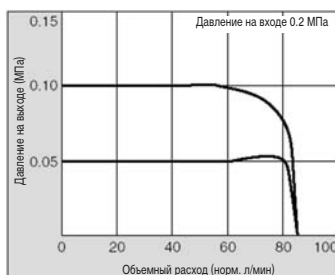

### Характеристики деаэрации

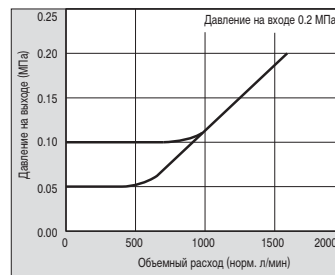
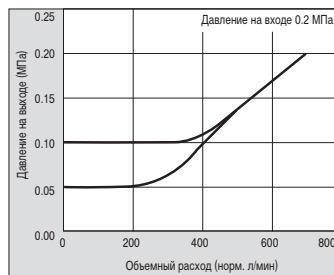
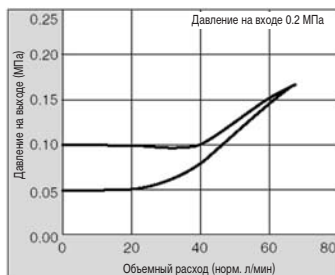

## Характеристики

### Линейность

ITV103□

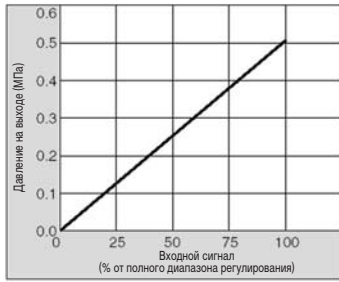

ITV203□

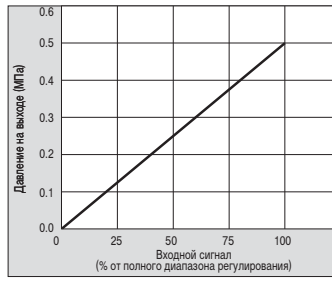

ITV303□

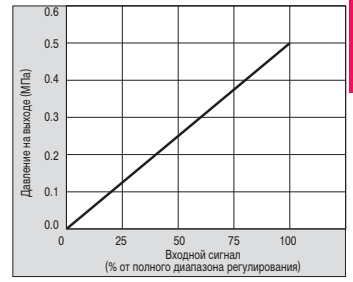

### Гистерезис

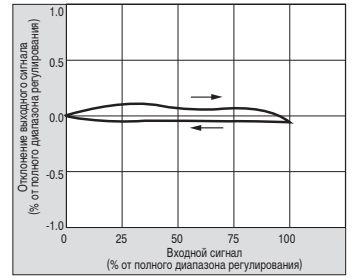
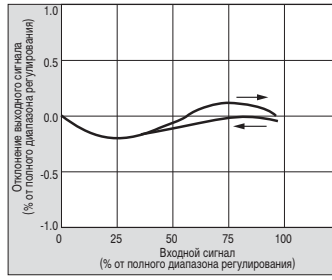
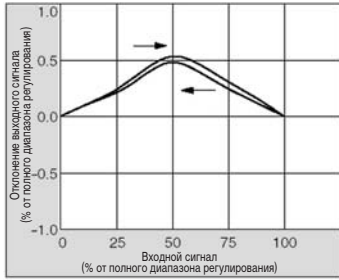

### Воспроизводимость

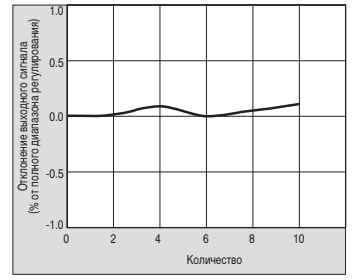
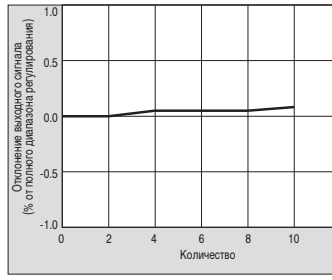
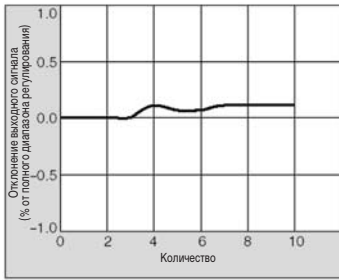

### Характеристики давления

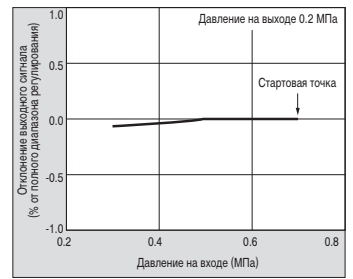
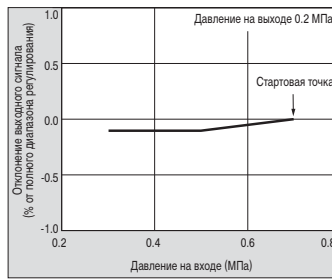
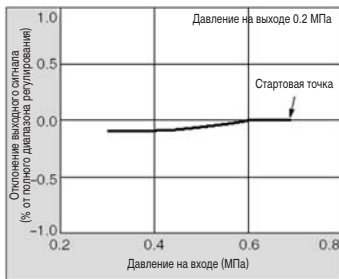

### Характеристики расхода

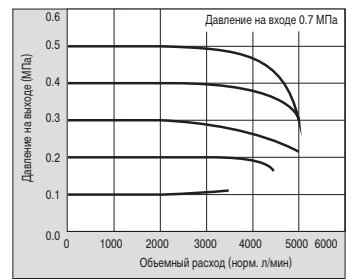
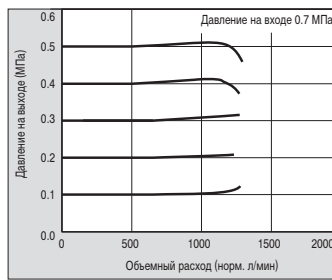
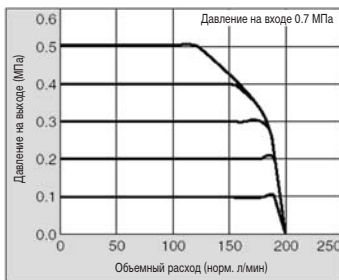

### Характеристики деаэрации

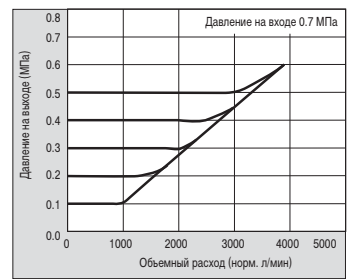
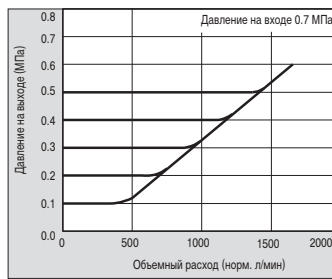
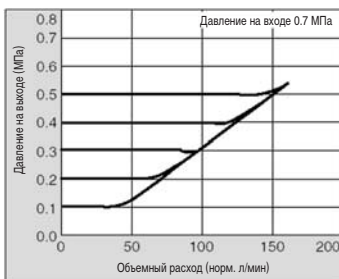

# Электропневматический преобразователь ITV1000/2000/3000

## Характеристики

### Линейность

ITV105□

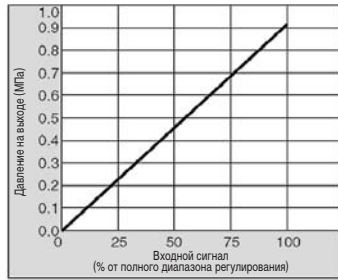

ITV205□

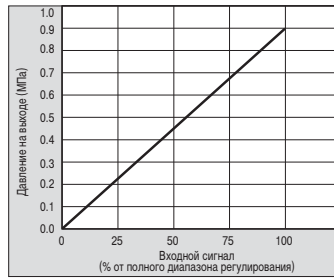

ITV305□

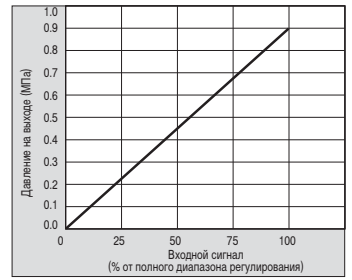

### Гистерезис

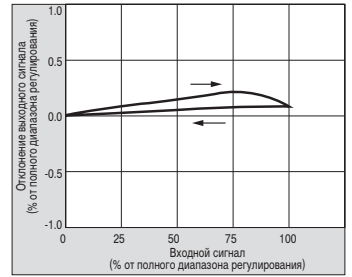
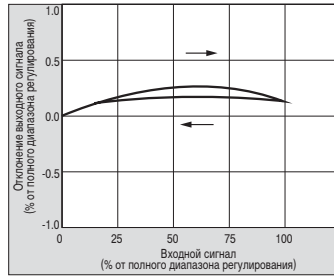
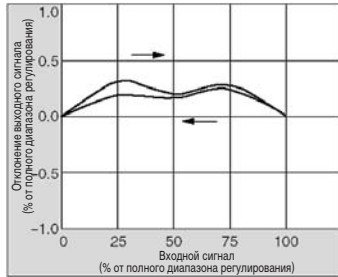

### Воспроизводимость

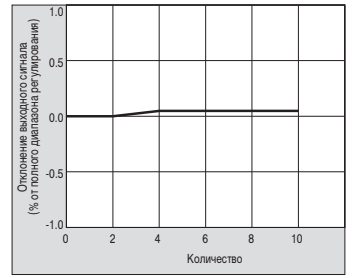
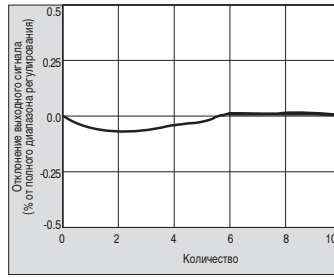
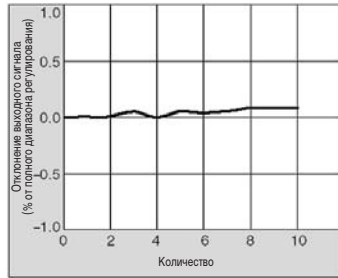

### Характеристики давления

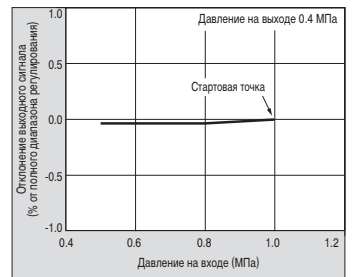
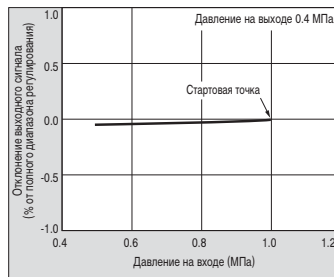
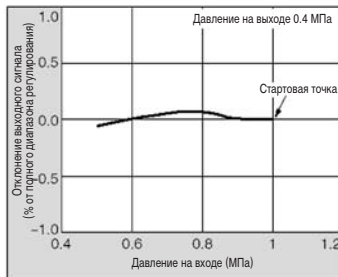

### Характеристики расхода

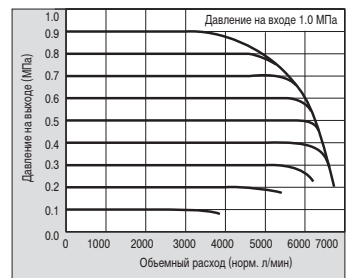
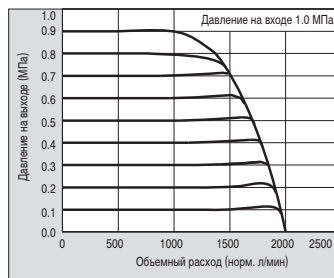
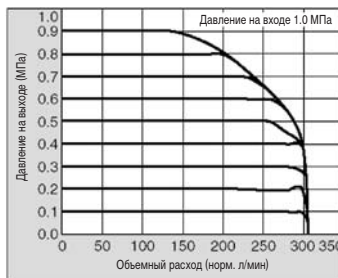

### Характеристики деаэрации

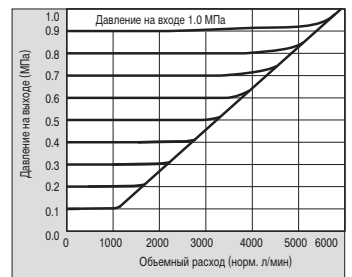
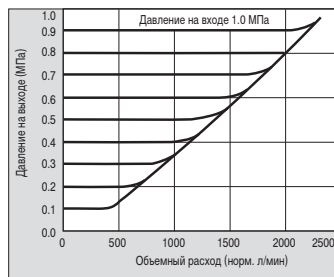
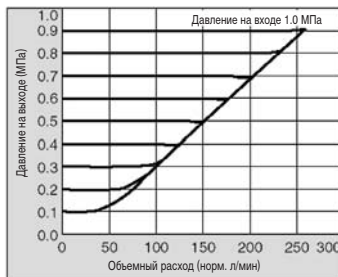

## Подключение прибора

### Схема электроподключения

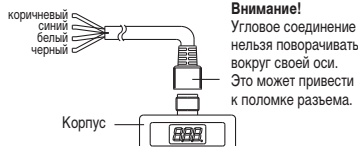

1	Коричневый	Электропитание
2	Белый	Входной сигнал
3	Синий	Заземление
4	Черный	Выходной сигнал

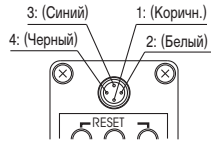

### Модификация с управлением по току

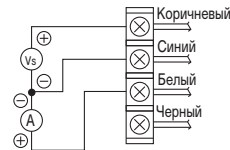

Vs: Электропитание (24V DC)  
A: Входной сигнал (4~20mA либо 0~20mA)

### Модификация с управлением по напряжению

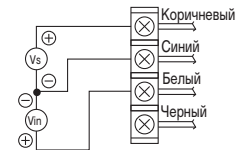

Vs: Электропитание (24V DC)  
Vin: Входной сигнал (0~5V DC либо 0~10VDC)

### Режим блокировки кнопок управления

Кнопки управления блокируются после включения питания. После нажатия кнопок на дисплее загорается "Loc".

#### Снятие блокировки

После нажатия кнопки  $\nabla$  в течение 2-х секунд сообщение "Loc" должно замигать.

Подтверждение снятия блокировки производится нажатием кнопки SET. (Для отмены нажмите  $\Delta$ )

На дисплее должно появиться сообщение:

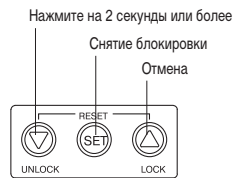

#### Установка блокировки

После нажатия кнопки  $\Delta$  в течение 2-х секунд сообщение "unL" должно замигать.

Подтверждение снятия блокировки производится нажатием кнопки SET. (Для отмены нажмите  $\nabla$ )

На дисплее должно появиться сообщение:



### Установка диапазона давлений

Минимальное давление может быть установлено в пределах от 0 до 50% (от полного диапазона регулирования)



Максимальное давление может быть установлено в пределах от 100 до 10% (от полного диапазона регулирования)

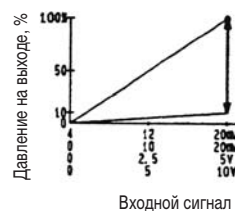

Для установки диапазона давлений требуется произвести следующие операции:

- Снимите блокировку с кнопок. Нажмите кнопку SET.
- Для установки минимального давления (на индикаторе горит "F\_1") используйте кнопки  $\Delta$  и  $\nabla$ . Нажмите кнопку SET.
- Для установки максимального давления (на индикаторе горит "F\_2") используйте кнопки  $\Delta$  и  $\nabla$ . Нажмите кнопку SET.

После окончания установки индикатор должен показывать текущее значение давления.

### Сброс настроек

Для сброса предыдущих настроек нажмите одновременно кнопки  $\Delta$  и  $\nabla$  в течении 3 секунд или более.

На индикаторе должно появиться мигающее сообщение

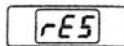

После того как кнопки будут отпущены величины минимального и максимального давления вернутся к своим исходным значениям.

### Сообщения об ошибках

В приведенной ниже таблице указаны коды ошибок и причины их возникновения. При появлении сообщения об ошибке выключите питание и устраните причину ее возникновения. Затем включите питание снова.

№ п/п	Причина возникновения ошибки	Индикация
1	Входной сигнал превышает допустимый предел	Er 1
2	Ошибка чтения и записи EEPROM	Er 2
3	Ошибка чтения и записи памяти	Er 3
4	Отказ пилотных клапанов	Er 4
5	Перегрузка выхода (ток не должен превышать 30mA)	Er 5



# Электропневматический вакуумный преобразователь

## ITV2090/ITV2091

Предназначен для преобразования управляющего электрического сигнала в пропорциональное по величине разрежение воздуха

- Возможность выбора устройства с электрическим аналоговым или цифровым 2-битным входом / аналоговым или дискретным выходом
- Индикация величины разрежения
- Пригоден для модульного монтажа
- Исполнения с управлением по RS-232C, PROFIBUS DP, DeviceNet, CC-Link (по запросу)

### Технические характеристики

Модель		ITV2090	ITV2091
Электропитание	Напряжение	24VDC ± 10%	12 ~ 15VDC
	Потребление тока	≤ 0.12 A	≤ 0.18 A
Минимальное разрежение на входе		Мин разрежение на входе должно быть на 13,3 кПа меньше, чем установленная величина	
Максимальное разрежение на входе (кПа)		-101	
Диапазон регулирования (кПа)		-1.3 ~ -80	
Входной сигнал	Аналог. упр. по току *(mA)	4 ~ 20, 0 ~ 20	
	Анал. упр. по напряжению	0 ~ 5VDC, 0 ~ 10VDC	
	Цифровое 2-битное упр-ние	4 предустановленных точки (общий «←»)	
Входное сопротивление	Аналог. упр. по току	~250 Ом	
	Анал. упр. по напряжению	~6.5 кОм	
	Цифровое 2-битное упр-ние	~4.7 кОм (24 V DC); ~2 кОм (12 V DC)	
Выходной ** сигнал (для контроля)	Аналоговый выход	1~5 VDC (выходное сопротивление ~1 кОм)	
		4~20 mA (сопротивление нагрузки: ≤ 250 Ом)	
		Точность отображения ±6 % от полного диапазона	
	Дискретный выход	NPN открытый коллектор: макс. 30 В, 80 mA	
PNP открытый коллектор: макс. 80 mA			
Линейность		≤ ±1% (от полного диапазона регулирования)	
Гистерезис		≤ 0.5% (от полного диапазона регулирования)	
Воспроизводимость		≤ ±0.5% (от полного диапазона регулирования)	
Чувствительность		≤ 0.2% (от полного диапазона регулирования)	
Влияние температуры		≤ ±0.12% (от полного диапазона регулирования)/ °C	
Индикация вых. давления	Точность	±2 % от полного диапазона ± 1 ед. младшего разряда	
	Мин. единица отображения	1кПа	
Рабочая температура (°C)		0 ~ 50	
Степень защиты		IP65	
Вес (г)		350	



\* 2-х проводной вариант 4~20 mA не выпускается. Требуется электропитание 24 или 12~15 В пост. тока.

\*\* Можно выбрать либо аналоговый, либо дискретный выход. При дискретном варианте требуется выбрать между NPN и PNP выходом.

### Линейность

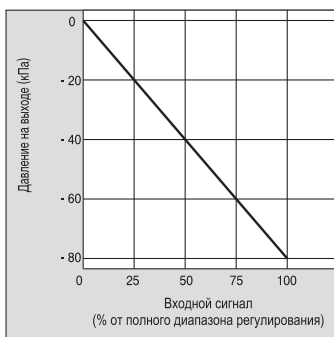

### Гистерезис

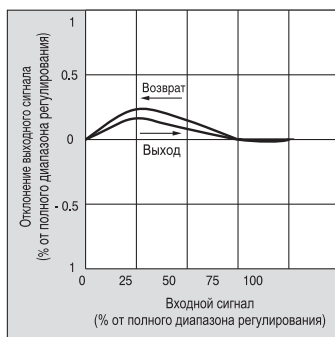

### Характеристики расхода

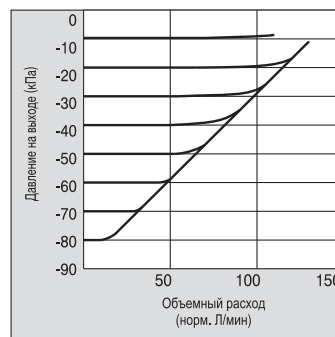

### Номер для заказа

ITV209 0 - 0 1 F2S5 - Q

### Принадлежности (заказываются отдельно)

Наименование	Номер для заказа	
Крепежный угольник*	Прямой тип	КТ-ITV-F2
	Угловой тип	КТ-ITV-L2
Ответная часть разъема с кабелем 3 м	Прямой тип	P398020-500-3
	Угловой тип	P398020-501-3

Напряжение питания	
0	24 V DC
1	12 ~ 15 V DC

Входной сигнал	
0	Ток 4 ~ 20 mA
1	Ток 0 ~ 20 mA
2	Напряжение 0 ~ 5 VDC
3	Напряжение 0 ~ 10 VDC
4*	Цифровое 2-битное упр-ние

Выходной сигнал	
0*	Отсутствует
1	Аналоговый 1 ~ 5 VDC
2	Дискретный NPN
3	Дискретный PNP
4	Аналоговый 4 ~ 20 mA

Присоединение: резьба G1/4  
В комплект поставки входит кабель 3 м с прямым разъемом

\* опция

\* только для цифрового входа

## Размеры

### С крепежным угольником прямого типа

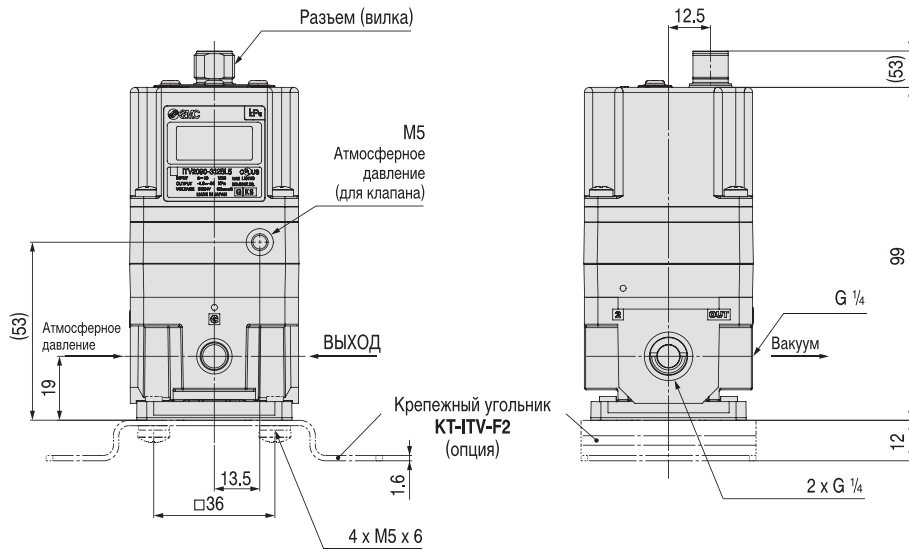
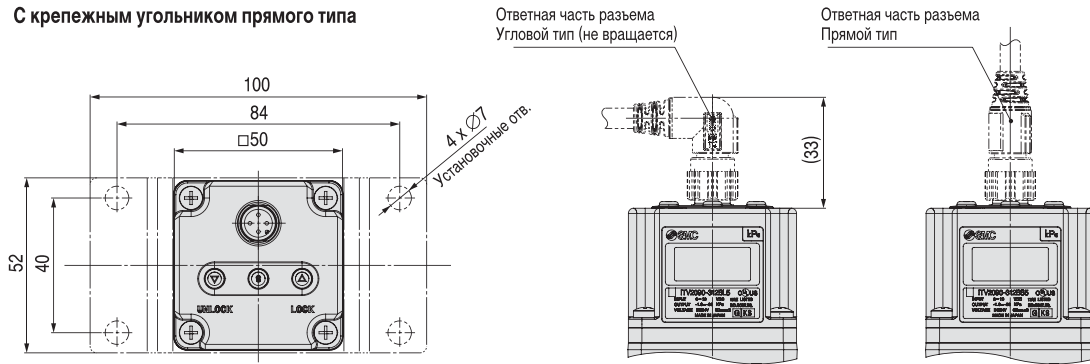

### С крепежным угольником углового типа

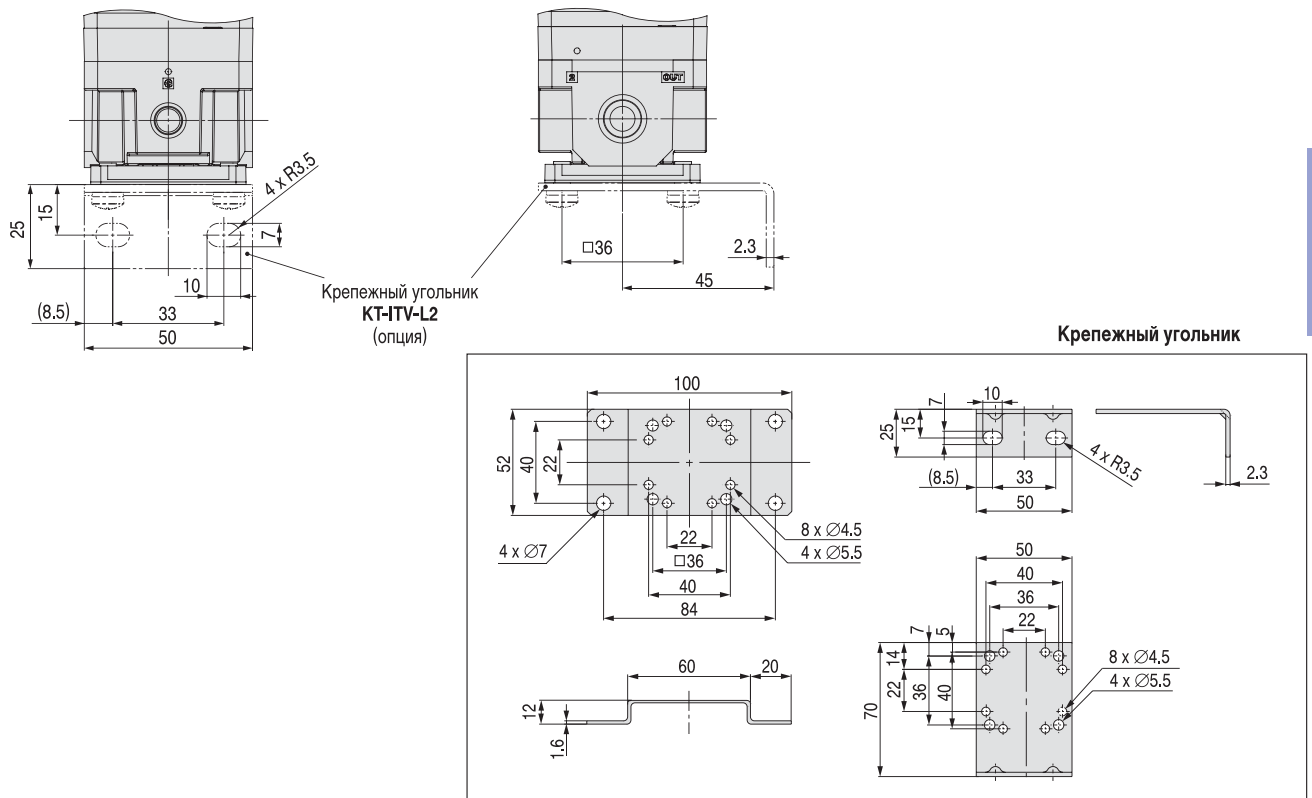

# 3.0 MPa Maximum Supply Pressure High Pressure Electro-Pneumatic Regulator



Maximum supply pressure **3.0 MPa**

Set pressure range **0.2 to 2.0 MPa**

Stepless control of air pressure up to 2.0 MPa

Stability **±1% F.S.\* or less**

\* The value is confined to the static state. Pressure may fluctuate when air is consumed at the output side.

Proof pressure test ((Example) Tank)

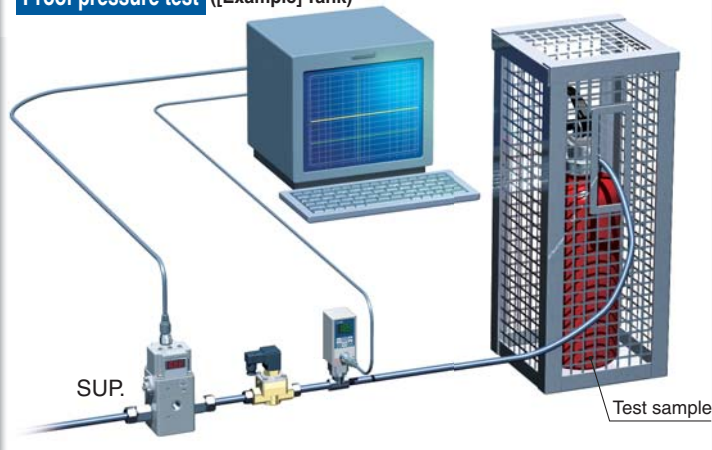

Power consumption **3 W or less**

Maximum flow rate **3000 L/min (ANR)\***

\* Supply pressure: 3.0 MPa, Set pressure: 1.0 MPa

Parts in contact with fluid **Fluorine grease**

Pipe thread type **Rc, NPT, G**

Weight **Approx. 630 g\*** \* Without options

Digital pressure display



Series **ITVH**



CAT.ES60-23A

**Linearity**

**±1% F.S.** or less

**Hysteresis**

**1% F.S.** or less

**Repeatability**

**±1% F.S.** or less

### Application Examples

#### Discharge rate control

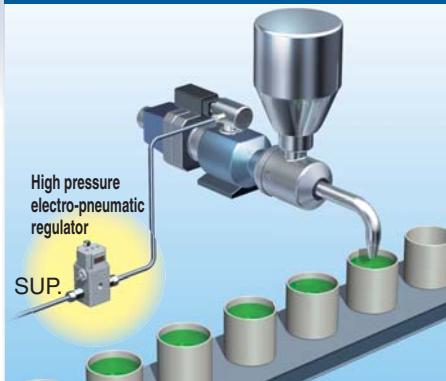

#### Tension control

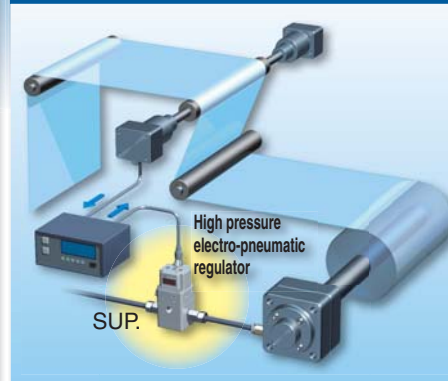

#### Pressure control for adhesive application

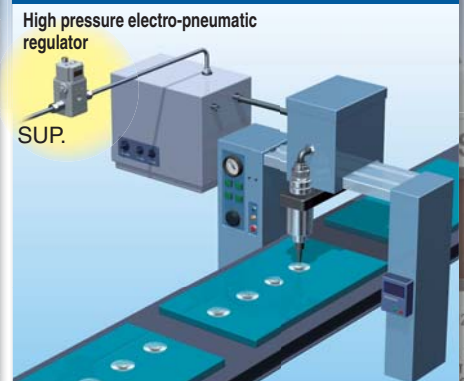

#### Leak tester

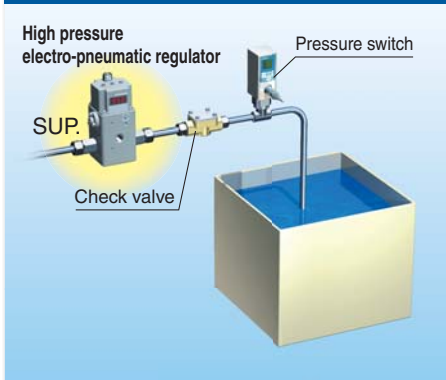

#### PET bottle molding machine (for remote control of high pressure regulator)

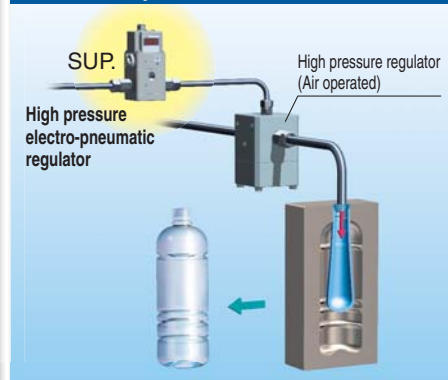

#### Multi-stage control to analog control

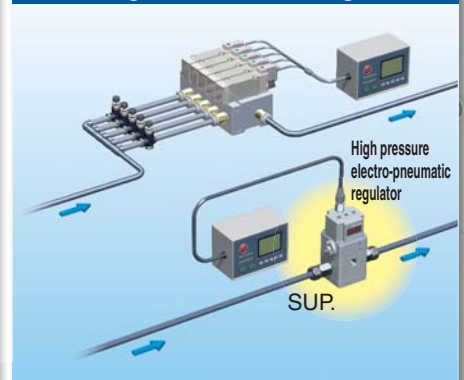







Straight type

Right angle type



## Variation Map

Series	Model	Maximum supply pressure [MPa]				Set pressure range [MPa]				Port size	Maximum flow rate
		0.2	1.0	3.0	5.0	0.005	0.01	0.5	1.0		
3.0 MPa Maximum Supply Pressure High Pressure Electro-Pneumatic Regulator <b>New Series ITVH</b> 	ITVH2020	3.0				0.2 ~ 2.0				1/4 3/8	<b>3000</b> L/min (ANR)  (Supply pressure: 3.0 MPa) (Set pressure: 1.0 MPa)
Compact Electro-Pneumatic Regulator <b>Series ITV0000</b> 	ITV001□	0.2				0.001 ~ 0.1				Built-in One-touch fittings ø4 ø5/32	<b>6</b> L/min (ANR)  (Supply pressure: 1.0 MPa) (Set pressure: 0.6 MPa)
	ITV003□	1.0				0.001 ~ 0.5					
	ITV005□	1.0				0.001 ~ 0.9					
Electro-Pneumatic Regulator <b>Series ITV1000</b> 	ITV101□	0.2				0.005 ~ 0.1				1/8 1/4	<b>200</b> L/min (ANR)  (Supply pressure: 1.0 MPa) (Set pressure: 0.6 MPa)
	ITV103□	1.0				0.005 ~ 0.5					
	ITV105□	1.0				0.005 ~ 0.9					
Electro-Pneumatic Regulator <b>Series ITV2000</b> 	ITV201□	0.2				0.005 ~ 0.1				1/4 3/8	<b>1500</b> L/min (ANR)  (Supply pressure: 1.0 MPa) (Set pressure: 0.6 MPa)
	ITV203□	1.0				0.005 ~ 0.5					
	ITV205□	1.0				0.005 ~ 0.9					
Electro-Pneumatic Regulator <b>Series ITV3000</b> 	ITV301□	0.2				0.005 ~ 0.1				1/4 3/8 1/2	<b>4000</b> L/min (ANR)  (Supply pressure: 1.0 MPa) (Set pressure: 0.6 MPa)
	ITV303□	1.0				0.005 ~ 0.5					
	ITV305□	1.0				0.005 ~ 0.9					
5.0 MPa Maximum Supply Pressure High Pressure Electro-Pneumatic Regulator <b>Series ITVX</b> 	ITVX2030	5.0				0.01 ~ 3.0				3/8	<b>3000</b> L/min (ANR)  (Supply pressure: 5.0 MPa) (Set pressure: 3.0 MPa)

For details, refer to the **WEB catalog** or **Best Pneumatics**

  
Page 803

For details, refer to the **WEB catalog** or **Best Pneumatics**

  
Page 863

\* The outlet of the ITVX series is released to the atmosphere for blowing

3.0 MPa Maximum Supply Pressure



High Pressure Electro-Pneumatic Regulator



# Series *ITVH2000*

## How to Order

ITVH2020-01 2 S

● **Set pressure range**

2	0.2 to 2.0 MPa
---	----------------

● **Power supply voltage**

0	24 VDC
---	--------

● **Input signal**

0	Current type 4 to 20 mA DC
1	Current type 0 to 20 mA DC
2	Voltage type 0 to 5 VDC
3	Voltage type 0 to 10 VDC
40	4 points preset input type

● **Monitor output**

Nil	None (Preset input only)
1	Analog output 1 to 5 VDC
2	Switch output/NPN output
3	Switch output/PNP output
4	Analog output 4 to 20 mA DC (Sink type)

● **Pipe thread type**

Nil	Rc
N	NPT
F	G (Note)

Note) Complies with ISO1179-1 (2007).

● **Port size**

2	1/4
3	3/8



Note) EXH port: 1/4  
Built-in regulator EXH port: M5  
Solenoid valve EXH port: M5

● **Pressure display unit**

Nil	MPa
2 (Note)	kgf/cm <sup>2</sup>
3	bar
4 (Note)	psi

Note) Under Japan's new Measurement Act, this is only for overseas sales (SI units are to be used inside Japan).

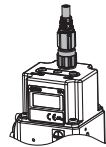
● **Cable connector type**

	Straight type 3 m
S	
	Right angle type 3 m
L	
N	Without cable connector

● **Bracket\***

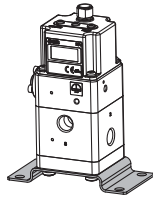
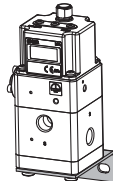
Nil	Without bracket
	Flat bracket
B	
	L-bracket
C	

\* Bracket is included.

## Standard Specifications



### Symbol

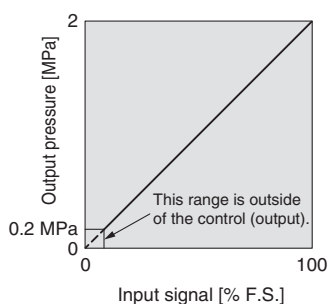
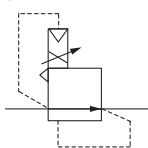

Fig. 1. Input/output characteristics chart

Model		ITVH2000
<b>Minimum supply pressure</b>		Whichever is higher: 0.5 MPa or the set pressure + 0.2 MPa
<b>Maximum supply pressure</b>		3.0 MPa
<b>Set pressure range</b> <small>Note 1)</small>		0.2 to 2.0 MPa
<b>Power supply</b>	<b>Voltage</b>	24 VDC $\pm 10\%$
	<b>Current consumption</b>	0.12 A or less
<b>Input signal</b>	<b>Current type</b> <small>Note 2)</small>	4 to 20 mA DC, 0 to 20 mA DC (Sink type)
	<b>Voltage type</b>	0 to 5 VDC, 0 to 10 VDC
	<b>Preset input type</b>	4 points (Negative common)
<b>Input impedance</b>	<b>Current type</b>	500 $\Omega$ or less
	<b>Voltage type</b>	6.0 to 6.5 k $\Omega$ (at 25°C)
	<b>Preset input type</b>	Approx. 4.7 k $\Omega$
<b>Output signal (Monitor output)</b> <small>Note 3)</small>	<b>Analog output</b>	1 to 5 VDC Output impedance: 1 k $\Omega$ or more Output accuracy: $\pm 6\%$ F.S. or less
		4 to 20 mA (Sink type) Output impedance: 250 $\Omega$ or less Output accuracy: $\pm 6\%$ F.S. or less
	<b>Switch output</b>	NPN open collector output: Max. 30 V, 80 mA Hysteresis: $\pm 3\%$ F.S. Self-diagnosis: $\pm 5\%$ F.S. or less
		PNP open collector output: Max. 80 mA Hysteresis: $\pm 3\%$ F.S. Self-diagnosis: $\pm 5\%$ F.S. or less
<b>Linearity</b>		$\pm 1\%$ F.S. or less
<b>Hysteresis</b>		1% F.S. or less
<b>Repeatability</b>		$\pm 1\%$ F.S. or less
<b>Sensitivity</b>		$\pm 1\%$ F.S. or less
<b>Temperature characteristics</b>		$\pm 0.12\%$ F.S. or less/ $^{\circ}\text{C}$
<b>Output pressure display</b>	<b>Accuracy</b>	$\pm 2\%$ F.S. or less $\pm 1$ digit
	<b>Minimum unit</b> <small>Note 4)</small>	MPa: 0.01, kgf/cm $^2$ : 0.1, bar: 0.1, psi: 1
<b>Ambient and fluid temperature</b>		0 to 50°C (No condensation)
<b>Weight</b>		Approx. 630 g (without options)

Note 1) Refer to Figure 1 for the relationship between set pressure and input signal.

Note 2) 2-wire type 4 to 20 mA is not available. Power supply voltage 24 VDC is required.

Note 3) Select either analog output or switch output. Further, when switch output is selected, select either NPN output or PNP output. When measuring analog output of 1 to 5 VDC with a load impedance less than 100 k $\Omega$ , the analog output may not obtain the output accuracy of  $\pm 6\%$  F.S. or less.

Note 4) Adjustment of numerical values such as the zero/span adjustment is set based on the minimum units for output pressure display. Note that the unit cannot be changed.

Note 5) The above characteristics are confined to the static state. When air is consumed on the output side, the pressure may fluctuate.

Note 6) This product is not certified by Japan's High Pressure Gas Safety Act.

# Series ITVH2000

## Accessories (Option)/Part No.

Description	Part no.
Flat bracket assembly (including mounting screws)	P398020-600
L-bracket assembly (including mounting screws)	P398020-601
Power cable connector	Straight type 3 m
	Right angle type 3 m

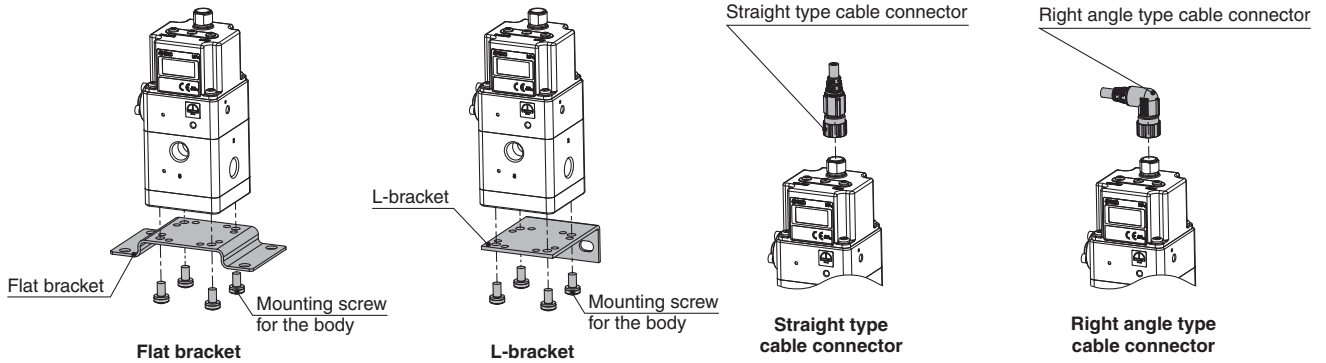

## Dimensions

### Flat bracket

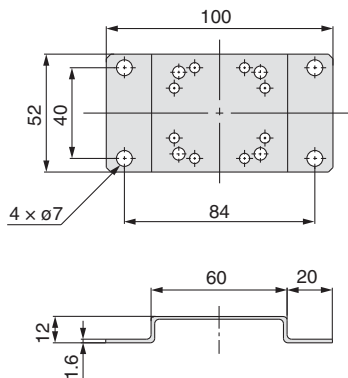

### L-bracket

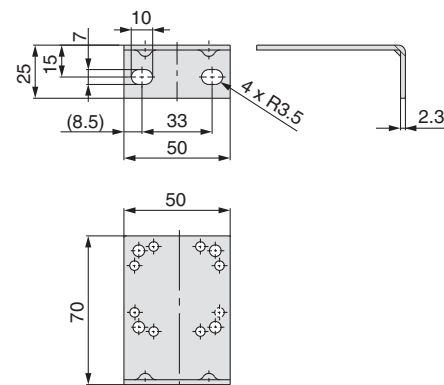

## Working Principle

When the input signal rises, the **air supply solenoid valve** ① turns ON, and the **exhaust solenoid valve** ② turns OFF. Therefore, supply pressure regulated by a **built-in regulator** ③ passes through the **air supply solenoid valve** ① and is applied to the **pilot chamber** ④. The pressure in the **pilot chamber** ④ increases and operates on the upper surface of the **diaphragm** ⑤.

As a result, the **air supply valve** ⑥ linked to the **diaphragm** ⑤ opens, and a portion of the supply pressure becomes output pressure.

This output pressure feeds back to the **control circuit** ⑧ via the **pressure sensor** ⑦. Here, a correct operation functions until the output pressure is proportional to the input signal, making it possible to always obtain output pressure proportional to the input signal.

### Working Principle Diagram

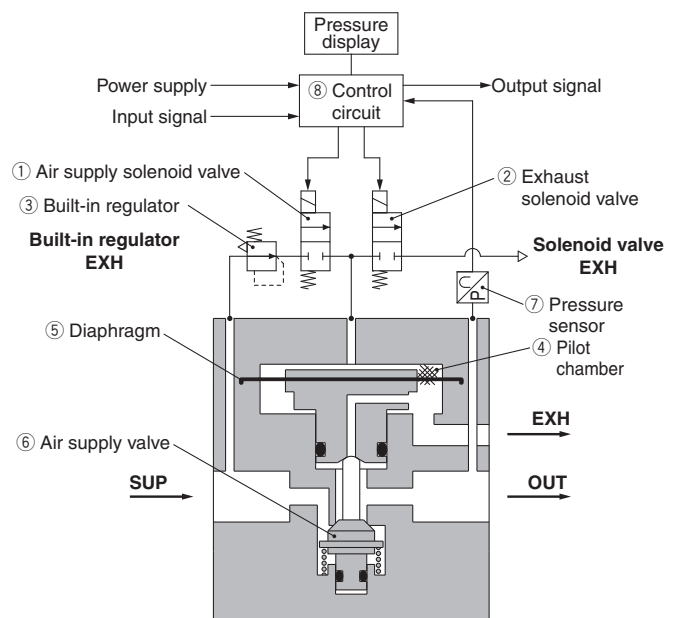



**Series ITVH2000**

**Linearity**

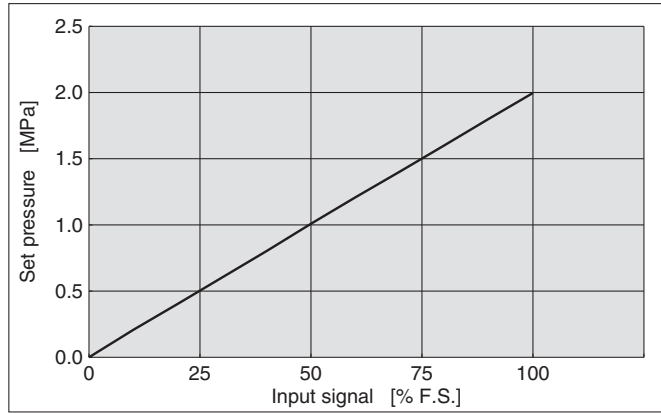

**Hysteresis**

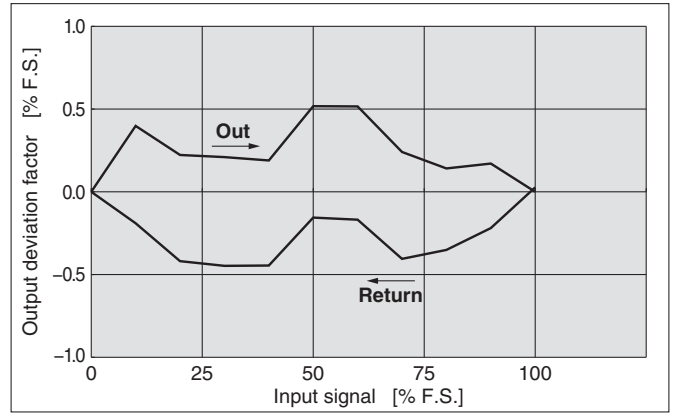

**Repeatability**

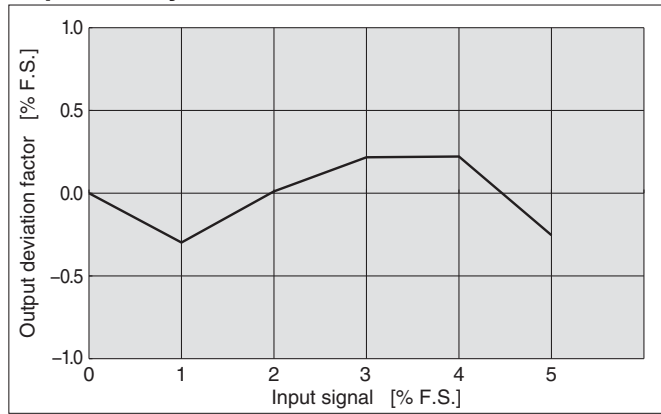

**Pressure Characteristics**

Set pressure: 1.0 MPa

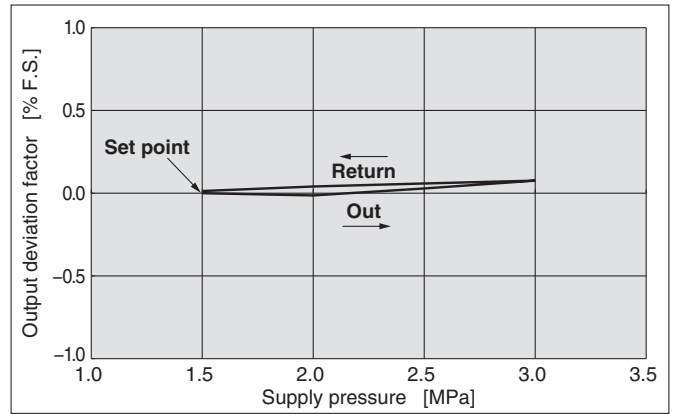

**Flow-rate Characteristics**

Supply pressure: 1.0 MPa

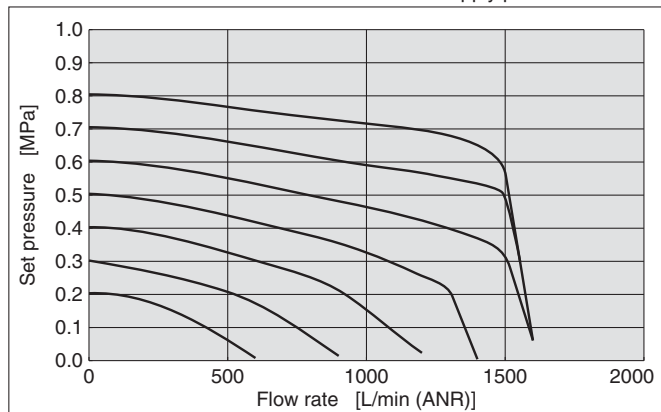

**Relief Characteristics**

Supply pressure: 1.0 MPa

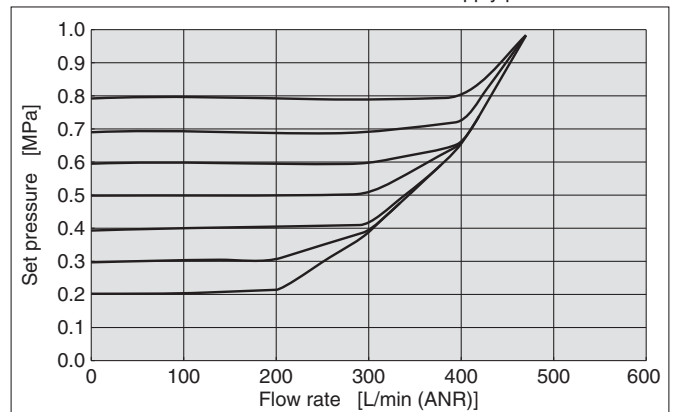

# Series ITVH2000

## Dimensions

Do not turn the right angle type cable connector. It does not rotate and is limited to only one entry direction.

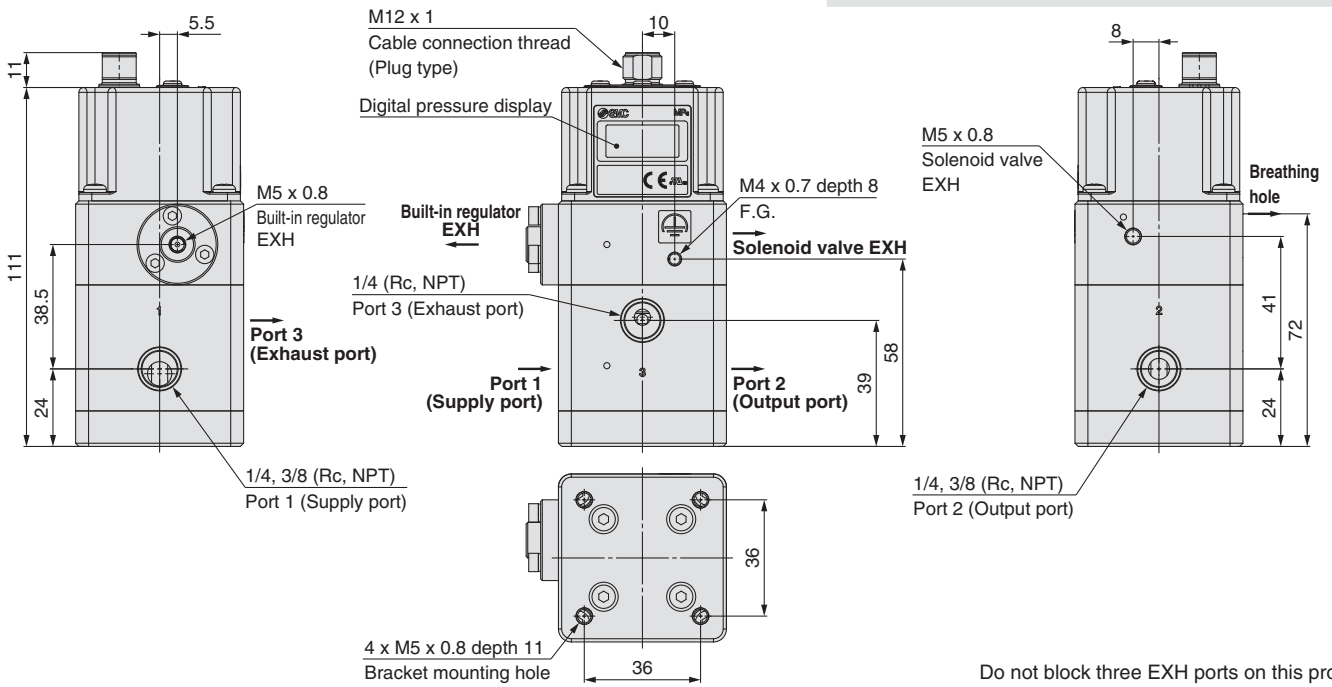
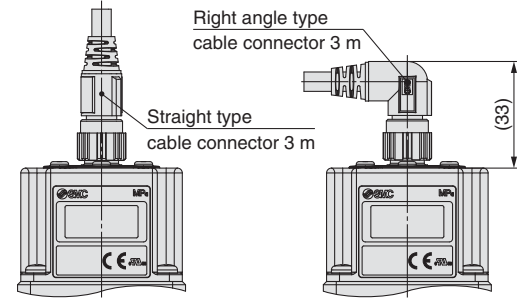

### With flat bracket

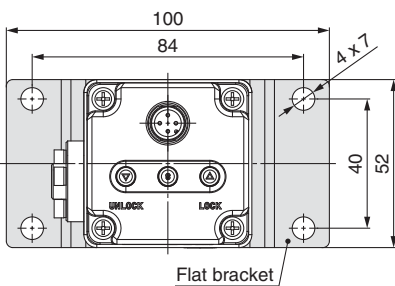

### G thread

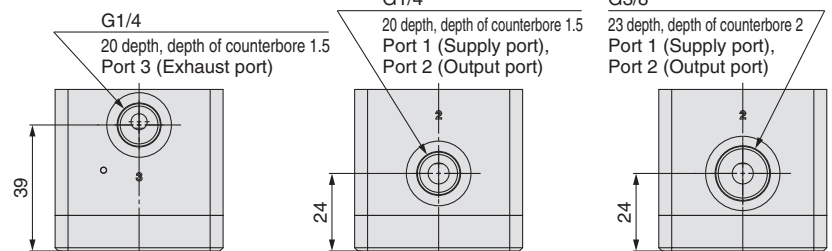

### With L-bracket

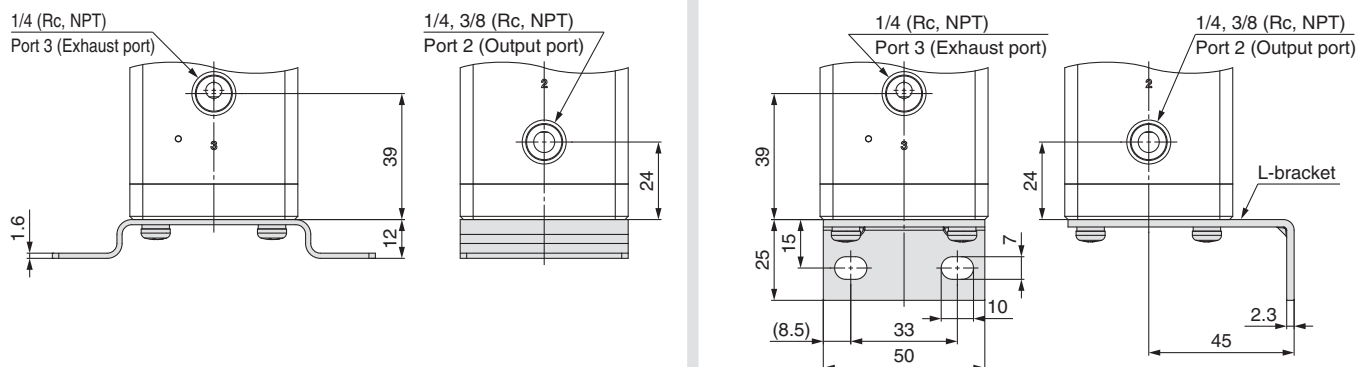



## Series ITVH2000

# Specific Product Precautions 1

Be sure to read this before handling. Refer to the back cover for Safety Instructions. For F.R.L. Precautions, refer to “Handling Precautions for SMC Products” and the Operation Manual on SMC website, <http://www.smcworld.com>

### Piping

#### Warning

1. Screw piping together with the recommended proper torque while holding the side with the female threads.

Looseness or faulty sealing will occur if tightening torque is insufficient, while thread damage will result if the torque is excessive. Furthermore, if the side with the female threads is not held while tightening, excessive force will be applied directly to piping brackets etc., causing damage or other problems.

Connection thread	Recommended proper torque [N·m]
M5	1.5 to 2
1/4	8 to 12
3/8	15 to 20

2. Do not allow twisting or bending moment to be applied other than the weight of the equipment.

Provide separate support for external piping, as damage may otherwise occur.

3. Since excessive moment loads and the propagation of vibrations, etc. can easily result from inflexible piping made of materials such as steel, avoid these problems by using flexible tubing for intermediate connections.

4. Piping port indication

When connecting piping to a product, refer to the Operation Manual to avoid mistakes regarding the port.

Port 1: Supply port  
Port 2: Output port  
Port 3: Exhaust port

5. Exhaust port

Do not reduce the diameter of port 3 (the exhaust port), EXH port of solenoid valve, or EXH port of built-in regulator too much or block it. It will lead to an operation failure.

#### Caution

1. Preparation before piping

Before piping is connected, it should be thoroughly blown out with air (flushing) or washed to remove chips, cutting oil and other debris from inside the pipe.

2. Wrapping of sealant tape

When screwing together pipes and fittings, etc., be certain that chips from the pipe threads and sealing material do not get inside the piping.

Also, when sealant tape is used, leave 1.5 to 2 thread ridges exposed at the end of the threads.

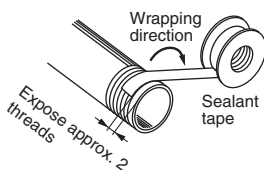

### Operating Environment

#### Warning

1. Do not operate in locations having an atmosphere of corrosive gases, chemicals, sea water, or where there will be contact with the same.

#### Caution

1. In locations where the body is exposed to water, steam, dust, etc., there is a possibility that moisture or dust could enter the body through the EXH port, solenoid valve EXH port and/or built-in regulator EXH port, thereby causing problems.
2. Do not operate in locations where vibration or impact occurs.
3. In locations which receive direct sunlight, provide a protective cover etc.
4. In locations near heat sources, block off any radiated heat.
5. Employ suitable protective measures in locations where there is contact with water droplets, oil or welding spatter, etc.

### Fluid Supply

#### Warning

1. Compressed air or nitrogen can be used as a fluid.
2. Do not use compressed air which includes chemicals, synthetic oils containing organic solvents, salt, or corrosive gases, etc., as this can cause damage or malfunction.

#### Caution

1. This product does not have a filtering function. Install an air filter on the supply side close to the product. Select an air filter with a filtration degree of 5 μm or finer.
2. Compressed air containing large amounts of drainage can cause a malfunction of this product and other pneumatic equipment. As a countermeasure, install an aftercooler, air dryer or water separator, etc.
3. If large amounts of carbon dust are generated by the compressor, it can accumulate inside this product and cause a malfunction (air leakage etc.).

For details on the above compressed air quality, refer to “Air Preparation Equipment Model Selection Guide” in the Best Pneumatics No. 5 catalog.



## Series ITVH2000

# Specific Product Precautions 2

Be sure to read this before handling. Refer to the back cover for Safety Instructions. For F.R.L. Precautions, refer to “Handling Precautions for SMC Products” and the Operation Manual on SMC website, <http://www.smcworld.com>

### Handling

#### ⚠ Caution

1. Do not use a lubricator on the supply side of this product, as this can cause a malfunction.
2. If electric power is shut off while pressure is being applied, pressure will be retained on the output side.  
However, this output pressure is held only temporarily and is not guaranteed. If exhausting of this pressure is desired, shut off the power after reducing the set pressure, and discharge the air using a residual pressure exhaust valve etc.
3. If power to this product is cut off due to a power failure etc. when it is in a controlled state, output pressure will be retained temporarily. Handle carefully when operating with output pressure released to the atmosphere, as air will continue to flow out.
4. If supply pressure to this product is interrupted while the power is still on, the internal solenoid valve will continue to operate and a humming noise may be generated. Since the life of the product may be shortened, shut off the power supply also when supply pressure is shut off.
5. Do not block three EXH ports on this product.
6. This product does not have a shutoff valve function. If air pressure is supplied without electric power being applied, output pressure may increase to the pressure equivalent of the supply pressure. Due to product construction, a very small amount of air is discharged from the exhaust port when output pressure is generated. Operate the system to shut off the supply pressure when not operating the product.
7. The product is adjusted to each specification at the time of shipment from the factory. Do not perform unnecessary disassembly or removal of parts as it will cause failure.
8. The optional cable connector is a 4-core wire type. When the monitor output (analog output or switch output) is not being used, keep it from touching the other wires as this can cause a malfunction.
9. Do not turn the right angle type cable connector. It does not rotate and is limited to only one entry direction.
10. Take the following steps to avoid a malfunction due to noise.
  - 1) Remove power supply noise during operation by installing a line filter etc. in the AC power line.
  - 2) For avoiding the influence of noise or static electricity, install this product and its wiring as far as possible from strong electric fields such as those of motors and power lines, etc.
  - 3) Be sure to implement protective measures against load surge for induction loads (solenoid valves, relays, etc.).
11. For details on the handling of this product, refer to the Operation Manual which is included with the product.

### Design/Selection

#### ⚠ Caution

1. The direct-current power supply to combine should be UL authorized power supply.

- 1) Limited voltage current circuit in accordance with UL508.  
A circuit in which power is supplied by the secondary coil of a transformer that meets the following conditions.
  - Maximum voltage (with no load):  
30 [Vrms] (42.4 [V peak]) or less
  - Maximum current:
    1. 8 [A] or less (including when short circuited)
    2. Limited by circuit protector (such as fuse) with the following ratings

No load voltage [V peak]	Max. current rating [A]
0 to 20 [V]	5.0
Over 20 [V] to 30 [V]	$\frac{100}{\text{Peak voltage}}$

- 2) A circuit using max. 30 [Vrms] or less (42.4 [V peak]), which is powered by UL1310 or UL1585 compatible Class-2 power supply.

2. Operate these products only within the specified voltage.

Using voltages beyond the specified levels could cause faults or malfunctions.

3. Use 0 V as the baseline for the power supplied to this product for output, control and input.

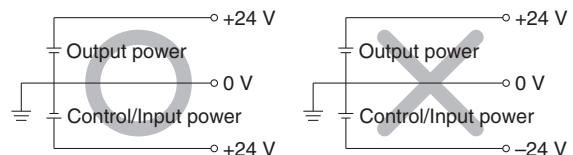

4. Each product needs to be powered by one power supply unit.

The wiring of this product has the same common between the GND for power and the signals; there is a possibility that a wrong current occurs and prevents a proper operation if one power supply unit controls multiple electro-pneumatic regulators.

5. Please contact SMC for the usage when the downstream side is released to atmosphere.

This product is a pressure controller. The downstream side being released to atmosphere makes the inlet valve fully open, allowing a large amount of atmosphere flow into the body. Please contact SMC for the appropriate usage when you use the product under such condition since the product may not meet the specification or the life of the product may be shortened.



# Series ITVH2000

## Specific Product Precautions 3

Be sure to read this before handling. Refer to the back cover for Safety Instructions. For F.R.L. Precautions, refer to "Handling Precautions for SMC Products" and the Operation Manual on SMC website, <http://www.smcworld.com>

### Wiring

#### Caution

Connect the cable to the connector on the body with the wiring arranged as shown below. Proceed carefully, as incorrect wiring can cause damage. Further, use DC power with sufficient capacity and a low ripple.

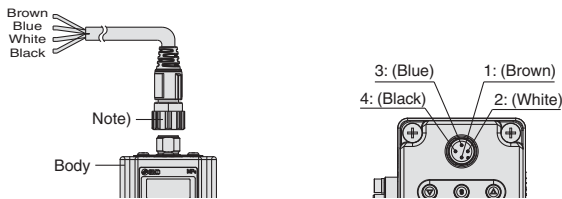

Note) The cable is also available in a right angle type. A right angle type connector is attached facing left (toward the SUP port). Do not attempt to rotate, as the connector does not turn.

#### Current Signal Type Voltage Signal Type

1	Brown	Power supply
2	White	Input signal
3	Blue	GND (COMMON)
4	Black	Monitor output

#### Preset Input Type

1	Brown	Power supply
2	White	Input signal 1
3	Blue	GND (COMMON)
4	Black	Input signal 2

#### Wiring diagram

##### Current signal type

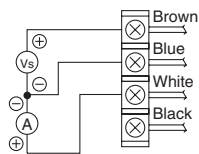

Vs: Power supply 24 VDC  
A: Input signal 4 to 20 mA DC  
0 to 20 mA DC

##### Voltage signal type

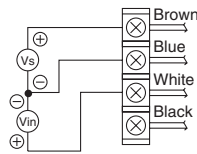

Vs: Power supply 24 VDC  
Vin: Input signal 0 to 5 VDC  
0 to 10 VDC

##### 4 points preset input type

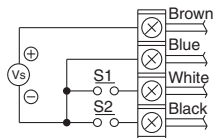

Vs: Power supply 24 VDC  
(Negative common)

One of the preset pressures P1 through P4 is selected by the ON/OFF combination of S1 and S2.

S1	OFF	ON	OFF	ON
S2	OFF	OFF	ON	ON
Preset pressure	P01	P02	P03	P04

\* For safety reasons, it is recommended that one of the preset pressures be set to 0 MPa.

\* Preset pressures are set based on the minimum unit for output display.

MPa	kgf/cm <sup>2</sup>	bar	psi
0.01	0.1	0.1	1

#### F.G. (Grounding)

Ground the frame ground (F.G.) terminal at the front of the main body. If the F.G. terminal port is not used, this product may not operate properly due to the noise.

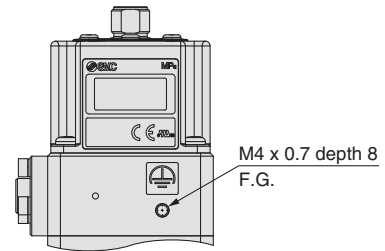

#### Monitor output wiring diagram

##### Analog output: Voltage type

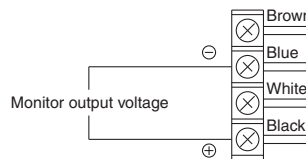

##### Analog output: Current type (Sink type)

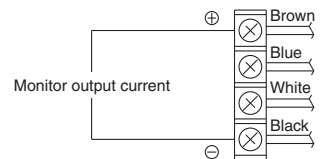

##### Switch output: NPN type

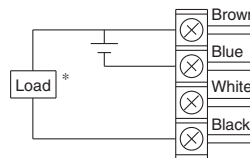

##### Switch output: PNP type

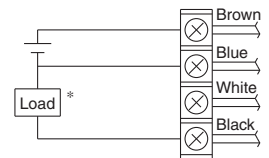



\* When 80 mA DC or more is applied, detecting device for over current starts activating and then emits an error signal. (Error number "5")

## Safety Instructions

These safety instructions are intended to prevent hazardous situations and/or equipment damage. These instructions indicate the level of potential hazard with the labels of “**Caution**,” “**Warning**” or “**Danger**.” They are all important notes for safety and must be followed in addition to International Standards (ISO/IEC)\*1), and other safety regulations.

 **Caution:** **Caution** indicates a hazard with a low level of risk which, if not avoided, could result in minor or moderate injury.

 **Warning:** **Warning** indicates a hazard with a medium level of risk which, if not avoided, could result in death or serious injury.

 **Danger:** **Danger** indicates a hazard with a high level of risk which, if not avoided, will result in death or serious injury.

\*1) ISO 4414: Pneumatic fluid power – General rules relating to systems.  
ISO 4413: Hydraulic fluid power – General rules relating to systems.  
IEC 60204-1: Safety of machinery – Electrical equipment of machines.  
(Part 1: General requirements)  
ISO 10218-1: Manipulating industrial robots – Safety.  
etc.

### Warning

#### 1. The compatibility of the product is the responsibility of the person who designs the equipment or decides its specifications.

Since the product specified here is used under various operating conditions, its compatibility with specific equipment must be decided by the person who designs the equipment or decides its specifications based on necessary analysis and test results. The expected performance and safety assurance of the equipment will be the responsibility of the person who has determined its compatibility with the product. This person should also continuously review all specifications of the product referring to its latest catalog information, with a view to giving due consideration to any possibility of equipment failure when configuring the equipment.

#### 2. Only personnel with appropriate training should operate machinery and equipment.

The product specified here may become unsafe if handled incorrectly. The assembly, operation and maintenance of machines or equipment including our products must be performed by an operator who is appropriately trained and experienced.

#### 3. Do not service or attempt to remove product and machinery/equipment until safety is confirmed.

1. The inspection and maintenance of machinery/equipment should only be performed after measures to prevent falling or runaway of the driven objects have been confirmed.
2. When the product is to be removed, confirm that the safety measures as mentioned above are implemented and the power from any appropriate source is cut, and read and understand the specific product precautions of all relevant products carefully.
3. Before machinery/equipment is restarted, take measures to prevent unexpected operation and malfunction.

#### 4. Contact SMC beforehand and take special consideration of safety measures if the product is to be used in any of the following conditions.

1. Conditions and environments outside of the given specifications, or use outdoors or in a place exposed to direct sunlight.
2. Installation on equipment in conjunction with atomic energy, railways, air navigation, space, shipping, vehicles, military, medical treatment, combustion and recreation, or equipment in contact with food and beverages, emergency stop circuits, clutch and brake circuits in press applications, safety equipment or other applications unsuitable for the standard specifications described in the product catalog.
3. An application which could have negative effects on people, property, or animals requiring special safety analysis.
4. Use in an interlock circuit, which requires the provision of double interlock for possible failure by using a mechanical protective function, and periodical checks to confirm proper operation.

### Caution

#### 1. The product is provided for use in manufacturing industries.

The product herein described is basically provided for peaceful use in manufacturing industries.  
If considering using the product in other industries, consult SMC beforehand and exchange specifications or a contract if necessary.  
If anything is unclear, contact your nearest sales branch.

### Limited warranty and Disclaimer/ Compliance Requirements

The product used is subject to the following “Limited warranty and Disclaimer” and “Compliance Requirements”.

Read and accept them before using the product.

#### Limited warranty and Disclaimer

1. The warranty period of the product is 1 year in service or 1.5 years after the product is delivered, whichever is first.\*2)  
Also, the product may have specified durability, running distance or replacement parts. Please consult your nearest sales branch.
2. For any failure or damage reported within the warranty period which is clearly our responsibility, a replacement product or necessary parts will be provided.  
This limited warranty applies only to our product independently, and not to any other damage incurred due to the failure of the product.
3. Prior to using SMC products, please read and understand the warranty terms and disclaimers noted in the specified catalog for the particular products.

##### \*2) Vacuum pads are excluded from this 1 year warranty.

A vacuum pad is a consumable part, so it is warranted for a year after it is delivered.  
Also, even within the warranty period, the wear of a product due to the use of the vacuum pad or failure due to the deterioration of rubber material are not covered by the limited warranty.

#### Compliance Requirements

1. The use of SMC products with production equipment for the manufacture of weapons of mass destruction (WMD) or any other weapon is strictly prohibited.
2. The exports of SMC products or technology from one country to another are governed by the relevant security laws and regulations of the countries involved in the transaction. Prior to the shipment of a SMC product to another country, assure that all local rules governing that export are known and followed.

### Caution

#### SMC products are not intended for use as instruments for legal metrology.

Measurement instruments that SMC manufactures or sells have not been qualified by type approval tests relevant to the metrology (measurement) laws of each country. Therefore, SMC products cannot be used for business or certification ordained by the metrology (measurement) laws of each country.

 **Safety Instructions** Be sure to read “Handling Precautions for SMC Products” (M-E03-3) before using.

## SMC Corporation

Akihabara UDX 15F,  
4-14-1, Sotokanda, Chiyoda-ku, Tokyo 101-0021, JAPAN  
Phone: 03-5207-8249 Fax: 03-5298-5362  
<http://www.smcworld.com>  
© 2014 SMC Corporation All Rights Reserved

Specifications are subject to change without prior notice and any obligation on the part of the manufacturer.

D-G

1st printing SY printing SY 11050SZ Printed in Japan.