

# Ioniseur de type soufflette



Léger  
Uniquement **200 g**<sup>\*1</sup>  
\*1 Masse du corps



Éclairage à LED

Faible force de déclenchement

Prise en main facile

**Fonction de réglage du type de soufflage** p. 1

Sélectionnez entre un soufflage continu et un soufflage par impulsions

**Fonction de réglage du mode de déclenchement** p. 1

Au choix parmi :  
Déclenchement manuel / Déclenchement ON-OFF / Arrêt par temporisation.

**Fonction de réglage du débit d'air ionisé** p. 2

Le limiteur de débit avec indicateur permet d'ajuster le débit d'air ionisé manuellement.

Neutralisation rapide de l'électricité statique

**0,3 s**<sup>\*1</sup>

\*1 Distance : 150 mm, Pression d'utilisation : 0,2 MPa

**Série IZG10**

# Il est possible de sélectionner les paramètres de soufflage et de déclenchement.

## 1 Sélecteur du mode de déclenchement p. 9



N° du réglage	Type de soufflage	Mode de déclenchement	
0	Soufflage continu	Déclenchement manuel	
1		Déclenchement ON-OFF	
2		Arrêt par temporisation	3 s
3			5 s
4	7 s		
5	Soufflage par impulsions	Déclenchement manuel	
6		Déclenchement ON-OFF	
7		Arrêt par temporisation	3 s
8			5 s
9			7 s

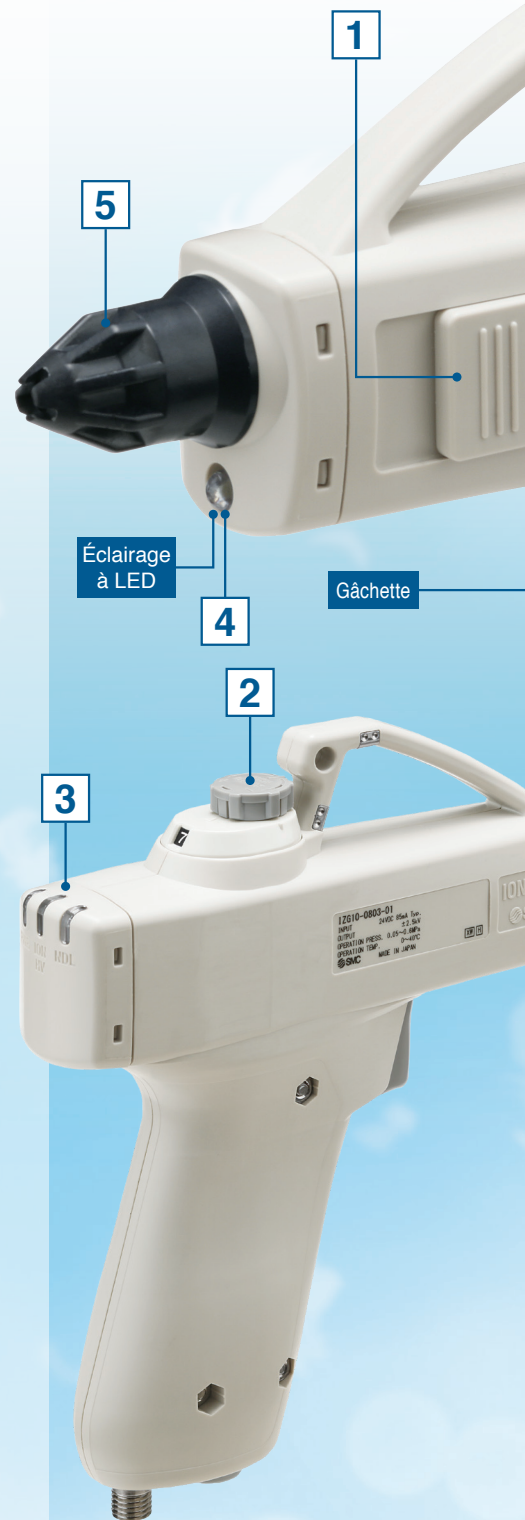

### Sélection du type de soufflage

#### 13 Soufflage continu

Souffle de l'air ionisé en continu.



#### 13 Soufflage par impulsions

Le soufflage par impulsions permet une économie d'air.

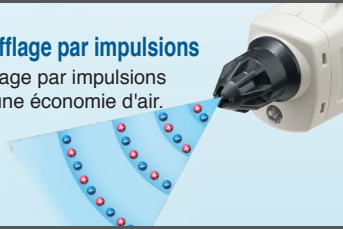

### Sélection du mode de déclenchement

#### 13 Déclenchement manuel

L'action sur la gâchette et le soufflage d'air ionisé sont synchronisés

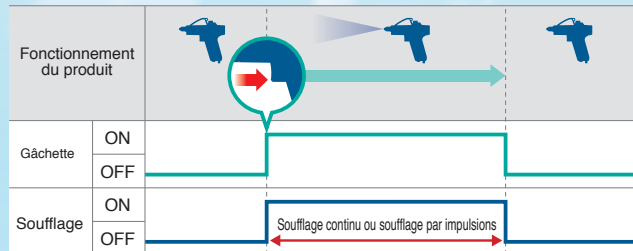

#### 13 Déclenchement ON-OFF

Une première impulsion sur la gâchette active le soufflage. Une seconde impulsion sur la gâchette désactive le soufflage.

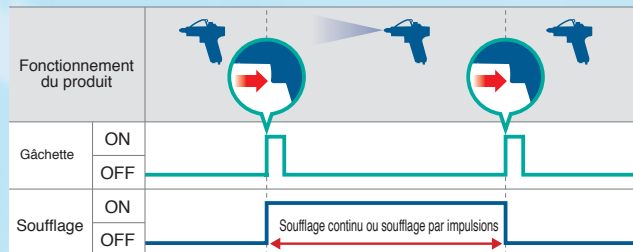

#### 13 Arrêt par temporisation

Une impulsion sur la gâchette active le soufflage. Le soufflage se désactive au terme d'une temporisation. Temporisation : 3 s, 5 s ou 7 s

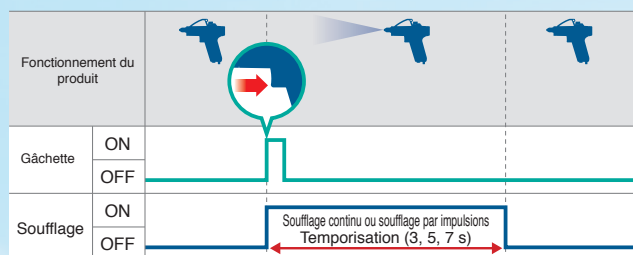



## 2 Limiteur de débit réglable avec indicateur



- Le débit de l'air ionisé peut être réglé sur le pistolet.
- Le débit peut être contrôlé numériquement.

Nombre de tours de la vis	Débit [l/min (ANR)]
2	21
4	60
6	124
7	200

Pression d'alimentation : 0,4 MPa

## 3 LEDs haute visibilité

Les LEDs montées à l'arrière sont faciles à voir pendant la prise en main.



Alimentation ON



Génération d'ions



Indicateur de maintenance



Défaut haute tension



S'allume lorsque des baisses de performances de neutralisation de l'électricité statique dues à la contamination, l'usure ou la casse de l'électrode sont détectées.

S'allume lorsqu'une erreur d'alimentation haute tension, telle qu'un court-circuit de l'électrode ou une décharge anormale, se produit.

## 4 Éclairage à LED

Facilite la détection des particules sur la pièce



## 5 Nettoyage et remplacement faciles de l'électrode

### 1 Démontage de la buse



### 2 Démontage de l'électrode

1 Tourner dans le sens antihoraire.



2 Tirer vers l'avant pour retirer.

## Option

### ■ Buse conforme

#### Conforme OSHA1910.242b

Même si la buse est obstruée, la pression à l'orifice principal ne peut pas dépasser 210 kPa (30 psi).

\* Pression d'alimentation : 0,5 MPa ou moins



### ■ Housse de protection (accessoires vendus séparément)

Il protège le produit même en cas de chutes répétées ou d'utilisation dans des environnements difficiles.



## Exemples d'applications

Pour la neutralisation de l'électricité statique et l'élimination de la poussière sur des pièces en résine

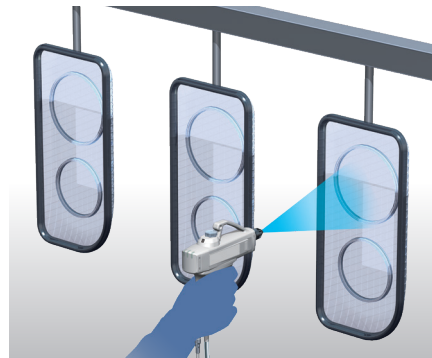

Pour la neutralisation de l'électricité statique et l'élimination de la poussière sur des pièces en résine

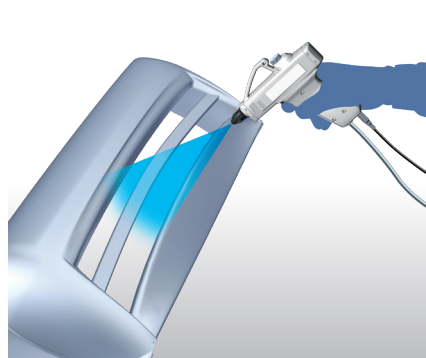

Pour l'élimination de la poussière sur des produits en résine

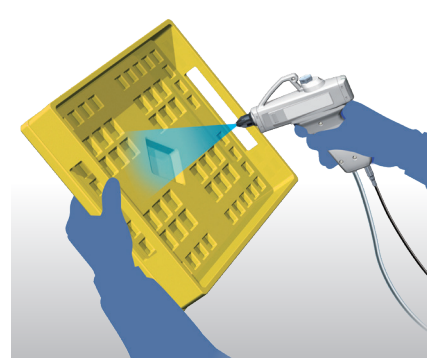

Pour la neutralisation de l'électricité statique et l'élimination de la poussière sur des substrats

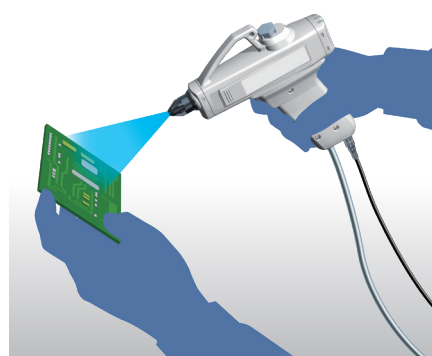

Pour la neutralisation de l'électricité statique et l'élimination de la poussière sur des pièces en résine, avec le ioniseur suspendu par le haut

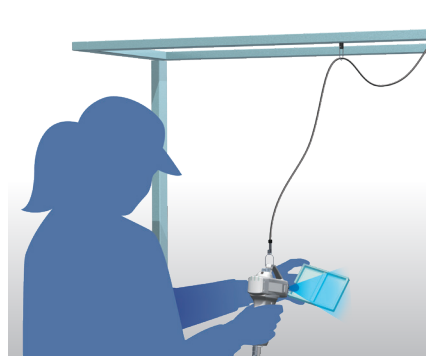

Pour l'élimination de la poussière lors du décollage de film

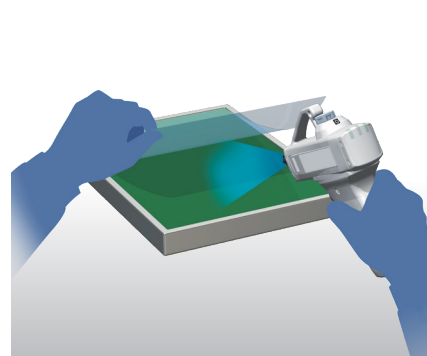

## CONTENU

### Ioniseur de type soufflette *Série IZG10*



Données techniques : caractéristiques de neutralisation statique

- ① Distance d'installation et durée de la neutralisation ... p. 4
- ② Plage de neutralisation de l'électricité statique ..... p. 5
- ③ Pression — Caractéristiques du débit ..... p. 6

Pour passer commande ..... p. 7

Accessoires (pièces individuelles) ..... p. 7

Caractéristiques techniques ..... p. 8

Caractéristiques de l'adaptateur AC ..... p. 8

Description des pièces ..... p. 8

Description des LEDs d'indication ..... p. 8

Alarmes ..... p. 8

Réglage du mode de déclenchement ..... p. 9

Câblage ..... p. 9

Dimensions ..... p. 10

Produits connexes ..... p. 11

Précautions spécifiques au produit ..... p. 12

Consignes de sécurité ..... Couverture arrière

# Série IZG10

## Données techniques

\* Les caractéristiques de neutralisation statique sont basées sur des données utilisant une plaque chargée (dimensions : 150 mm x 150 mm, capacitance : 20 pF) telles que définies aux U.S.A. Normes de l'ANSI (ANSI/ESD STM3.1-2015). Utilisez ces données uniquement à titre indicatif pour le choix du modèle, car les valeurs varient en fonction du matériau et/ou de la taille de l'objet.

### Caractéristiques de neutralisation statique

#### ① Distance d'installation et durée de la neutralisation (décharge de 1000 V à 100 V)

##### IZG10-13-01/IZG10-13-02

Type de soufflage : soufflage continu

##### 1) Nombre de tours de la vis [2]

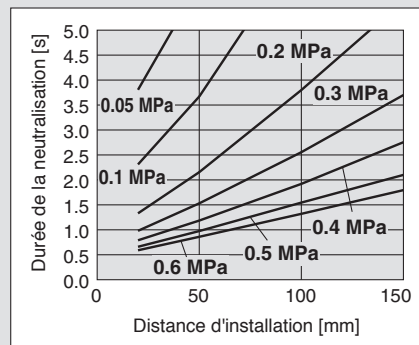

##### 2) Nombre de tours de la vis [4]

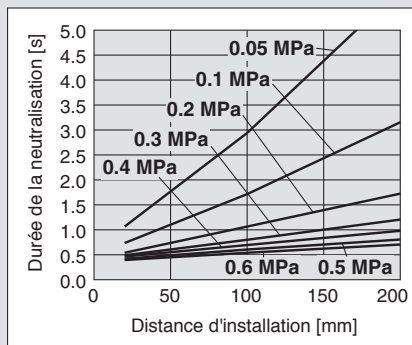

##### 3) Nombre de tours de la vis [6]

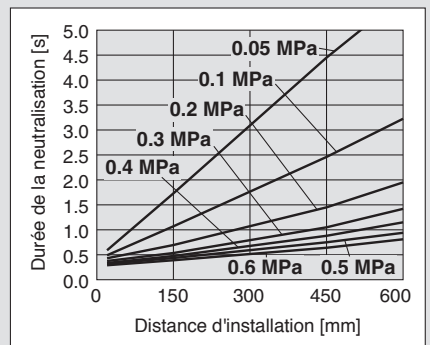

##### 4) Nombre de tours de la vis [Max.]

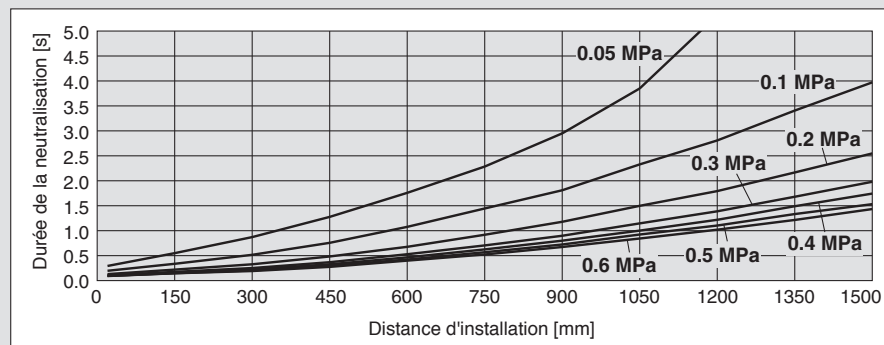

Type de soufflage : soufflage par impulsions

##### 5) Nombre de tours de la vis [2]

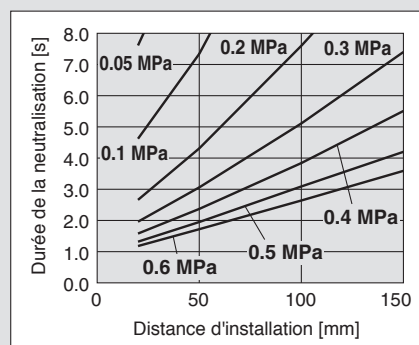

##### 6) Nombre de tours de la vis [4]

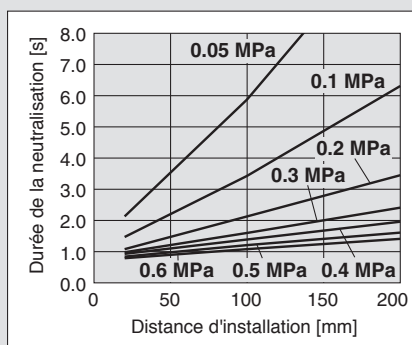

##### 7) Nombre de tours de la vis [6]

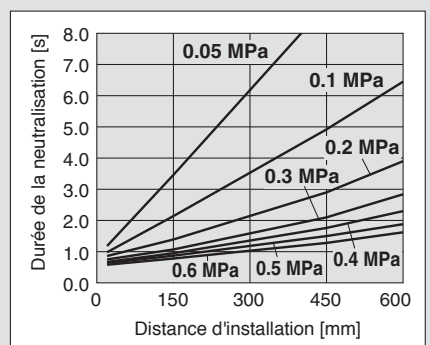

##### 8) Nombre de tours de la vis [Max.]

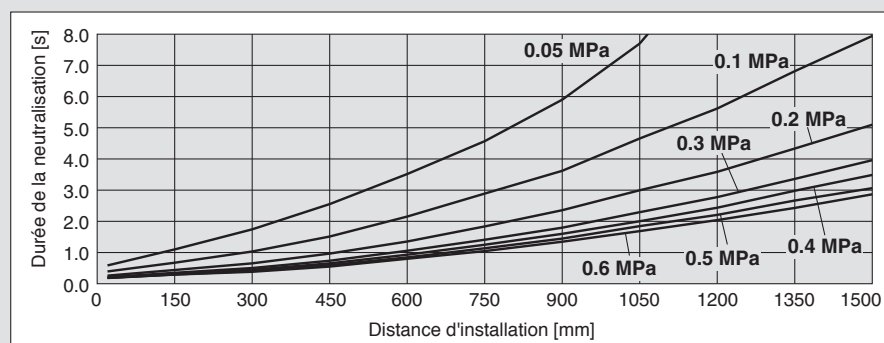

\* Les caractéristiques de neutralisation statique sont basées sur des données utilisant une plaque chargée (dimensions : 150 mm x 150 mm, capacité : 20 pF) telles que définies aux U.S.A. Normes de l'ANSI (ANSI/ESD STM3.1-2015). Utilisez ces données uniquement à titre indicatif pour le choix du modèle, car les valeurs varient en fonction du matériau et/ou de la taille de l'objet.

## Caractéristiques de neutralisation statique

### ② Plage de neutralisation statique (décharge de 1000 V à 100 V)

**IZG10-1313-01/IZG10-1313-02**

Type de soufflage : soufflage continu, Nombre de tours de la vis [Max.]

**1) Pression d'alimentation : 0,05 MPa Consommation d'air : 80 l/min (ANR)**

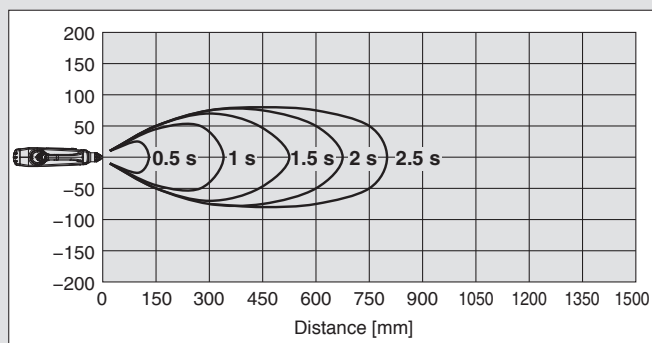

**2) Pression d'alimentation : 0,1 MPa Consommation d'air : 119 l/min (ANR)**

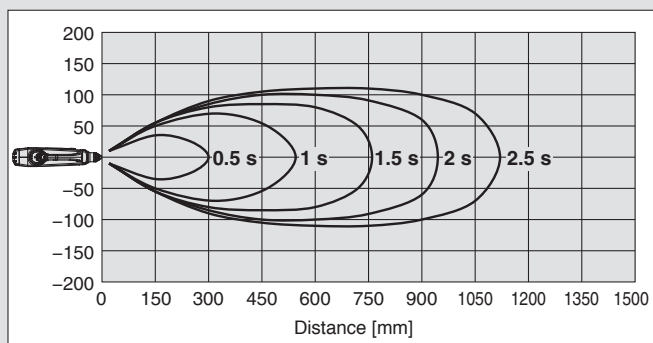

**3) Pression d'alimentation : 0,2 MPa Consommation d'air : 188 l/min (ANR)**

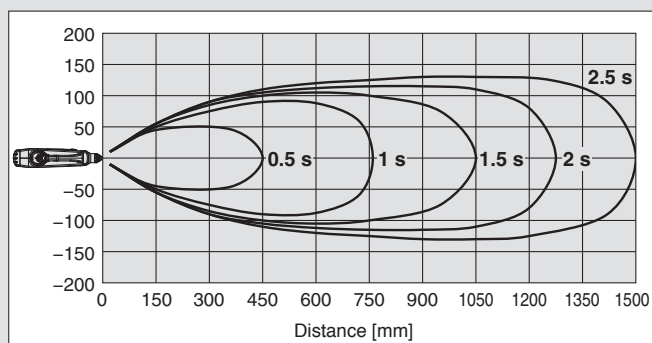

**4) Pression d'alimentation : 0,3 MPa Consommation d'air : 253 l/min (ANR)**

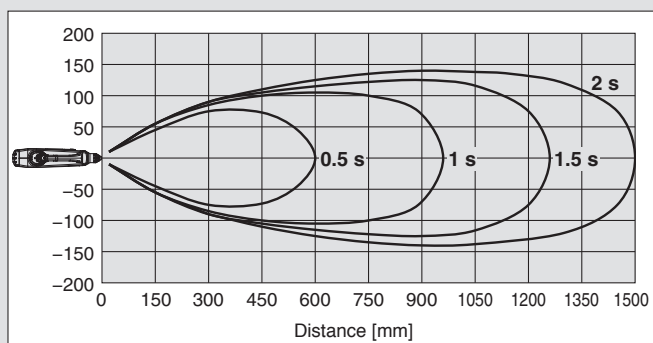

**5) Pression d'alimentation : 0,4 MPa Consommation d'air : 316 l/min (ANR)**

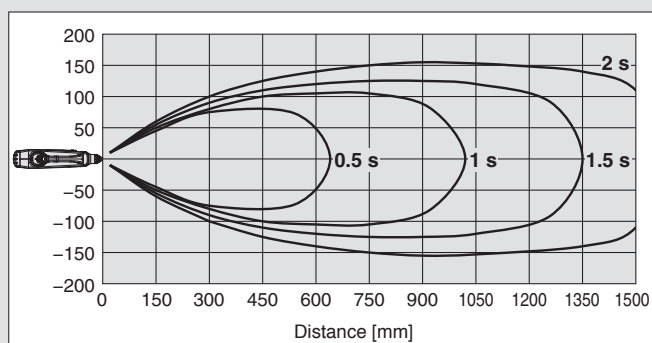

**6) Pression d'alimentation : 0,5 MPa Consommation d'air : 390 l/min (ANR)**

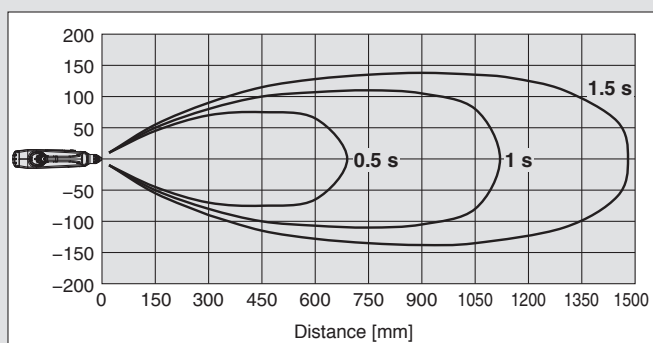

**7) Pression d'alimentation : 0,6 MPa Consommation d'air : 450 l/min (ANR)**

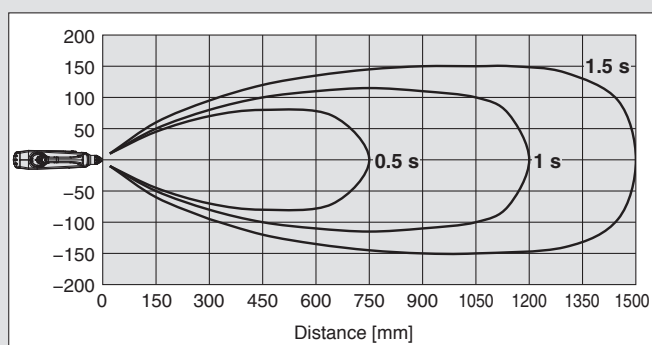

\* Les caractéristiques de neutralisation statique sont basées sur des données utilisant une plaque chargée (dimensions : 150 mm x 150 mm, capacitance : 20 pF) telles que définies aux U.S.A. Normes de l'ANSI (ANSI/ESD STM3.1-2015). Utilisez ces données uniquement à titre indicatif pour le choix du modèle, car les valeurs varient en fonction du matériau et/ou de la taille de l'objet.

## Caractéristiques de neutralisation statique

### ③ Pression — Caractéristiques du débit

**IZG10-1313-01/IZG10-1313-02**

Type de soufflage : soufflage continu

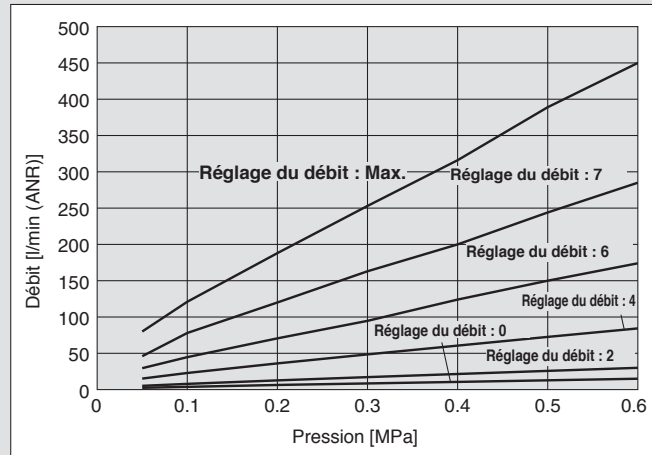

### Principe de mesure

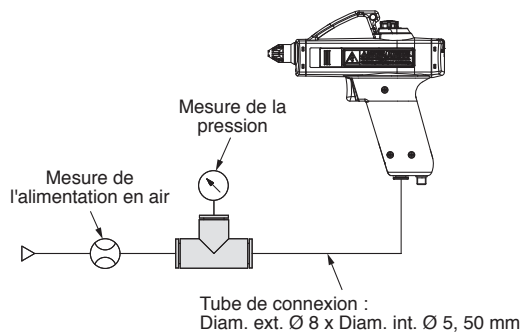

# Ioniseur de type soufflette

## Série IZG10



Pour passer commande

**IZG10-0802-01**

### Raccord instantané

Symbole	Diam. ext. de tube utilisable
08	Ø 8 (mm)
09	Ø 5/16" (pouces)

### Adaptateur AC\*1, câble d'alimentation

Symbole	Type
02	Adaptateur AC (sans câble AC)
03	Câble d'alimentation M8 (pour câblage 24 VDC)
N	Sans

### Buse type

Symbole	Type
01	Buse standard
02	Buse conforme OSHA*2

### ⚠ Précaution

La buse est spécifique à ce produit. N'utilisez aucune autre buse. Cela aura un effet négatif sur les performances de neutralisation de l'électricité statique.

\*1 Le corps de l'adaptateur AC et le câble d'alimentation (pour l'adaptateur AC) sont fournis en tant que kit. Reportez-vous à l'image de l'adaptateur AC ci-dessous sous la rubrique "Accessoires".

\*2 Cette buse est conforme à la norme OSHA pour les outils et équipements manuels et portables (1910.242b), qui exige que "la pression statique à l'orifice principal ne dépasse pas 210 kPa (30 psi)". Cette exigence est nécessaire pour éviter une contre-pression en cas d'obstruction de la buse". \* Pression d'alimentation : 0,5 MPa ou moins OSHA : Occupational Safety and Health Administration (Administration de la sécurité et de la santé au travail)

## Accessoires (pièces individuelles)

### Adaptateur AC

**IZG10-CG 2EU**

#### Adaptateur AC\*1

Symbole	Type
2EU	Avec câble AC
2	Sans câble AC

\*1 Le corps de l'adaptateur AC et le câble d'alimentation (pour l'adaptateur AC) sont fournis en tant que kit.

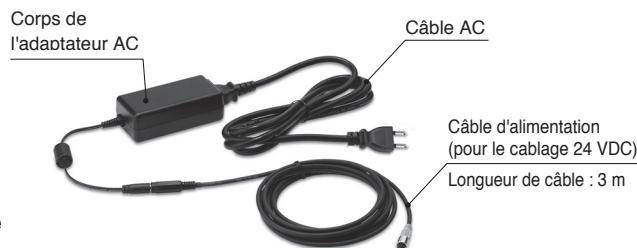

### Câble d'alimentation M8 (pour le câblage 24 VDC)

**IZG10-CP**



### Ensemble électrode

**IZG10-NT**



\* Un capuchon de protection est fixé à l'extrémité de l'électrode lors de l'expédition. Retirer le capuchon avant utilisation.

### Ensemble buse

**IZG10-A001 - 01**

#### Buse type

Symbole	Type
01	Buse standard
02	Buse conforme OSHA*1

\*1 Cette buse est conforme à la norme OSHA pour les outils et équipements manuels et portables (1910.242b), qui exige que "la pression statique à l'orifice principal ne dépasse pas 210 kPa (30 psi)". Cette exigence est nécessaire pour éviter une contre-pression en cas d'obstruction de la buse". \* Pression d'alimentation : 0,5 MPa ou moins OSHA : Occupational Safety and Health Administration (Administration de la sécurité et de la santé au travail)

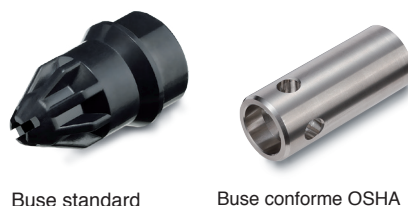

### Outil de retrait

**IZG10-M1**



Utilisez cet outil pour retirer l'émetteur. L'outil de retrait est livré avec le produit. Pour le commander séparément, utilisez la référence produit ci-dessus. Consultez également le manuel d'utilisation pour les instructions de remplacement.

### Kit de nettoyage

**IZS30 - M2**

(Avec 1 feutre, 1 racleur en caoutchouc (10 feutres de remplacement) et 2 feutres de remplacement)

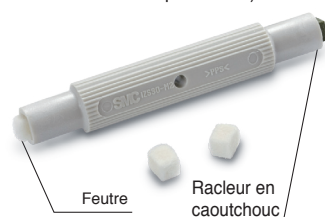

**IZS30 - A0201**

**IZS30 - A0202**

(1 racleur en caoutchouc de remplacement)



### Housse de protection

**IZG10-A002 - X522**

Il protège le produit même en cas de chutes répétées ou d'utilisation dans des environnements difficiles.



## Caractéristiques techniques

Modèle d'ioniseur		<b>IZG10</b>
Méthode de génération d'ions		Effet corona
Méthode d'application de la tension élevée		Haute fréquence de type AC
Tension appliquée*1		±2,5 kV
Tension résiduelle après décharge*2		Jusqu'à ±10 V
Alimentation en air*3	Fluide	Air (air sec propre)
	Pression d'utilisation	0,05 à 0,6 MPa
	Taille de tube compatible	Ø 8 (mètres), Ø 5/16" (pouces)
Tension d'alimentation		24 VDC ±10 % (21,6 à 26,4 V)
Consommation électrique		90 mA (type)
Température ambiante		0 à 40 °C (Hors gel)
Humidité ambiante		35 à 65 % HR (sans condensation)
Matériaux		Boîtier : PBT Électrode : tungstène
Masse (corps uniquement)	Buse standard	200 g
	Buse conforme OSHA	250 g
Normes/Directive		CE

\*1 Mesuré avec une sonde haute pression de 1000 MΩ et 5 pF

\*2 Valeur de mesure basée sur une plaque chargée (dimensions : 150 mm x 150 mm, capacité : 20 pF) telle que définie dans les normes américaines ANSI (ANSI/ESD STM3.1-2015)  
Distance entre la plaque chargée et l'ioniseur : 150 mm, la pression d'utilisation est de 0,2 MPa.

\*3 La neutralisation de l'électricité statique n'est pas possible sans alimentation en air comprimé.  
Sans air comprimé, l'ozone ou le NOx généré par le processus de génération d'ions peuvent s'accumuler et nuire au produit et aux équipements périphériques.

## Caractéristiques de l'adaptateur AC

Tension d'entrée	100 à 240 VAC 50/60 Hz
Tension de sortie	24 VDC ±5 %
Courant de sortie	0,8 A max.
Température ambiante	0 à 40 °C
Humidité ambiante	20 à 80 % Rh
Normes/Directive	CE, cUL

## Description des pièces

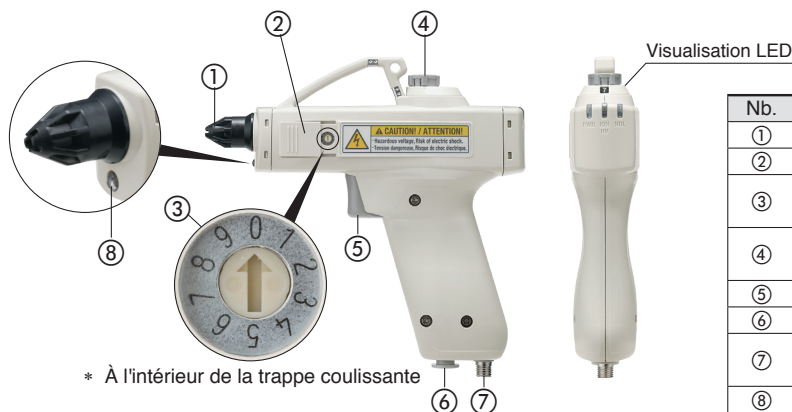

\* À l'intérieur de la trappe coulissante

Nb.	Description	Contenu
①	<b>Buse</b>	Décharge d'air ionisé
②	<b>Trappe coulissante</b>	Capot de protection pour le commutateur de réglage de mode
③	<b>Sélecteur du mode de déclenchement</b>	Sélecteur pour le réglage du type soufflage et du mode déclenchement (Paramètre par défaut : N° 0)
④	<b>Mollette de réglage du débit (avec indicateur)</b>	Tournez la vis pour ajuster le débit. Poussez la mollette pour verrouiller le réglage.
⑤	<b>Gâchette</b>	Commutateur pour activer et désactiver la neutralisation de l'électricité statique.
⑥	<b>Raccord instantané</b>	Raccord d'alimentation de l'air comprimé
⑦	<b>Connecteur d'alimentation électrique</b>	Connecteur d'alimentation, F.G. et entrée externe
⑧	<b>LED d'éclairage</b>	Éclaire la pièce pendant la neutralisation de l'électricité statique

## Description des LEDs d'indication

### Indicateurs lumineux

Nb.	Affichage	Couleur de la LED	Description	Contenu
①	PWR	Vert	<b>Indicateur d'alimentation</b>	La LED verte s'allume lorsque le courant est fourni, et la LED clignote lorsque la tension est en dehors de la plage des caractéristiques.
②	ION/HV	Vert/Rouge	Fonctionnement de la neutralisation statique / Indicateur de défaut haute tension	La LED verte s'allume pendant la neutralisation de l'électricité statique. La LED est activée en cas de défaut haute tension
③	NDL	Vert	<b>Indicateur de maintenance</b>	La LED verte s'allume lorsque des baisses de performances de neutralisation de l'électricité statique dues à la contamination, l'usure ou la casse de l'électrode sont détectées.

## Alarmes

Les LEDs sont utilisées pour la notification des dysfonctionnements.

Notez que la génération d'ions peut se poursuivre ou s'arrêter selon le type d'anomalie.

Intitulé de l'alarme	Génération d'ions	LED			Description	Action pour la réinitialisation de l'alarme
		PWR	ION/HV	NDL		
Panne d'alimentation	Arrêt	Verte (clignotante)	OFF	OFF	La tension d'alimentation connectée se trouve hors des caractéristiques.	Alimenter de nouveau
Haute tension incorrecte	Arrêt	Verte (ON)	Rouge (ON)	OFF	La sortie haute tension a chuté.	Alimenter de nouveau
Panne du CPU	Arrêt	Verte (clignotante)	Rouge (clignotante)	Verte (clignotante)	Erreur du CPU en raison de parasites, etc.	Alimenter de nouveau
Indication de maintenance	Maintenue	Verte (ON)	—	Verte (ON)	Lorsque la performance de neutralisation statique est réduite par la présence de contaminants sur les électrodes ou leur usure.	—

# Série IZG10

## Réglage du mode de déclenchement

Le type soufflage et le mode de déclenchement peuvent être sélectionnés en utilisant le sélecteur.

Ouvrez la trappe coulissante et, à l'aide d'un tournevis à tête plate, faites tourner le cadran pour sélectionner le numéro de réglage 0 à 9, en vous référant au tableau ci-dessous.\*1 Assurez-vous que la trappe coulissante est fermée lorsque le réglage est terminé.

\*1 Paramètre par défaut : N° 0

### Tableau du sélecteur de réglage

N° de réglage	Type de soufflage	Mode de déclenchement	
0	Soufflage continu	Déclenchement manuel	
1		Déclenchement ON-OFF	
2		Arrêt par temporisation	3 s
3			5 s
4	7 s		
5	Soufflage par impulsions	Déclenchement manuel	
6		Déclenchement ON-OFF	
7		Arrêt par temporisation	3 s
8			5 s
9		7 s	

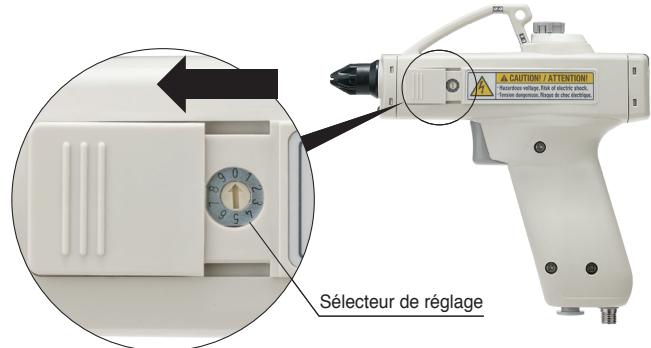

## Câblage

### Avec adaptateur AC, type IZG10-□01, 02

- Raccordez le connecteur M8 du câble d'alimentation de l'adaptateur AC au connecteur d'alimentation de l'unité principale. Raccordez la fiche du câble AC\*1 à une prise de courant commerciale avec une borne de terre (100 à 240 VAC, 50/60 Hz).
- Assurez-vous que la borne de terre soit correctement connectée. La borne de terre est reliée à la masse de châssis (F.G.) du produit. La performance de neutralisation statique est obtenue en utilisant la connexion F.G. pour maintenir le même potentiel électrique que le potentiel de référence de l'environnement d'utilisation.
- La borne de terre et la borne de sortie DC (-) de l'adaptateur AC sont connectées électriquement. Ne connectez aucun autre équipement que ce produit. Dans le cas contraire, une défaillance ou un choc électrique peut en résulter.

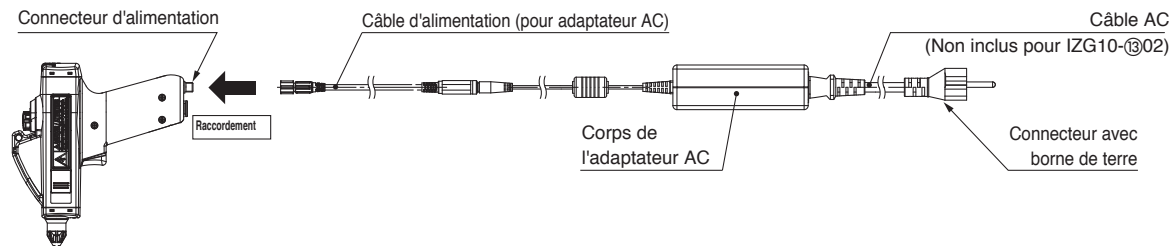

### Corps du ioniseur

### Avec câble d'alimentation M8, type IZG10-□03

- Connectez l'équipement pour l'alimentation électrique et l'utilisation de l'entrée externe suivant le tableau de câblage du câble d'alimentation ci-dessous.
- Assurez-vous que le câble vert F.G. soit correctement mis à la terre. La performance de neutralisation de l'électricité statique est obtenue en maintenant le même potentiel électrique que le potentiel de référence de l'environnement d'utilisation.

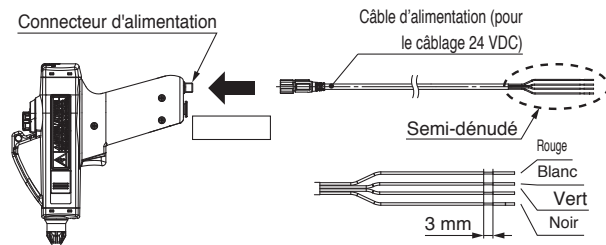

### Corps du ioniseur

### Câble d'alimentation (Pour le câblage 24 VDC)

### Exemple de circuits internes et de câblage

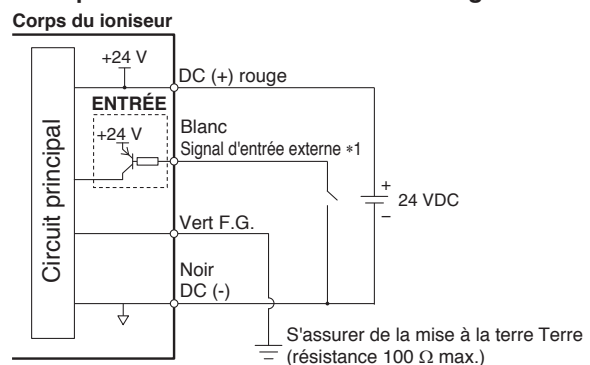

### Câblage du câble d'alimentation

Couleur d'identification	Nom du signal	Description
Rouge	DC (+)	Connectez la borne d'alimentation (+).
Blanc	Signal d'entrée externe*1	Le soufflage commence par la connexion à DC (-).
Vert	F.G.	La masse de châssis du produit : connexion à la terre avec une résistance de 100 Ω max.
Noir	DC (-)	Effectuez les connexions à la borne d'alimentation (-).

\*1 Le signal d'entrée externe est utilisé dans une configuration OU avec le déclenchement par gâchette. Lorsque le signal d'entrée externe n'est pas utilisé, coupez le fil semi-dénudé pour éviter tout contact avec le conducteur.

**Dimensions**

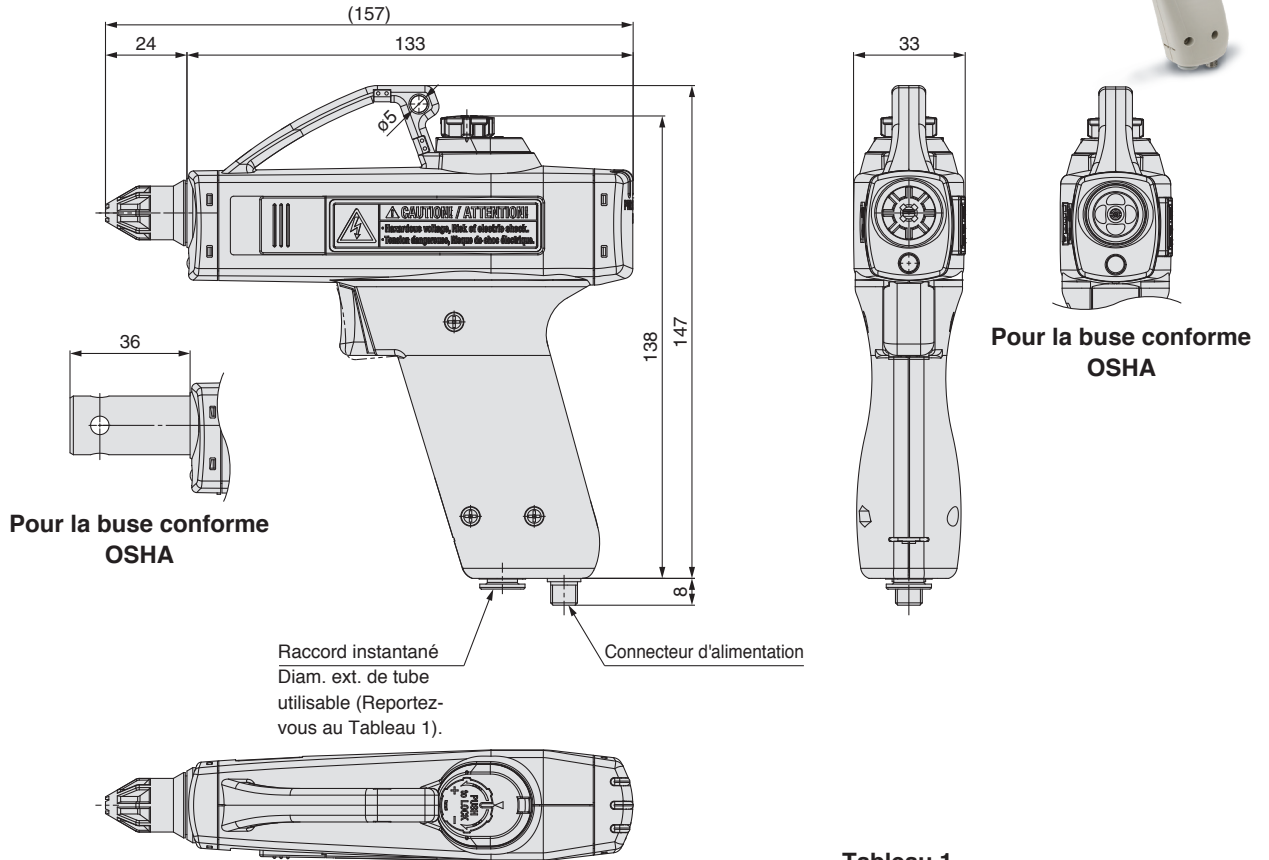

**Tableau 1**

Modèle	Diam. ext. de tube utilisable
<b>IZG10-08</b> ⑬-01	Ø 8 (mm)
<b>IZG10-09</b> ⑬-01	Ø 5/16" (pouces)

**Adaptateur AC IZG10-CG□**

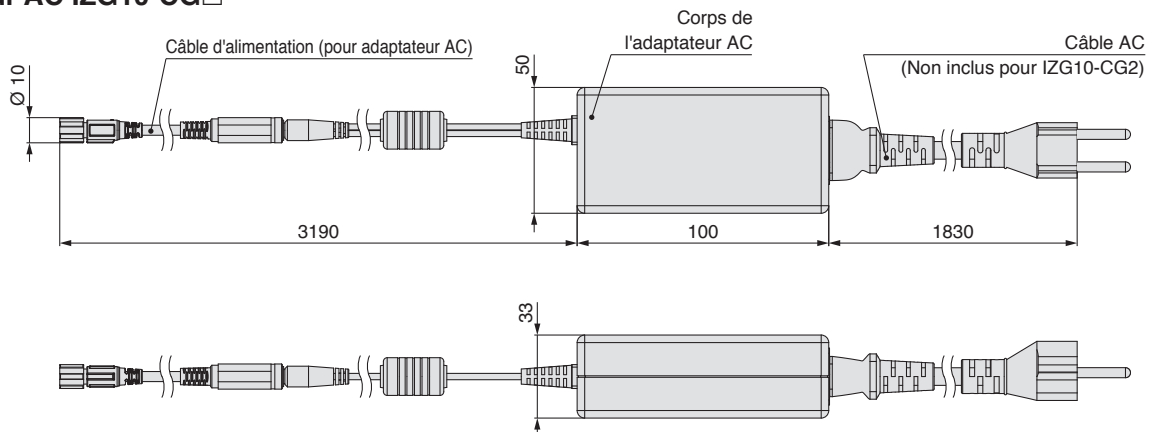

Modèle	Câble AC
<b>IZG10-CG2</b>	Sans

**Câble d'alimentation (pour câblage 24 VDC) IZG10-CP**

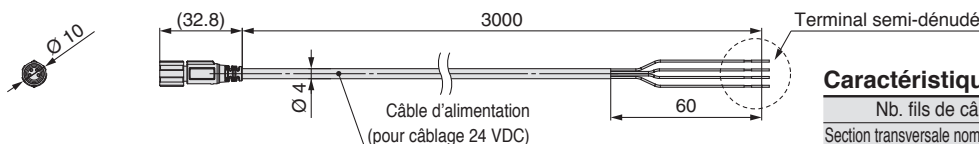

**Caractéristiques du câble**

Nb. fils de câble/Taille	4 fils/AWG26
Section transversale nominale du conducteur	0,15 mm <sup>2</sup>
Diamètre extérieur de l'isolant/Couleur d'identification	0,85 mm/Rouge, noir, blanc, vert
Matériau de gaine	PVC sans plomb
Diamètre externe	4 mm

# Série IZG10

## Produits connexes

### Diagramme de circuit pneumatique recommandé

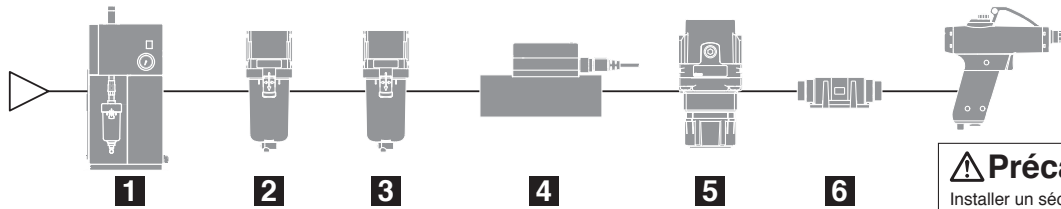

IZG10

### ⚠ Précaution

Installer un sécheur d'air (série IDF), un filtre à air (série AF/AFF), et/ou un filtre micronique (série AFM/AM) pour obtenir de l'air comprimé propre (qualité de l'air de Classe 2.4.3., 2.5.3., 2.6.3 ou supérieure selon ISO 8573-1:2010 (JIS B 8392-1:2012) est recommandé).

#### 1 Sécheur d'air, Série IDF

Élimine l'humidité dans l'air comprimé



#### 2 Filtre principal, Série AF/AFF

Élimine les corps étrangers de l'air comprimé solides comme les particules solides



#### 3 Filtre micronique, Série AFM/AM

Élimine les plus fines particules et la vapeur d'huile qu'il est difficile d'éliminer avec un filtre principal



#### 4 Débitmètre numérique avec affichage tricolore, Série PF3A7

Plage de débit : Max. 12000 l/min  
Ratio : 100 : 1

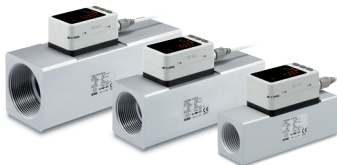

#### 5 Débitmètre numérique à affichage bicolore, Série PFMB

Plage de débit : Max. 2000 l/min  
Ratio : 100 : 1



#### 6 Régulateur, Série AR

Réduit la consommation d'air en régulant l'air comprimé à une pression appropriée.



#### 6 Filtre air propre, série SFD

##### Pour salle blanche

Élément en fibres creuses intégré. Degré de filtration nominale : 0,01 µm

Éléments en fibre creuse avec plus de 99.99 % d'efficacité de filtrage ne contaminant pas les pièces.



\* Veuillez contacter SMC pour les ioniseurs compatibles avec les salles blanches.

#### Module salle blanche, Série LLB

Débitmètre numérique modulaire, régulateur, vanne ON/OFF, restricteur et filtre

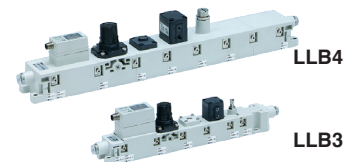

## Produits connexes

#### Tube polyuréthane spiralé, Série TCU

Flexible  
Pression d'utilisation max. : 0,8 MPa (à 20 °C)  
Pour applications mobiles  
\* D'autres couleurs autres que le noir sont disponibles en option.

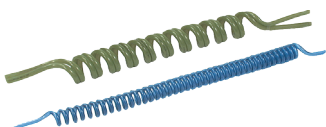

#### Coupleurs S, Série KK/KKH

Modèle à raccord instantané standardisé (KK)  
Utilise une résine PBT haute résistance aux chocs (KKH)



#### Vanne manuelle, Série VHK-A

Indication claire de l'état fermé ou ouvert de la vanne.  
Faible force d'actionnement du bouton (0,04 à 0,14 N-m)

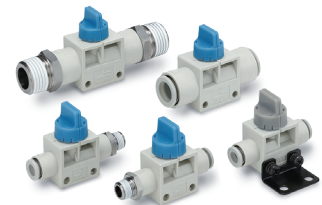



## Série IZG10

# Précautions spécifiques au produit 1

Veillez lire ces consignes avant d'utiliser les produits.

Reportez-vous à la couverture arrière pour les consignes de sécurité.

### Sélection

#### Attention

- 1. Ce produit sert à éliminer l'électricité statique dans les équipements d'automatisation généraux.**  
Si vous envisagez utiliser le produit pour d'autres applications (en particulier celles stipulées dans la section 4 Attention sur la couverture arrière), veuillez consulter SMC au préalable.
- 2. Utilisez le produit dans les plages d'utilisation spécifiées**  
Si le produit n'est pas utilisé conformément aux caractéristiques, il pourrait entraîner un dysfonctionnement, une panne ou des dommages, pouvant résulter en un choc électrique, une explosion ou un incendie.
- 3. N'utilisez pas le produit en dehors de la plage de température et d'humidité ambiante spécifiée.**  
Vous pourriez provoquer un dysfonctionnement, une panne ou endommager le produit. Même dans la plage des caractéristiques, le gel et la condensation peuvent provoquer des dysfonctionnements, des pannes ou des dommages dans les environnements où des changements de température et des cycles de température soudains sont appliqués.
- 4. Faites fonctionner le produit dans la plage de tension d'alimentation spécifiée.**  
L'utilisation en dehors de la tension d'alimentation indiquée peut entraîner des dysfonctionnements, des dommages, des risques d'électrocution ou d'incendie.
- 5. Utilisez de l'air comprimé propre. (une qualité de l'air comprimé de classe 2.4.3, 2.5.3, 2.6.3 ou supérieure selon ISO 8573-1:2010 (JIS B 8392-1:2012) est recommandé)**  
Ce produit n'est pas antidéflagrant. N'utilisez jamais de gaz inflammable ou explosif en tant que fluide et n'utilisez jamais ce produit en présence de ce type de gaz. Veuillez nous contacter lorsque des fluides autres que l'air comprimé sont utilisés.
- 6. Ce produit n'est pas antidéflagrant.**  
N'utilisez jamais ce produit dans des lieux où peuvent se produire des explosions dues à la poussière ou à des gaz inflammables ou explosifs. Cela risque de provoquer un incendie.

#### Précaution

- 1. Il n'existe pas de déclinaison « salle blanche » pour ce produit.**  
En cas d'utilisation dans un environnement salle blanche, vérifiez la conformité du niveau de pureté requis avant utilisation.  
Une petite partie des particules sont générées à cause de l'usure des électrodes lors du fonctionnement du produit.

### Câblage / raccordement

#### Attention

- 1. Sélectionnez la capacité d'alimentation électrique en fonction des caractéristiques du produit.**  
Si la capacité et la tension de l'alimentation électrique ne sont pas conformes aux caractéristiques du produit, cela entraînera une défaillance ou un dysfonctionnement du produit.
- 2. Pour maintenir la performance du produit, connecter une alimentation listée UL tel que spécifié par le code national électrique (NEC) avec sortie de classe 2 ou une source électrique limitée en accord à la norme UL60950.**
- 3. Coupez l'alimentation électrique et débranchez l'alimentation en air comprimé avant d'effectuer tout câblage (y compris l'insertion et le retrait du connecteur) et tout raccordement. Un risque d'électrocution ou un accident pourrait autrement survenir.**

### Câblage / Raccordement

#### Attention

- 4. Pour maintenir les performances du produit, connectez le produit au câble d'alimentation électrique ou à une borne de terre de l'adaptateur AC ayant une résistance de 100  $\Omega$  max. Si le produit n'est pas mis à la terre, sa performance ne peut être garantie, et un dysfonctionnement ou une panne risquent de se produire.**
- 5. Si le câblage du ioniseur et les lignes haute tension sont acheminés ensemble, ce produit pourrait dysfonctionner en raison des parasites électrique. Par conséquent, faites passer les câbles par des voies séparées pour ce produit.**
- 6. Nettoyer la tuyauterie avant toute utilisation. Avant d'utiliser le produit, procédez avec précaution afin d'éviter que des particules, des gouttelettes d'eau ou de l'huile ne pénètrent dans la tuyauterie.**
- 7. Si un distributeur est placé immédiatement avant le produit, une libération instantanée de l'air peut se produire lorsque de l'air comprimé est fourni, indépendamment du fonctionnement du dispositif de déclenchement du produit.**
- 8. Assurez-vous que le câblage et la tuyauterie soient corrects avant de fournir l'électricité et l'air comprimé. Un câblage et une tuyauterie défectueux risquent d'entraîner des dommages ou dysfonctionnements.**
- 9. Vérifiez que le câblage, les raccordements et les conditions environnantes sont sécurisés avant de fournir l'alimentation électrique et l'air comprimé.**

### Manipulation

#### Attention

- 1. N'utilisez pas le produit sans avoir monté la buse désignée.**
- 2. Vérifiez que la buse n'est pas desserrée et n'a pas de jeu avant l'alimentation en air comprimé. Si la buse est desserrée, serrez-la à la main jusqu'à ce qu'elle ne tourne plus (valeur indicative pour le couple de serrage à la main : 0,1 à 0,2 N-m). La performance de neutralisation de l'électricité statique est réduite si la buse est desserrée.**
- 3. Veillez à porter des lunettes de protection lorsque vous utilisez le produit afin de protéger vos yeux contre la dispersion des débris.**
- 4. Ne dirigez pas l'embout de la buse vers le visage ou toute autre partie du corps humain. Cela peut entraîner un danger pour le personnel.**
- 5. N'utilisez pas le produit pour nettoyer ou éliminer des substances toxiques ou des produits chimiques.**
- 6. Ne faites pas tomber le produit, ne marchez pas dessus et ne le frappez. Cela pourrait endommager le produit.**
- 7. N'utilisez pas le produit pour perturber l'ordre public ou l'hygiène publique.**
- 8. Ce produit n'est pas un jouet.**
- 9. Après le soufflage, veillez à accrocher le produit à un crochet, etc.**



## Série IZG10

# Précautions spécifiques au produit 2

Veillez lire ces consignes avant d'utiliser les produits.

Reportez-vous à la couverture arrière pour les consignes de sécurité.

### Manipulation

#### ⚠ Attention

**10. Veillez à ce qu'aucune torsion, rotation, force de traction ou charge de moment ne soit appliquée au raccord instantané, au tube et au câble d'alimentation pendant l'utilisation ou le stockage. Cela peut entraîner des dommages au produit ou des ruptures de câbles.**

**11. Empêchez que des corps étrangers ne pénètrent dans la buse.**

L'intérieur de la buse contient des électrodes. Si un outil métallique entre en contact avec les électrodes, cela pourrait entraîner un choc électrique résultant en un mouvement soudain de l'opérateur pouvant entraîner des blessures comme en heurtant l'équipement périphérique. Aussi, si l'outil endommage l'électrode, le ioniseur pourrait dysfonctionner ou entraîner un accident.

#### ⚡ Danger : haute tension

Les électrodes sont sous haute tension. Évitez de les toucher. Tout contact avec les électrodes ou la proximité avec celles-ci peut entraîner un choc électrique. La réaction à un tel choc pourrait entraîner d'autres blessures dues à des collisions avec l'équipement environnant.



**12. Si un distributeur est placé immédiatement avant le produit, une libération instantanée de l'air peut se produire lorsque de l'air comprimé est fourni, indépendamment du fonctionnement du dispositif de déclenchement du produit.**

**13. Si la pression d'alimentation en air comprimé est inférieure aux caractéristiques techniques du produit (0,05 MPa), le distributeur du produit peut ne pas fonctionner correctement. N'utilisez le produit qu'avec une pression d'alimentation comprise dans la plage des caractéristiques techniques du produit.**

### Milieu d'utilisation / stockage

#### ⚠ Attention

**1. Ne pas utiliser cet appareil dans un espace clos.**

Le produit utilise le phénomène de décharge corona. Une petite quantité d'ozone et de NOx sera générée. Lorsque le produit est utilisé dans un espace fermé où la concentration d'ozone est accrue, l'odeur de l'ozone peut être désagréable ou agressive. Même si la zone de fonctionnement n'est pas un espace fermé, mais que plusieurs produits sont utilisés dans une petite zone, la concentration d'ozone peut toujours augmenter. L'environnement d'utilisation doit toujours être ventilé.

**2. Prendre les mesures préventives contre l'ozone.**

L'équipement pneumatique utilisé autour de ce produit doit présenter des mesures de prévention contre l'ozone. Vérifier également régulièrement d'éventuelles détériorations dues à l'ozone.

**3. Assurez une alimentation en air comprimé.**

La neutralisation de l'électricité statique n'est pas possible sans alimentation en air comprimé. Sans air comprimé, l'ozone ou le NOx généré par le processus de génération d'ions peuvent s'accumuler et nuire au produit et aux équipements périphériques.

**4. Utilisez ce produit dans la plage de température ambiante spécifiée.**

La température ambiante spécifiée est comprise entre 0 et 40 °C. Ne pas utiliser le produit dans des environnements dans lesquels la température ambiante change soudainement même dans la plage des caractéristiques ou si la différence de température du fluide relative à la température ambiante est importante, de la condensation pourrait se former.

### Milieu d'utilisation / stockage

#### ⚠ Attention

**5. Environnements à éviter**

Éviter d'utiliser ou de stocker le produit dans les environnements suivants dans lesquels il peut subir des dommages.

- Les environnements avec des températures ambiantes en dehors des spécifications du produit.
- Les environnements avec des taux d'humidité en dehors des spécifications du produit
- Milieus où de brusques changements de température risquent de provoquer de la condensation
- Dans les zones où des gaz corrosifs, des gaz inflammables ou d'autres substances volatiles inflammables sont stockées.
- Zones dans lesquelles le produit peut être exposé à de la poudre conductrice telle la poudre de fer ou la poussière, la brume d'huile, le sel, le solvant organique, les copeaux d'usinage, les particules ou l'huile de coupe (y compris eau et autres liquides), etc.
- Les environnements où la ventilation de l'air conditionné est directement appliquée sur le produit.
- Dans les zones confinées ou mal ventilées
- Emplacements exposés au rayonnement direct du soleil ou à une source de chaleur
- Dans les zones à interférences électromagnétiques élevées, telles que des champs magnétiques et électriques puissants ou des pics de tension d'alimentation électrique
- Les environnements où d'importante quantité d'électricité statique est produite.
- Les environnements avec des très hautes fréquences
- Les environnements qui être touchés par la foudre.
- Zones dans lesquelles le produit peut être exposé à des impacts directs ou à des vibrations
- Dans les endroits où le produit risque d'être soumis à des forces ou à des masses susceptibles de le déformer

**6. N'utilisez pas un air contenant un condensat ou de la poussière.**

L'air contenant un condensat ou de la poussière entraînerait une réduction de la performance de neutralisation statique et du cycle d'entretien. Installer un sècheur d'air (série IDF), un filtre à air (série AF/AFF), et/ou un filtre micronique (série AFM/AM) pour obtenir de l'air comprimé (qualité de l'air de Classe 2.4.3., 2.5.3., 2.6.3 ou supérieure conforme ISO 8573-1:2010 (JIS B 8392-1:2012) est recommandé).

**7. Ce produit et l'adaptateur AC ne sont pas résistants aux surtensions dues à la foudre.**

**8. Effets sur les dispositifs médicaux implantables**

Les ondes électromagnétiques émises par ce produit peuvent causer des interférences des dispositifs médicaux implantables, tels que les stimulateurs cardiaques et les défibrillateurs, résultant en un dysfonctionnement de l'appareil médical ou en d'autres effets négatifs. Veuillez faire très attention en utilisant l'équipement, celui-ci pouvant avoir un effet négatif sur votre dispositif médical implantable. Assurez-vous de lire attentivement les précautions indiquées dans le catalogue, le manuel d'utilisation, etc. de votre dispositif médical implantable ou contactez directement le fabricant pour plus d'informations quant aux types d'équipement à éviter.



## Série IZG10

# Précautions spécifiques au produit 3

Veillez lire ces consignes avant d'utiliser les produits.

Reportez-vous à la couverture arrière pour les consignes de sécurité.

### Entretien

## Attention

### 1. Inspecter régulièrement l'ioniseur et nettoyer les électrodes.

- Vérifiez régulièrement si le produit fonctionne avec des dysfonctionnements non détectés.
- L'entretien doit être effectué par un opérateur possédant les connaissances et une expérience suffisantes.
- Si le produit est utilisé pendant une longue période de temps avec de la poussière sur les électrodes, la performance de neutralisation de l'électricité statique sera réduite. Il est recommandé de nettoyer régulièrement les électrodes. (Le niveau de contamination de l'électrode change en fonction de l'environnement de fonctionnement et de la pression fournie.)
- Lorsque la LED de maintenance s'allume, nettoyez les électrodes et vérifiez la performance de neutralisation de l'électricité statique.
- Si les performances de neutralisation de l'électricité statique ne sont pas retrouvées après le nettoyage, il se peut que les électrodes doivent être remplacées. Remplacez l'ensemble de l'électrode.

## Danger : haute tension

Ce produit contient un circuit de génération haute tension. Lors des contrôles de maintenance, veillez à ce que l'ioniseur soit mis hors tension. Ne démontez ni ne modifiez jamais l'ioniseur, non seulement cela réduirait les fonctionnalités du produit, mais pourrait également provoquer des risques d'électrocution ou de fuite électrique.

### 2. Lorsque vous nettoyez ou remplacez l'électrode, veillez à couper l'alimentation électrique ou l'alimentation en air comprimé du corps.

La maintenance du produit lorsque l'alimentation électrique ou en air comprimé n'est pas coupée peut provoquer un choc électrique ou un accident.

### 3. Montez les électrodes en toute sécurité.

Si les électrodes ne sont pas correctement montées, ils risquent de s'éjecter ou de se détacher lors de l'alimentation en air comprimé du produit.

### 4. Ne pas toucher les électrodes directement.

Ils présentent une extrémité acérée, vous risqueriez de vous blesser en les touchant.

### 5. Ne pas démonter ni modifier le produit.

Un choc électrique, des dommages et/ou un incendie pourraient autrement survenir. De plus, les produits démontés ou modifiés peuvent ne plus atteindre les performances garanties dans les caractéristiques et perdent leur garantie.

### 6. Ne pas toucher le produit avec les mains mouillées.

Un choc électrique ou un accident pourrait autrement survenir.

## Précaution

### 1. Vérifiez régulièrement les éléments suivants et remplacez les pièces si nécessaire.

- a. La contamination et l'usure des électrodes
- b. Le desserrage et la détérioration des buses
- c. La torsion ou l'écrasement des tubes connectés
- d. La dureté et la détérioration des tubes connectés
- e. Fuite d'air

## **Consignes de sécurité**

Ces consignes de sécurité ont été rédigées pour prévenir des situations dangereuses pour les personnes et/ou les équipements. Ces instructions indiquent le niveau de risque potentiel à l'aide d'étiquettes "Précaution", "Attention" ou "Danger". Elles sont toutes importantes pour la sécurité et doivent être appliquées, en plus des Normes Internationales (ISO/IEC)<sup>1)</sup>, à tous les textes en vigueur à ce jour.

### **Précaution:**

**Précaution** indique un risque potentiel de faible niveau qui, s'il est ignoré, pourrait entraîner des blessures mineures ou peu graves.

### **Attention:**

**Attention** indique un risque potentiel de niveau moyen qui, s'il est ignoré, pourrait entraîner la mort ou des blessures graves.

### **Danger:**

**Danger** indique un risque potentiel de niveau fort qui, s'il est ignoré, pourrait entraîner la mort ou des blessures graves.

- 1) ISO 4414 : Fluides pneumatiques – Règles générales relatives aux systèmes.  
ISO 4413 : Fluides hydrauliques – Règles générales relatives aux systèmes.  
IEC 60204-1 : Sécurité des machines – Matériel électrique des machines. (1ère partie : recommandations générales)  
ISO 10218-1 : Manipulation de robots industriels - Sécurité.  
etc.

## **Attention**

### **1. La compatibilité du produit est sous la responsabilité de la personne qui a conçu le système et qui a défini ses caractéristiques.**

Etant donné que les produits mentionnés sont utilisés dans certaines conditions, c'est la personne qui a conçu le système ou qui en a déterminé les caractéristiques (après avoir fait les analyses et tests requis) qui décide de la compatibilité de ces produits avec l'installation. Les performances et la sécurité exigées par l'équipement seront de la responsabilité de la personne qui a déterminé la compatibilité du système. Cette personne devra réviser en permanence le caractère approprié de tous les éléments spécifiés en se reportant aux informations du dernier catalogue et en tenant compte de toute éventualité de défaillance de l'équipement pour la configuration d'un système.

### **2. Seules les personnes formées convenablement pourront intervenir sur les équipements ou machines.**

Le produit présenté ici peut être dangereux s'il fait l'objet d'une mauvaise manipulation. Le montage, le fonctionnement et l'entretien des machines ou de l'équipement, y compris de nos produits, ne doivent être réalisés que par des personnes formées convenablement et expérimentées.

### **3. Ne jamais tenter de retirer ou intervenir sur le produit ou des machines ou équipements sans s'être assuré que tous les dispositifs de sécurité ont été mis en place.**

1. L'inspection et l'entretien des équipements ou machines ne devront être effectués qu'une fois que les mesures de prévention de chute et de mouvement non maîtrisés des objets manipulés ont été confirmés.
2. Si un équipement doit être déplacé, assurez-vous que toutes les mesures de sécurité indiquées ci-dessus ont été prises, que le courant a été coupé à la source et que les précautions spécifiques du produit ont été soigneusement lues et comprises.
3. Avant de redémarrer la machine, prenez des mesures de prévention pour éviter les dysfonctionnements malencontreux.

### **4. Contactez SMC et prenez les mesures de sécurité nécessaires si les produits doivent être utilisés dans une des conditions suivantes :**

1. Conditions et plages de fonctionnement en dehors de celles données dans les catalogues, ou utilisation du produit en extérieur ou dans un endroit où le produit est exposé aux rayons du soleil.
2. Installation en milieu nucléaire, matériel embarqué (train, navigation aérienne, véhicules, espace, navigation maritime), équipement militaire, médical, combustion et récréation, équipement en contact avec les aliments et les boissons, circuits d'arrêt d'urgence, circuits d'embrayage et de freinage dans les applications de presse, équipement de sécurité ou toute autre application qui ne correspond pas aux caractéristiques standard décrites dans le catalogue du produit.
3. Equipement pouvant avoir des effets néfastes sur l'homme, les biens matériels ou les animaux, exigeant une analyse de sécurité spécifique.
4. Lorsque les produits sont utilisés en système de verrouillage, préparez un circuit de style double verrouillage avec une protection mécanique afin d'éviter toute panne. Vérifiez périodiquement le bon fonctionnement des dispositifs.

## **Précaution**

### **1. Ce produit est prévu pour une utilisation dans les industries de fabrication.**

Le produit, décrit ici, est conçu en principe pour une utilisation inoffensive dans les industries de fabrication.

Si vous avez l'intention d'utiliser ce produit dans d'autres industries, veuillez consulter SMC au préalable et remplacer certaines spécifications ou échanger un contrat au besoin.

Si quelque chose semble confus, veuillez contacter votre succursale commerciale la plus proche.

## **Garantie limitée et clause limitative de responsabilité/ clauses de conformité**

Le produit utilisé est soumis à la "Garantie limitée et clause limitative de responsabilité" et aux "Clauses de conformité". Veuillez les lire attentivement et les accepter avant d'utiliser le produit.

### **Garantie limitée et clause limitative de responsabilité**

1. La période de garantie du produit est d'un an de service ou d'un an et demi après livraison du produit, selon la première échéance.<sup>2)</sup> Le produit peut également tenir une durabilité spéciale, une exécution à distance ou des pièces de rechange. Veuillez demander l'avis de votre succursale commerciale la plus proche.
  2. En cas de panne ou de dommage signalé pendant la période de garantie, période durant laquelle nous nous portons entièrement responsable, votre produit sera remplacé ou les pièces détachées nécessaires seront fournies. Cette limitation de garantie s'applique uniquement à notre produit, indépendamment de tout autre dommage encouru, causé par un dysfonctionnement de l'appareil.
  3. Avant d'utiliser les produits SMC, veuillez lire et comprendre les termes de la garantie, ainsi que les clauses limitatives de responsabilité figurant dans le catalogue pour tous les produits particuliers.
- 2) Les ventouses sont exclues de la garantie d'un an.  
Une ventouse étant une pièce consommable, elle est donc garantie pendant un an à compter de sa date de livraison.  
Ainsi, même pendant sa période de validité, la limitation de garantie ne prend pas en charge l'usure du produit causée par l'utilisation de la ventouse ou un dysfonctionnement provenant d'une détérioration d'un caoutchouc.

### **Clauses de conformité**

1. L'utilisation des produits SMC avec l'équipement de production pour la fabrication des armes de destruction massive (ADM) ou d'autre type d'arme est strictement interdite.
2. Les exportations des produits ou de la technologie SMC d'un pays à un autre sont déterminées par les directives de sécurité et les normes des pays impliqués dans la transaction. Avant de livrer les produits SMC à un autre pays, assurez-vous que toutes les normes locales d'exportation sont connues et respectées.

## **Précaution**

### **Les produits SMC ne sont pas conçus pour être des instruments de métrologie légale.**

Les instruments de mesure fabriqués ou vendus par SMC n'ont pas été approuvés dans le cadre de tests types propres à la réglementation de chaque pays en matière de métrologie (mesure).

Par conséquent les produits SMC ne peuvent être utilisés dans ce cadre d'activités ou de certifications imposées par les lois en question.

## **Consignes de sécurité**

Lisez les "Précautions d'utilisation des Produits SMC" (M-E03-3) avant toute utilisation.



## SMC Corporation (Europe)

<b>Austria</b>	+43 (0)2262622800	www.smc.at	office@smc.at
<b>Belgium</b>	+32 (0)33551464	www.smc.be	info@smc.be
<b>Bulgaria</b>	+359 (0)2807670	www.smc.bg	office@smc.bg
<b>Croatia</b>	+385 (0)13707288	www.smc.hr	office@smc.hr
<b>Czech Republic</b>	+420 541424611	www.smc.cz	office@smc.cz
<b>Denmark</b>	+45 70252900	www.smc.dk.com	smc@smcdk.com
<b>Estonia</b>	+372 6510370	www.smc.pneumatics.ee	info@smcee.ee
<b>Finland</b>	+358 207513513	www.smc.fi	smc.fi@smc.fi
<b>France</b>	+33 (0)164761000	www.smc-france.fr	info@smc-france.fr
<b>Germany</b>	+49 (0)61034020	www.smc.de	info@smc.de
<b>Greece</b>	+30 210 2717265	www.smchellas.gr	sales@smchellas.gr
<b>Hungary</b>	+36 23513000	www.smc.hu	office@smc.hu
<b>Ireland</b>	+353 (0)14039000	www.smcautomation.ie	sales@smcautomation.ie
<b>Italy</b>	+39 03990691	www.smc.italia.it	mailbox@smc.italia.it
<b>Latvia</b>	+371 67817700	www.smc.lv	info@smc.lv

<b>Lithuania</b>	+370 5 2308118	www.smclt.lt	info@smclt.lt
<b>Netherlands</b>	+31 (0)205318888	www.smc.nl	info@smc.nl
<b>Norway</b>	+47 67129020	www.smc-norge.no	post@smc-norge.no
<b>Poland</b>	+48 222119600	www.smc.pl	office@smc.pl
<b>Portugal</b>	+351 214724500	www.smc.eu	apoioclientept@smc.smces.es
<b>Romania</b>	+40 213205111	www.smcromania.ro	smcromania@smcromania.ro
<b>Russia</b>	+7 8123036600	www.smc.eu	sales@smcru.com
<b>Slovakia</b>	+421 (0)413213212	www.smc.sk	office@smc.sk
<b>Slovenia</b>	+386 (0)73885412	www.smc.si	office@smc.si
<b>Spain</b>	+34 945184100	www.smc.eu	post@smc.smces.es
<b>Sweden</b>	+46 (0)86031200	www.smc.nu	smc@smc.nu
<b>Switzerland</b>	+41 (0)523963131	www.smc.ch	helpcenter@smc.ch
<b>Turkey</b>	+90 212 489 0 440	www.smc.pnomatik.com.tr	info@smcpnomatik.com.tr
<b>UK</b>	+44 (0)845 121 5122	www.smc.uk	sales@smc.uk