

Electrodistributeur 3/2 à clapet

Série VG342

Joint élastique



Faible consommation électrique

4 W CC (Standard)
1.8 W CC (Economiseur d'énergie)

Lubrification non requise

Applications du vide et à faible pression possibles

Pilotage externe
Modèle à pilote externe : jusqu'à -101.2 kPa
Faible pression : 0 à 0.2 MPa

Changement de fonctionnement : N.F., N.O. ou pilote externe

Peut être utilisé en tant que valve de séparation ou sélecteur de circuit (pilote externe)

pilotage externe

Utilisez le modèle à pilotage externe dans les cas suivants :

- Pour le vide ou pour une basse pression de 0.2 MPa ou moins.
- Lorsque le diamètre de l'orifice P est réduit
- Lorsque l'orifice A est relié à la pression atmosphérique, par exemple en application de soufflage.



Symbole

N.F.

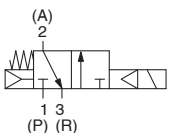

N.O.

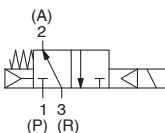

Pilotage externe

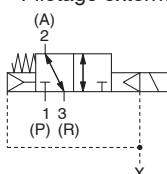

Pour passer commande

VG342 - 1 D - 04 A - - Q

Caractéristiques du distributeur

—	Pilotage interne
R	Pilotage externe

Tension nominale

1	100 Vac, 50/60 Hz
2	200 Vac, 50/60 Hz
3	110 Vac, 50/60 Hz
4	220 Vac, 50/60 Hz
5	24 Vcc
6	12 Vcc
7	240 Vac, 50/60 Hz

Connexion électrique

D	Connecteur DIN
---	----------------

Visualisation et protection de circuit

—	Sans
Z	Avec visualisation et protection de circuit

Option du pilote

—	Standard
Y	Economiseur d'énergie
E	Travail continu

Débit

—	Pilotage externe
A	N.F. (normalement fermé)
B	N.O. (normalement ouvert)

Filetage

—	Rc
F	G
N	NPT
T	NPTF

Raccord

04	1/2
06	3/4
10	1

Pour commander l'ensemble pilote

VO307 - 1 D 1 - X84 - Q

Option du pilote

—	Standard
Y	Economiseur d'énergie (sauf DC)
E	Travail continu

Tension nominale

1	100 Vac, 50/60 Hz
2	200 Vac, 50/60 Hz
3	110 Vac, 50/60 Hz
4	220 Vac, 50/60 Hz
5	24 Vcc
6	12 Vcc
7	240 Vac, 50/60 Hz

Pilote pour VG342

Visualisation et protection de circuit

—	Sans
Z	Avec visualisation et protection de circuit

Connexion électrique

D	Connecteur DIN
---	----------------

Série VG342



EMC-VG342-01A-FR

Série VG342

⚠ Précaution

Visualisation et protection de circuit

CA, 100 V min.

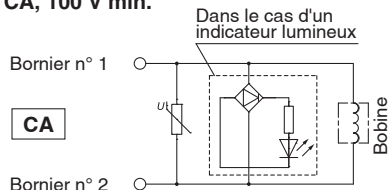

48 Vcc max.

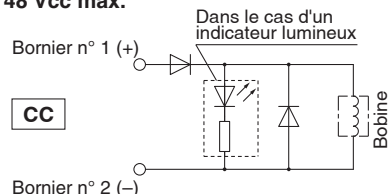

Connexion électrique

Dans le cas d'une borne DIN (avec visualisation et protection de circuit), la connexion est la suivante. Connectez chacun d'eux au côté alimentation électrique.

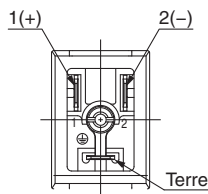

Comment changer l'état de passage

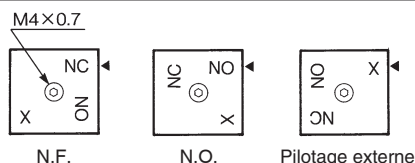

Lorsque vous changez l'état du passage, confirmez que la pression a été évacuée de la vanne. Dévissez la vis CHC M4 x 0,7 dans la plaque d'inversion et faites correspondre le repère ◀ de la plaque d'adaptation avec le caractère de la plaque d'inversion. Le raccordement se présente comme suit.

Couples de serrage de la vis de montage

M4 : 1.4 N·m

Raccordement

Passage	Orifice	P	A	R
N.F.		Entrée	Sortie	Côté échappement (Connecteur, en cas de distributeur 2 voies)
N.O.		Côté échappement (Connecteur, en cas de distributeur 2 voies)	Sortie	Entrée
Externe		Raccordement universel (Tous les orifices peuvent être employés comme orifice d'entrée)		

Note 1) Dans le cas d'un pilotage interne, assurez-vous qu'un bouchon est inséré dans l'orifice X. Sinon, insérez un bouchon R 1/8.

Note 2) Dans le cas d'un pilotage externe, fournissez la pression d'air par l'orifice X.

Confirmer la sécurité de manière suffisante et procéder avec précaution lors du changement de l'état de passage ou du redémarrage après des modifications.

Caractéristiques techniques

Type de fonction	En commun entre N.F. et N.O.	
Fluide	Air	
Fonctionnement	Modèle à pilotage interne	Modèle à pilotage externe
Plage de pression d'utilisation	0.2 à 0.9 MPa	-101.2 kPa à 0.9 MPa
Plage de pression d'utilisation du pilotage externe	—	Identique à la pression d'utilisation (0.2 MPa min.)
Temps de réponse ⁽¹⁾	30 ms ou moins (à la pression de 0.5 MPa)	
Fréquence d'utilisation max.	5 c/s (fréquence d'utilisation min. : 1 c/30 jours selon JIS B 8374-1981)	
Température d'utilisation	-10 à 50 °C (hors gel)	
Lubrification	Non requis (Utiliser de l'huile hydraulique de classe 1 ISO VG32 en cas de lubrification.)	
Commande manuelle	Modèle verrouillable (non verrouillable)	
Sens de montage	Quelconque	
Résistance aux chocs/vibrations [m/s ²] ⁽²⁾	150/50	
Masse	1.0 kg	

Note 1) Selon le test d'efficacité dynamique, JIS B 8419: 2010. (Température de la bobine : 20 °C, à une tension nominale, sans protection de circuit)

Note 2) Résistance aux chocs : aucun dysfonctionnement constaté suite au test de chocs réalisé sur l'axe et l'angle droit du distributeur principal et de l'armature à l'état activé et désactivé. (Valeur initiale)

Résistance aux vibrations : aucun dysfonctionnement lorsque soumis au balayage de fréquence 45 et 1000 Hz. Le test est réalisé dans l'axe/perpendiculairement à l'axe du distributeur principal et de l'armature, à l'état activé et non activé. (Valeur initiale)

Caractéristiques de débit

Taille de l'orifice	Caractéristiques de débit															
	1 → 2 (P → A)				2 → 3 (A → R)				2 → 1 (A → P)				3 → 2 (R → A)			
	C [dm ³ /s·bar]	b	Cv	Q [l/min (ANR)]**	C [dm ³ /s·bar]	b	Cv	Q [l/min (ANR)]**	C [dm ³ /s·bar]	b	Cv	Q [l/min (ANR)]**	C [dm ³ /s·bar]	b	Cv	Q [l/min (ANR)]**
1/2	26	0.38	7.0	6973	27	0.37	7.4	7191	27	0.36	7.3	7142	25	0.37	6.8	6658
3/4	38	0.30	9.8	9662	38	0.32	9.8	9787	40	0.22	9.8	9691	40	0.20	9.6	9581

*1 Ces valeurs ont été calculées conformément à la norme ISO 6358 et présentent le débit dans des conditions standard avec une pression d'entrée de 0.6 MPa (pression relative) et une chute de pression de 0.1 MPa.

Taille de l'orifice	Surface équivalente [mm ²]	
	1 → 2 (P → A)	2 → 3 (A → R)
1	210	235

Caractéristiques techniques de l'ensemble distributeur pilote

Connexion électrique	Connecteur DIN (D)	
Couleur du câble	100 Vca : Bleu, 200 Vca : Rouge, 24 Vcc : Rouge/Noir	
Degré de protection	Étanche à la poussière	
Tension nominale de la bobine [V]	CA (50/60 Hz)	100, 200, 110, 220, 240
Variation de tension admissible	CC	24, 12
Alimentation apparente VA [Hz]	CA	Démarrage : 12.7 (50), 10.7 (60) Maintenance : 7.6 (50), 5.4 (60)
Consommation électrique	CC	Sans indicateur lumineux : 4 W Avec indicateur lumineux : 4.2 W

Modèle à économie d'énergie : VG342□-□□□-□□□-Y-Q

Utilisez le « modèle à économie d'énergie » si une basse consommation d'énergie est requise pour une commande électronique.

* CC uniquement

Les caractéristiques non standard sont les suivantes.

Consommation électrique	CC	Sans indicateur lumineux : 1.8 W Avec indicateur lumineux : 2 W
-------------------------	----	--

Modèle fonctionnement continu : VG342□-□□□-□□□-E-Q

Utilisez le « modèle fonctionnement continu » si vous activez la vanne pendant une longue période.

Les caractéristiques non standard sont les suivantes.

Alimentation apparente VA (Hz)	CA	Démarrage : 7.9 (50), 6.2 (60) Maintenance : 5.8 (50), 3.5 (60)
Consommation électrique	CC	Sans indicateur lumineux : 1.8 W Avec indicateur lumineux : 2 W

Référence du connecteur DIN

Standard	B1BO9-2A
Conforme CE	GM209NJ-B17

Série VG342

Dimensions

Connecteur DIN (D)

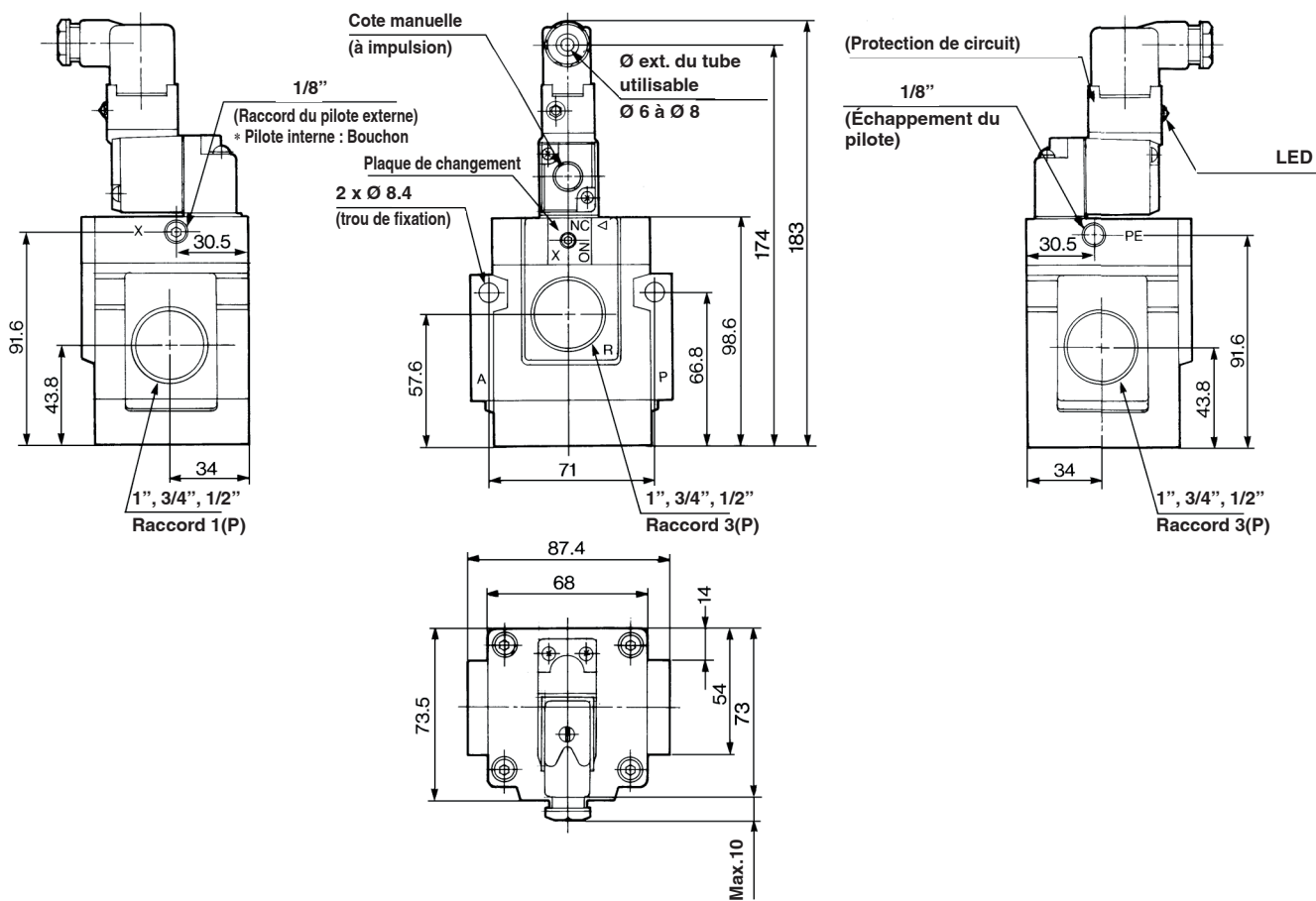

Consignes de sécurité

Ces consignes de sécurité ont été rédigées pour prévenir des situations dangereuses pour les personnes et/ou les équipements. Ces instructions indiquent le niveau de risque potentiel à l'aide d'étiquettes "Précaution", "Attention" ou "Danger". Elles sont toutes importantes pour la sécurité et doivent être appliquées, en plus des Normes Internationales (ISO/IEC) ¹⁾, à tous les textes en vigueur à ce jour.

Précaution:

Précaution indique un risque potentiel de faible niveau qui, s'il est ignoré, pourrait entraîner des blessures mineures ou peu graves.

Attention:

Attention indique un risque potentiel de niveau moyen qui, s'il est ignoré, pourrait entraîner la mort ou des blessures graves.

Danger:

Danger indique un risque potentiel de niveau fort qui, s'il est ignoré, pourrait entraîner la mort ou des blessures graves.

1) ISO 4414 : Fluides pneumatiques – Règles générales relatives aux systèmes.

ISO 4413 : Fluides hydrauliques – Règles générales relatives aux systèmes.

IEC 60204-1 : Sécurité des machines – Matériel électrique des machines. (1ère partie : recommandations générales)

ISO 10218-1 : Manipulation de robots industriels - Sécurité.

etc.

Attention

1. La compatibilité du produit est sous la responsabilité de la personne qui a conçu le système et qui a défini ses caractéristiques.

Étant donné que les produits mentionnés sont utilisés dans certaines conditions, c'est la personne qui a conçu le système ou qui en a déterminé les caractéristiques (après avoir fait les analyses et tests requis) qui décide de la compatibilité de ces produits avec l'installation. Les performances et la sécurité exigées par l'équipement seront de la responsabilité de la personne qui a déterminé la compatibilité du système. Cette personne devra réviser en permanence le caractère approprié de tous les éléments spécifiés en se reportant aux informations du dernier catalogue et en tenant compte de toute éventualité de défaillance de l'équipement pour la configuration d'un système.

2. Seules les personnes formées convenablement pourront intervenir sur les équipements ou machines.

Le produit présenté ici peut être dangereux s'il fait l'objet d'une mauvaise manipulation. Le montage, le fonctionnement et l'entretien des machines ou de l'équipement, y compris de nos produits, ne doivent être réalisés que par des personnes formées convenablement et expérimentées.

3. Ne jamais tenter de retirer ou intervenir sur le produit ou des machines ou équipements sans s'être assuré que tous les dispositifs de sécurité ont été mis en place.

1. L'inspection et l'entretien des équipements ou machines ne devront être effectués qu'une fois que les mesures de prévention de chute et de mouvement non maîtrisés des objets manipulés ont été confirmées.
2. Si un équipement doit être déplacé, assurez-vous que toutes les mesures de sécurité indiquées ci-dessus ont été prises, que le courant a été coupé à la source et que les précautions spécifiques du produit ont été soigneusement lues et comprises.
3. Avant de redémarrer la machine, prenez des mesures de prévention pour éviter les dysfonctionnements malencontreux.

4. Contactez SMC et prenez les mesures de sécurité nécessaires si les produits doivent être utilisés dans une des conditions suivantes :

1. Conditions et plages de fonctionnement en dehors de celles données dans les catalogues, ou utilisation du produit en extérieur ou dans un endroit où le produit est exposé aux rayons du soleil.
2. Installation en milieu nucléaire, matériel embarqué (train, navigation aérienne, véhicules, espace, navigation maritime), équipement militaire, médical, combustion et récréation, équipement en contact avec les aliments et les boissons, circuits d'arrêt d'urgence, circuits d'embrayage et de freinage dans les applications de presse, équipement de sécurité ou toute autre application qui ne correspond pas aux caractéristiques standard décrites dans le catalogue du produit.
3. Équipement pouvant avoir des effets néfastes sur l'homme, les biens matériels ou les animaux, exigeant une analyse de sécurité spécifique.
4. Lorsque les produits sont utilisés en système de verrouillage, préparez un circuit de style double verrouillage avec une protection mécanique afin d'éviter toute panne. Vérifiez périodiquement le bon fonctionnement des dispositifs.

Précaution

1. Ce produit est prévu pour une utilisation dans les industries de fabrication.

Le produit, décrit ici, est conçu en principe pour une utilisation inoffensive dans les industries de fabrication.

Si vous avez l'intention d'utiliser ce produit dans d'autres industries, veuillez consulter SMC au préalable et remplacer certaines spécifications ou échanger un contrat au besoin.

Si quelque chose semble confus, veuillez contacter votre succursale commerciale la plus proche.

Garantie limitée et clause limitative de responsabilité/ clauses de conformité

Le produit utilisé est soumis à la "Garantie limitée et clause limitative de responsabilité" et aux "Clauses de conformité". Veuillez les lire attentivement et les accepter avant d'utiliser le produit.

Garantie limitée et clause limitative de responsabilité

1. La période de garantie du produit est d'un an de service ou d'un an et demi après livraison du produit, selon la première échéance. ²⁾ Le produit peut également tenir une durabilité spéciale, une exécution à distance ou des pièces de rechange. Veuillez demander l'avis de votre succursale commerciale la plus proche.
 2. En cas de panne ou de dommage signalé pendant la période de garantie, période durant laquelle nous nous portons entièrement responsable, votre produit sera remplacé ou les pièces détachées nécessaires seront fournies. Cette limitation de garantie s'applique uniquement à notre produit, indépendamment de tout autre dommage encouru, causé par un dysfonctionnement de l'appareil.
 3. Avant d'utiliser les produits SMC, veuillez lire et comprendre les termes de la garantie, ainsi que les clauses limitatives de responsabilité figurant dans le catalogue pour tous les produits particuliers.
- 2) Les ventouses sont exclues de la garantie d'un an. Une ventouse étant une pièce consommable, elle est donc garantie pendant un an à compter de sa date de livraison. Ainsi, même pendant sa période de validité, la limitation de garantie ne prend pas en charge l'usure du produit causée par l'utilisation de la ventouse ou un dysfonctionnement provenant d'une détérioration d'un caoutchouc.

Clauses de conformité

1. L'utilisation des produits SMC avec l'équipement de production pour la fabrication des armes de destruction massive (ADM) ou d'autre type d'arme est strictement interdite.
2. Les exportations des produits ou de la technologie SMC d'un pays à un autre sont déterminées par les directives de sécurité et les normes des pays impliqués dans la transaction. Avant de livrer les produits SMC à un autre pays, assurez-vous que toutes les normes locales d'exportation sont connues et respectées.

Précaution

Les produits SMC ne sont pas conçus pour être des instruments de métrologie légale.

Les instruments de mesure fabriqués ou vendus par SMC n'ont pas été approuvés dans le cadre de tests types propres à la réglementation de chaque pays en matière de métrologie (mesure).

Par conséquent les produits SMC ne peuvent être utilisés dans ce cadre d'activités ou de certifications imposées par les lois en question.

Consignes de sécurité

Lisez les "Précautions d'utilisation des Produits SMC" (M-E03-3) avant toute utilisation.

SMC Corporation (Europe)

Austria	+43 (0)2262622800	www.smc.at	office@smc.at
Belgium	+32 (0)33551464	www.smc.be	info@smc.be
Bulgaria	+359 (0)2807670	www.smc.bg	office@smc.bg
Croatia	+385 (0)13707288	www.smc.hr	office@smc.hr
Czech Republic	+420 541424611	www.smc.cz	office@smc.cz
Denmark	+45 70252900	www.smc.dk.com	smc@smcdk.com
Estonia	+372 651 0370	www.smcee.ee	info@smcee.ee
Finland	+358 207513513	www.smc.fi	smcffi@smc.fi
France	+33 (0)164761000	www.smc-france.fr	supportclient@smc-france.fr
Germany	+49 (0)61034020	www.smc.de	info@smc.de
Greece	+30 210 2717265	www.smchellas.gr	sales@smchellas.gr
Hungary	+36 23513000	www.smc.hu	office@smc.hu
Ireland	+353 (0)14039000	www.smcautomation.ie	sales@smcautomation.ie
Italy	+39 03990691	www.smcitalia.it	mailbox@smcitalia.it
Latvia	+371 67817700	www.smc.lv	info@smc.lv

Lithuania	+370 5 2308118	www.smclt.lt	info@smclt.lt
Netherlands	+31 (0)205318888	www.smc.nl	info@smc.nl
Norway	+47 67129020	www.smc-norge.no	post@smc-norge.no
Poland	+48 222119600	www.smc.pl	office@smc.pl
Portugal	+351 214724500	www.smc.eu	apoioclientept@smc.smces.es
Romania	+40 213205111	www.smcromania.ro	smcromania@smcromania.ro
Russia	+7 (812)3036600	www.smc.eu	sales@smcru.com
Slovakia	+421 (0)413213212	www.smc.sk	office@smc.sk
Slovenia	+386 (0)73885412	www.smc.si	office@smc.si
Spain	+34 945184100	www.smc.eu	post@smc.smces.es
Sweden	+46 (0)86031240	www.smc.nu	smc@smc.nu
Switzerland	+41 (0)523963131	www.smc.ch	info@smc.ch
Turkey	+90 212 489 0 440	www.smcturkey.com.tr	satis@smcturkey.com.tr
UK	+44 (0)845 121 5122	www.smc.uk	sales@smc.uk

South Africa +27 10 900 1233 www.smcza.co.za zasales@smcza.co.za