

Vanne de sectionnement 3/2 avec purge de pression résiduelle, cadenassable et conforme OSHA

RoHS

Nouveau

Spécification montage sur panneau
Série VHS30EW-D
p. 5-1

Caractéristiques de débit améliorées

Augmentation max. de **88** %^{*1}

*1 VHS40-04-D

Économie d'énergie

Aucune purge d'air à la mise sous pression.

Mesure de sécurité

Conforme à la norme OSHA
(administration américaine de la sécurité et de la santé au travail)



Silencieux haute pression
(Option)

Conception modulaire avec modèle de corps uniforme pour une intégration parfaite dans un F.R.L

	AC20-D	AC30-D	AC40-D	AC40-06-D	AC50-D
VHS20-D	●				
VHS30-D		●			
VHS40-D			●		
VHS40-06-D				●	
VHS50-D					●

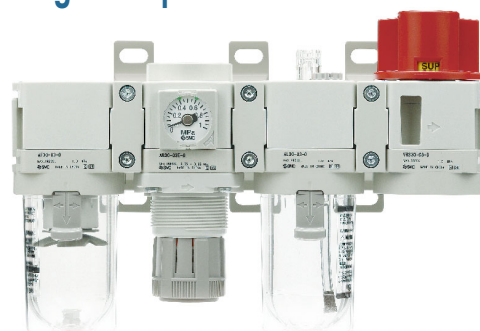

Variantes

Simple action		VHS20-D	VHS30-D	VHS40-D	VHS40-06-D	VHS50-D
Double action		VHS20W-D	VHS30W-D	VHS40W-D	VHS40W-06-D	VHS50W-D
Raccordement (Rc, NPT, G)	1/8	●				
	1/4	●	●	●		
	3/8		●	●		
	1/2			●		
	3/4				●	●
	1					●

Simple action **Série VHS20/30/40/50-D**

Double action **Série VHS20W/30W/40W/50W-D**



CAT.EUS13-12Aa-FR

Caractéristiques de débit améliorées

Augmentation max. de **75 %**

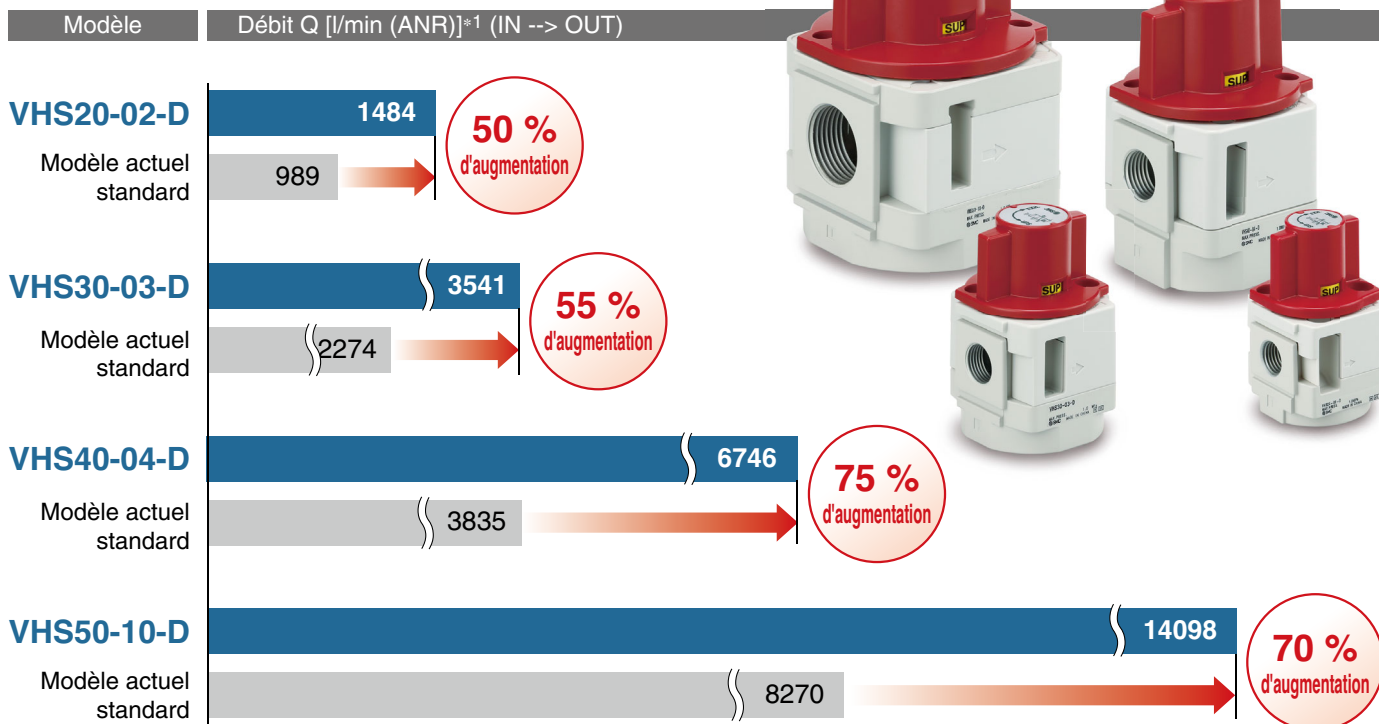

*1 Ces valeurs ont été calculées conformément à la norme ISO 6358 et présentent le débit dans des conditions standard avec une pression d'entrée de 0.6 MPa (pression relative) et une chute de pression de 0.1 MPa.

Avec fenêtre de visualisation



L'état alimentation/échappement du débit d'air peut être vérifié d'un coup d'oeil sur la fenêtre témoin.

SUP : alimentation **EXH** : échappement

Double action

Poussez la poignée puis tournez, l'action en 2 étapes évite les erreurs de manipulation.

Étape 1

Poussez la poignée vers le bas.



Étape 2

Tournez la poignée



Conforme à la norme OSHA (Standard US, Administration de la sécurité et de la santé au travail)

Pour le contrôle de la sécurité, la norme OSHA exige que les sources d'énergie de certains équipements soient éteintes ou déconnectées et que l'appareil soit verrouillé ou muni d'une étiquette d'avertissement.

Avec trous de cadenasage

En position d'échappement, la vanne peut être cadenasée.

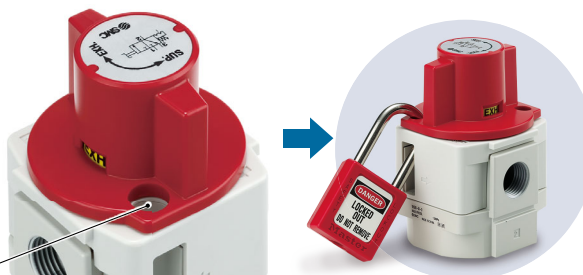

* Diamètre de l'anse du cadenas recommandé : Ø 5 min.

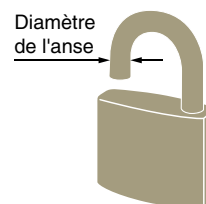

Faible chute de pression contribuant à l'économie d'énergie

Chute de pression : réduite de **73 %**

(* pour un débit de 1500 l/min.)

<Exemple typique> VHS30-03-D Pression d'entrée : 0,5 MPa

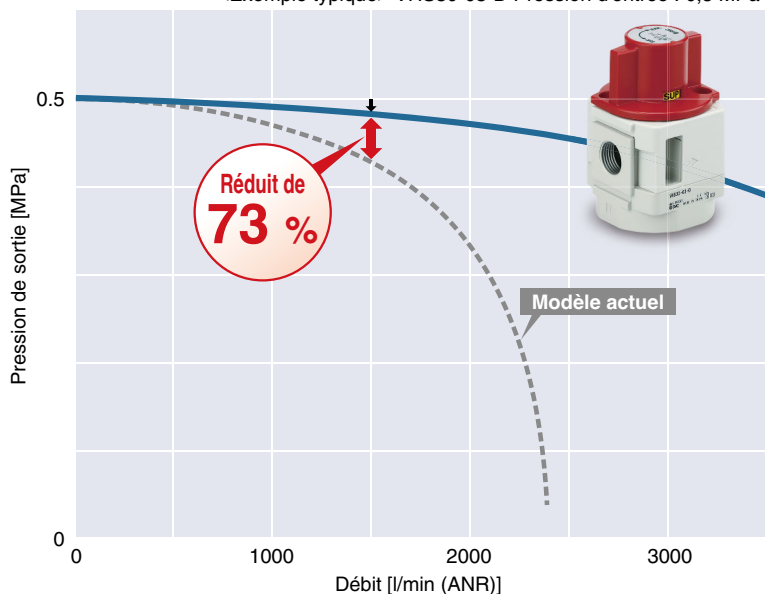

Nouveau Double action Montage panneau

p. 5-1

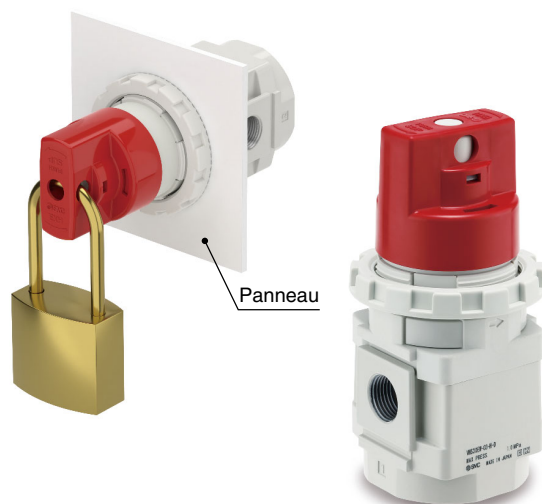

Série VHS30EW-D

Options

Avec fixation



Avec silencieux intégré (pour l'orifice EXH)

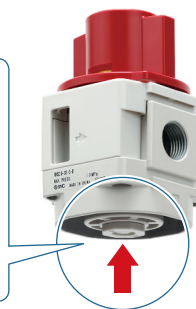
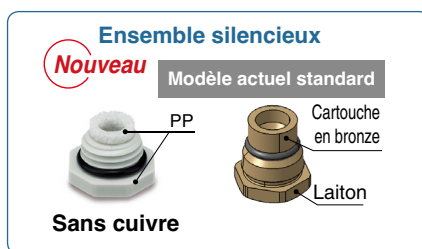

Avec un silencieux intégré en option

Avec silencieux standard

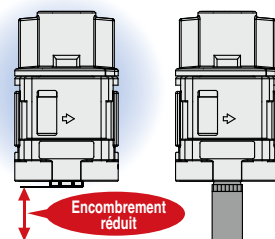

Semi-standard/Exécution spéciale

Semi-standard Couleur de la poignée : noir Matériau de la poignée : métal Sens du débit : de droite à gauche Unité de pression : psi

Option Avec fixation Avec silencieux intégré (pour l'orifice EXH)

Exécution spéciale Couleur du corps : rouge + résistance aux flammes

Exécution spéciale

Corps rouge + résistance aux flammes (-X1)

PBT résistant aux flammes

- Poignée
- Couvercle du corps
- Guide valve

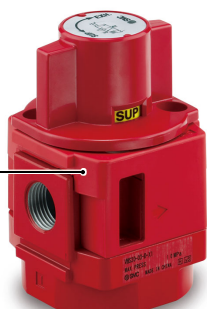

Semi-standard

Poignée noire (-K)



Semi-standard

Poignée métallique (-M)



Vanne de sectionnement 3/2 avec purge de pression résiduelle, cadenassable et conforme OSHA



Simple action

Série VHS20/30/40/50-D

Double action

Série VHS20W/30W/40W/50W-D

Symbole

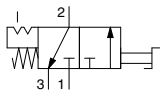

Pour passer commande

VHS **30** **03** - **D**

① ② ③ ④ ⑤ ⑥

Exécution spéciale

(Pour plus de détails, reportez-vous en p. 8.)

· Option/Semi-standard : sélectionnez un de chaque de a à f.
· Symbole Option/Semi-standard :
Lorsque plusieurs caractéristiques techniques sont requises, indiquez-les dans l'ordre alphabétique.
Exemple) VHS30-N03-BS-RZ-D

	Symbole	Description	①			
			Taille du corps			
			20	30	40	50
②	Fonctionnement de la poignée	—	●	●	●	●
		W	●	●	●	●
③	Type de taraudage	—	●	●	●	●
		N	●	●	●	●
		F	●	●	●	●
④	Taille de l'orifice	01	●	—	—	—
		02	●	●	●	—
		03	—	●	●	—
		04	—	—	●	—
		06	—	—	●	●
		10	—	—	—	●
⑤	a	—	●	●	●	●
		B	●	●	●	●
	b	—	●	●	●	●
		S	●	●	●	●
⑥	c	—	●	●	●	●
		K	●	●	●	●
	d	—	●	●	●	●
		M	●	●	●	●
	e	—	●	●	●	●
		R	●	●	●	●
f	—	●	●	●	●	
	Z*2	○*3	○*3	○*3	○*3	

*1 Le type de taraudage pour l'orifice d'échappement est G.

*2 Pour le type de taraudage NPT uniquement. Ce produit est uniquement destiné à l'exportation conformément à la nouvelle Loi sur les mesures.
(Le type d'unité SI est fourni pour une utilisation au Japon.)

*3 ○ : Pour le type de taraudage NPT uniquement

Système Simple Specials

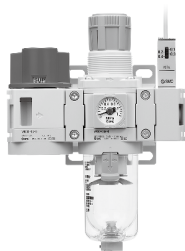

Un système conçu pour répondre rapidement et facilement à vos besoins particuliers en matière de commandes

Pour un ensemble de plusieurs unités modulaires livrées assemblées, il est nécessaire d'utiliser le système Simple Specials.

Délais courts

Ce système nous permet de répondre à vos besoins particuliers (usinage supplémentaire, assemblage d'accessoires ou conception d'une unité modulaire) et de vous livrer vos produits personnalisés aussi rapidement que les produits standard.

Commandes régulières

Dès que nous recevons une référence Simple Special provenant d'une de vos précédentes commandes, nous traitons la commande, fabriquons votre produit sur mesure et vous le livrons aussi rapidement que possible.

Veuillez contacter votre représentant commercial local pour plus de détails.

Vanne de sectionnement 3/2 avec purge de pression résiduelle, cadenassable et conforme OSHA Série VHS20/30/40/50-D



Norme OSHA (département américain de l'administration de la sécurité et de la santé au travail - États-Unis standard)

Pour le contrôle de la sécurité, la règle OSHA exige que les sources d'énergie de certains équipements soient éteintes ou déconnectées et que l'appareil soit verrouillé ou muni d'une étiquette d'avertissement.

Caractéristiques techniques

Caractéristiques standard

Modèle	VHS20-D	VHS30-D	VHS40-D	VHS40-06-D	VHS50-D
Taille AC compatible	AC20-D	AC30-D	AC40-D	AC40-06-D	AC50-D AC60-D*1
Fluide	Air				
Températures ambiante et du fluide	-5 to 60 °C (hors gel)				
Pression d'épreuve	1.5 MPa				
Pression d'utilisation max.	1.0 MPa				
Angle de rotation de la poignée	90°				
Couleur de la peinture	Poignée : rouge Corps : blanc Couvercle du corps : blanc				
Masse	0.10 kg	0.18 kg	0.40 kg	0.43 kg	0.82 kg

*1 La VHS50 peut être connecté à l'AC60.

Caractéristiques de débit

Modèle	Taille de l'orifice		Caractéristiques de débit							
	IN, OUT	EXH	IN → OUT				OUT → EXH			
			C (dm³/s·bar)	b	Cv	Q [l/min (ANR)]*1	C (dm³/s·bar)	b	Cv	Q [l/min (ANR)]*1
VHS20-D	1/8	1/8	4.0	0.41	1.1	1096	3.7	0.42	1.1	1021
	1/4		5.8	0.31	1.4	1484	3.8	0.42	1.1	1049
VHS30-D	1/4	1/4	8.8	0.44	2.4	2466	8.0	0.46	2.3	2277
	3/8		14.1	0.28	3.5	3541	7.8	0.46	2.2	2220
VHS40-D	1/4	3/8	9.5	0.49	2.8	2769	13.3	0.47	3.6	3815
	3/8		17.2	0.47	4.8	4934	13.6	0.47	3.7	3901
	1/2		26.7	0.29	6.3	6746	13.4	0.43	3.7	3727
VHS40-06-D	3/4	1/2	34.0	0.22	7.6	8237	16.1	0.41	4.4	4412
VHS50-D	3/4	1/2	45.0	0.26	10.6	11163	23.0	0.49	6.4	6705
	1		53.3	0.36	13.5	14098	22.8	0.49	6.3	6647

*1 Ces valeurs ont été calculées conformément à la norme ISO 6358 et présentent le débit dans des conditions standard avec une pression d'entrée de 0.6 MPa (pression relative) et une chute de pression de 0.1 MPa.

Options/réf.

Options	Modèle				
	VHS20-D	VHS30-D	VHS40-D	VHS40-06-D	VHS50-D
Ensemble fixation*1	VHS24P-180AS	VHS34P-180AS	VHS44P-180AS	VHS44P-180AS	VHS54P-180AS
Ensemble silencieux*2	VHS24P-190AS	VHS34P-190AS	VHS44P-190AS	VHS54P-190AS	VHS54P-190AS

*1 L'ensemble est composé d'une fixation A/B et de 2 vis de montage.

*2 L'ensemble est composé de la cartouche et d'un joint torique.

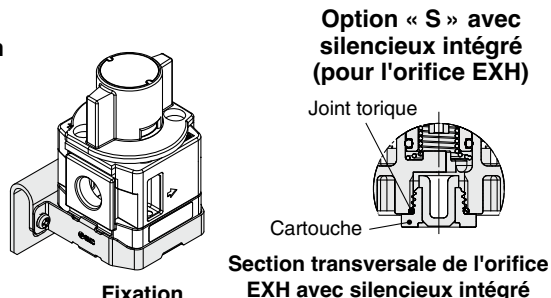
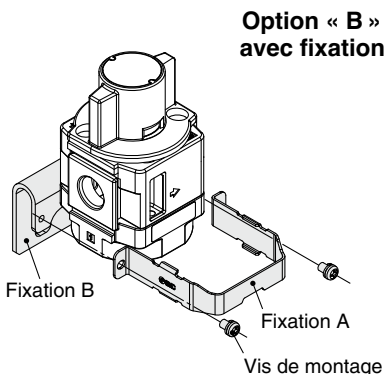

Série VHS20/30/40/50-D

Dimensions

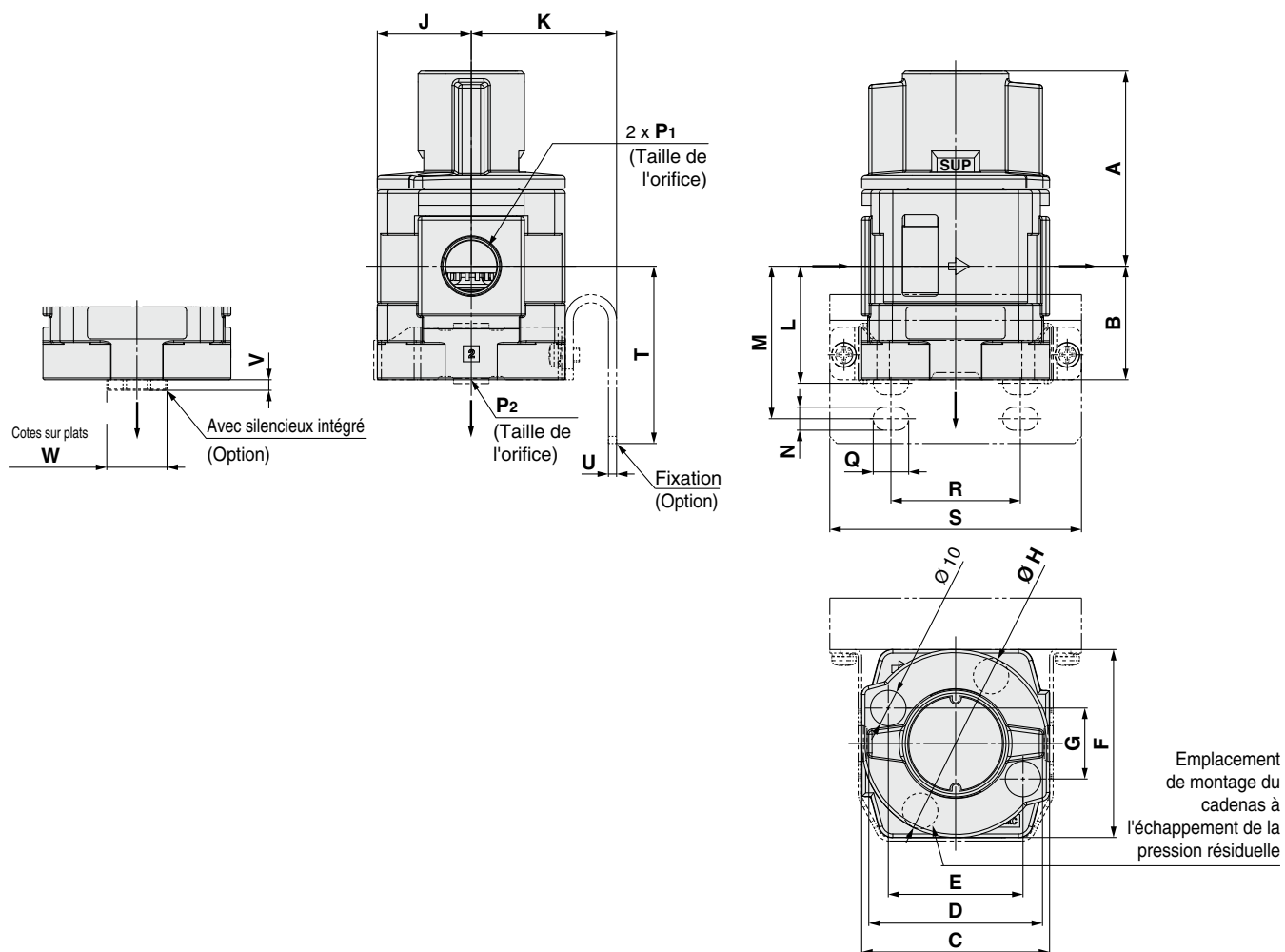

Dimensions

[mm]

Modèle	Caractéristiques standard											
	P ₁	P ₂	A		B	C	D	E	F	G	H	J
			Simple action	Double action								
VHS20-D	1/8, 1/4	1/8	48.5	51.7	23	40	37	28	42	17.5	40	21
VHS30-D	1/4, 3/8	1/4	55	58.2	32	53	49	38	53	20	53	26.5
VHS40-D	1/4, 3/8, 1/2	3/8	69.7	73.9	41.3	70	63	52	71	29	70	35.5
VHS40-06-D	3/4	1/2	71.7	75.9	43.3	75	63	52	71	29	70	35.5
VHS50-D	3/4, 1	1/2	86.5	90.7	44.5	90	80	72	90	33	90	45

Modèle	Caractéristiques techniques des options										
	Avec fixation									Avec silencieux	
	K	L	M	N	Q	R	S	T	U	V	W
VHS20-D	30	25.3	34	5.4	8.4	27	60	40	2.3	3	13
VHS30-D	41	33	43	6.5	10	36.5	71	50	2.3	3	17
VHS40-D	50	44	57	8.5	19	43.5	88	66	2.3	3	21
VHS40-06-D	50	46	59	8.5	19	43.5	88	68	2.3	4	27
VHS50-D	70	60	—	11	27.5	49.5	113	71	3.2	4	27

Vanne de sectionnement 3/2 avec purge de pression résiduelle, cadenassable et conforme à la norme OSHA

Spécification double action à montage sur panneau

Série **VHS30EW-D**



Symbole

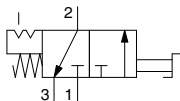

Pour passer commande

VHS 30 E W - [] 03 - H - [] - D

① ② ③ ④ ⑤

Spécification montage sur panneau Double action

· Option/Semi-standard : sélectionnez un de chaque de a à d.
· Symbole Option/Semi-standard : lorsque plusieurs caractéristiques techniques sont requises, indiquez-les dans l'ordre alphanumérique.
Exemple) VHS30EW-N03-HS-RZ-D

		Symbole	Description	①	
				Taille du corps	
				30	
②	Types de taraudage	-	Rc*1	●	
		N	NPT	●	
		F	G	●	
		+			
③	Raccordement	02	1/4	●	
		03	3/8	●	
		+			
④	a	Écrou	H	Avec écrou de montage (pour montage sur panneau)	●
			N	Sans écrou	●
		+			
b	Silencieux	-	Sans silencieux	●	
		S	Avec silencieux intégré (pour l'orifice EXH)	●	
		+			
⑤	c	Sens du débit	-	Sens du débit : de gauche à droite	●
			R	Sens du débit : de droite à gauche	●
			+		
d	Unité de pression	-	Étiquette du produit en unités SI : MPa	●	
		Z*2	Étiquette du produit en unités impériales : psi	○*3	

*1 Le type de taraudage pour l'orifice d'échappement est G.

*2 Pour le type de taraudage NPT uniquement. Ce produit est uniquement destiné à l'exportation conformément à la nouvelle Loi sur les mesures.

*3 ○ : pour le type de filetage du tube : NPT uniquement

Caractéristiques techniques

Fluide	Air
Température ambiante et de fluide	-5 à 60 °C (hors gel)
Pression d'épreuve	1,5 MPa
Pression d'utilisation max.	1,0 MPa
Couleur de la peinture	Poignée : rouge Corps : blanc Couvercle du corps : blanc
Masse	0,27 kg

Caractéristiques de débit

Raccordement		Caractéristiques de débit					
IN, OUT	EXH	IN→OUT			OUT→EXH		
		C (dm³/s·bar)	b	Cv	C (dm³/s·bar)	b	Cv
1/4	1/4	8,8	0,44	2,4	8,0	0,46	2,3
3/8		14,1	0,28	3,5	7,8	0,46	2,2

* Les caractéristiques de débit de ce produit présentent des variations.

Écrou de serrage pour montage sur panneau

ARG33P-260S



Précautions d'assemblage/d'utilisation

· L'écrou de serrage ne peut être monté que sur le modèle montage sur panneau (VHS30EW-D).

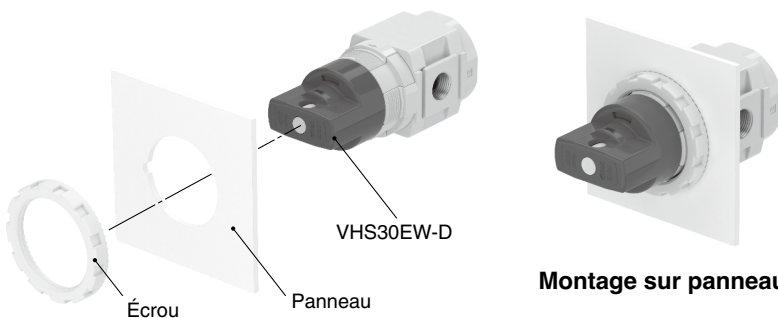

Montage sur panneau

Série VHS30EW-D

Dimensions

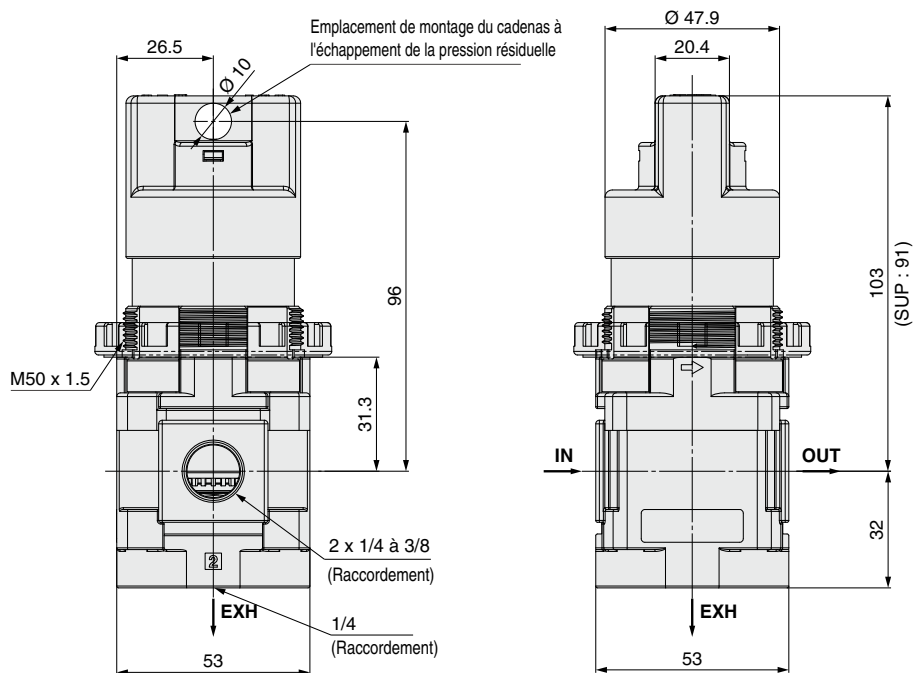

Dimensions de découpe du panneau

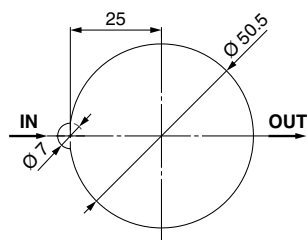

Épaisseur de la plaque : 3,5 max.

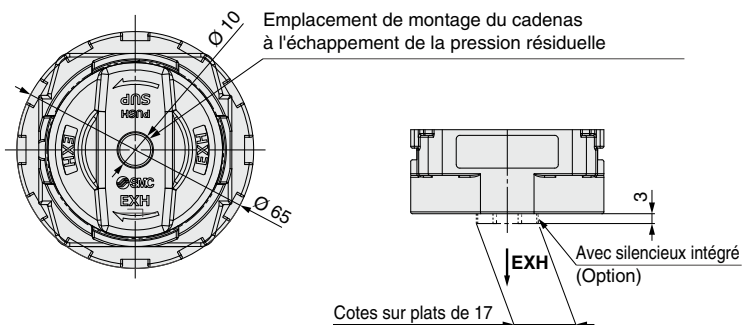

Série VHS20/30/40/50-D

Exemples d'ensembles modulaires

Veillez noter que les produits ne sont pas livrés assemblés. Ils doivent être commandés séparément et assemblés par le client.

Pour un ensemble de plusieurs unités modulaires livrées assemblées, il est nécessaire d'utiliser le système Simple Specials. Pour plus de détails, reportez-vous en p. 3.

Exemple de combinaison ①

Vanne de sectionnement 3/2 avec purge de pression résiduelle VHS30-03-D — 1 pc.
 Entretoise avec fixation Y300T-D — 2 pcs.
 Filtre-régulateur avec clapet anti-retour AW30K-03E-D — 1 pc.
 Pressostat avec adaptateur de raccordement en L IS10L-30-03-D — 1 pc.

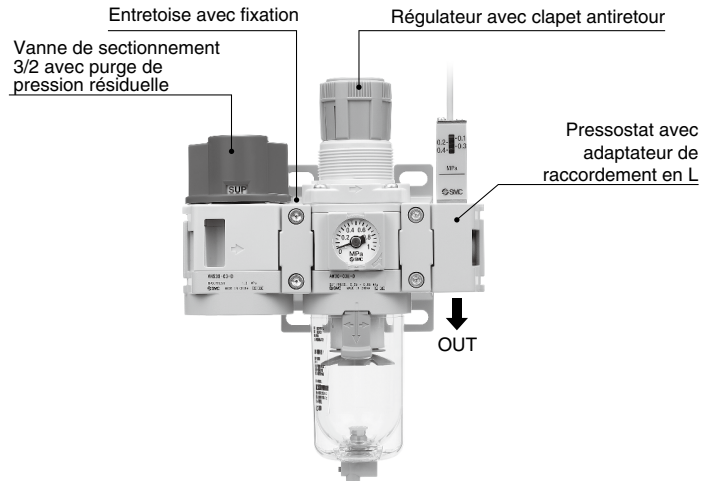

Exemple de combinaison ②

Adaptateur de raccordement en L E300L-03-D — 1 pc.
 Entretoise avec fixation Y300T-D — 4 pcs.
 Filtre AF30-03-D — 1 pc.
 Régulateur AR30-03E1-D — 1 pc.
 Entretoise transversale Y34-03-D — 1 pc.
 Vanne de sectionnement 3/2 avec purge de pression résiduelle VHS30-03-D — 1 pc.

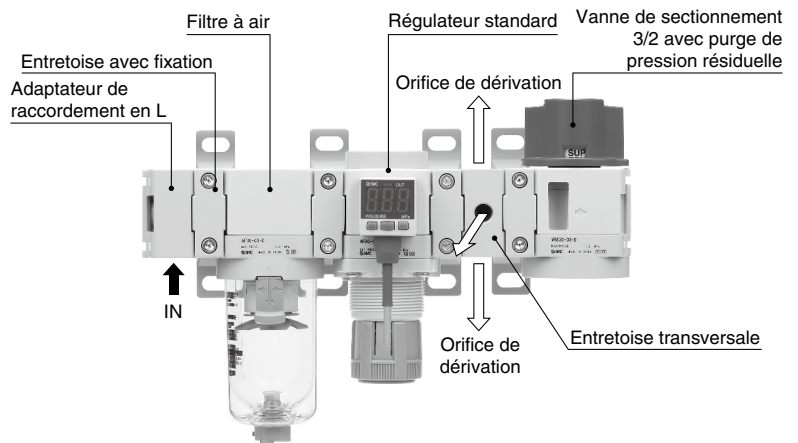

Exemple de combinaison ③

Vanne de sectionnement 3/2 avec purge de pression résiduelle VHS30-03-D — 1 pc.
 Entretoise avec fixation Y300T-D — 4 pcs.
 Filtre AF30-03-D — 1 pc.
 Régulateur montage en batterie avec fonction purge de pression AR30MK-0302E-D — 2 pcs.
 Régulateur avec fonction purge de pression AR30K-03E-D — 1 pc.

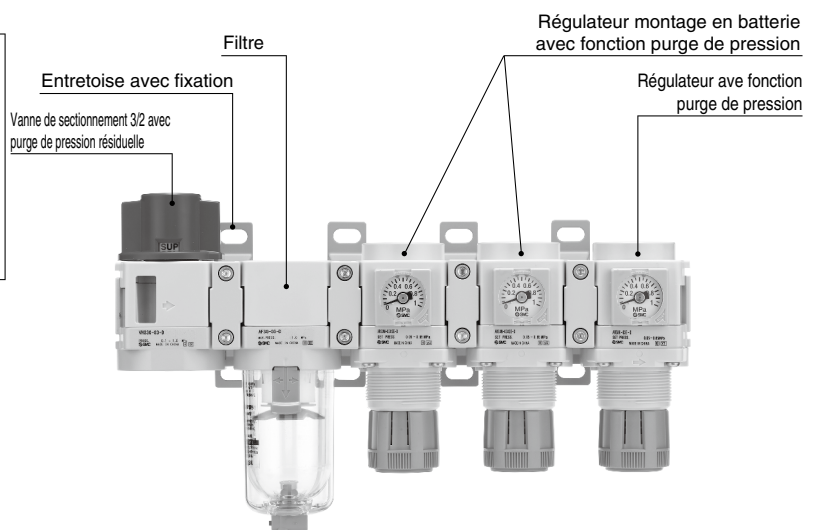

Série VHS20/30/40/50-D

Accessoires vendus séparément

Entretoise/Entretoise avec fixation

Y 300 - D

① ②

	Symbole	Description	①				
			Taille du corps [Taille VHS compatible]				
			200 [VHS20]	300 [VHS30]	400 [VHS40]	500 [VHS40-06]	600 [VHS50]
②	Fixation	—	●	●	●	●	●
		T	●	●	●	●	●

Entretoise
(Y□-D)



Entretoise avec fixation
(Y□T-D)



Caractéristiques standard

Fluide	Air
Températures ambiante et du fluide	-5 to 60 °C (hors gel)
Pression d'épreuve	1.5 MPa
Pression d'utilisation max.	1.0 MPa

Pièces de rechange

Description	Matériaux	Référence				
		Y200-D Y200T-D	Y300-D Y300T-D	Y400-D Y400T-D	Y500-D Y500T-D	Y600-D Y600T-D
Joint	HNBR	Y220P-050S	Y320P-050S	Y420P-050S	Y520P-050S	Y620P-050S

Dimensions

Entretoise

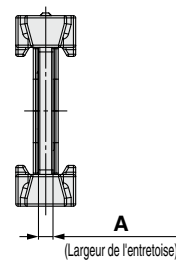
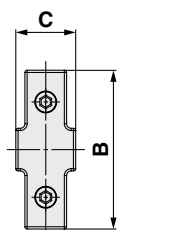
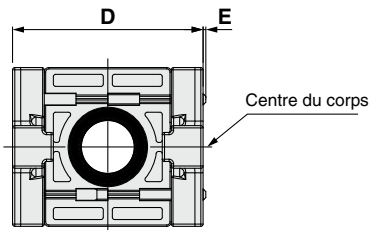

Entretoise avec fixation

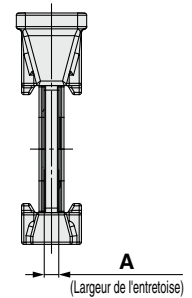
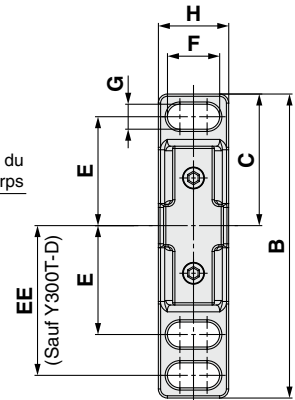
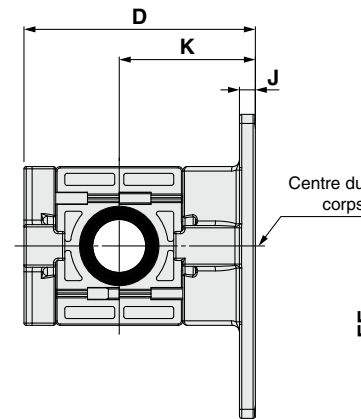

Réf.	A	B	C	D	E	Modèle compatible
Y200-D	3.2	35	13.2	42	0.6	VHS20-D
Y300-D	4.2	43	16.2	53	—	VHS30-D
Y400-D	5.2	51	19.2	71	—	VHS40-D
Y500-D	5.2	54	21.2	71	—	VHS40-06-D
Y600-D	6.2	64	27.2	90	—	VHS50-D

Réf.	A	B	C	D	E	EE	F	G	H	J	K	Modèle compatible
Y200T-D	3.2	67	29	51	24	33	11.5	5.5	15.5	3.5	30	VHS20-D
Y300T-D	4.2	85	42.5	67.5	35	—	14	7	20	6	41	VHS30-D
Y400T-D	5.2	115	50	85.5	40	55	18	9	26	7	50	VHS40-D
Y500T-D	5.2	115	50	85.5	40	55	18	9	26	7	50	VHS40-06-D
Y600T-D	6.2	140	60	115	50	70	20	11	31.2	8	70	VHS50-D

Série VHS20/30/40/50-D

Exécution spéciale

Veillez contacter SMC pour les dimensions, caractéristiques et délais.



① Couleur du corps : rouge + résistance aux flammes

Le corps est de couleur rouge. Une résine résistante aux flammes est utilisée pour les parties extérieures.

VHS 30 - - 03 - - - D - X1

1
 2
 3
 4
 5
 6

• Corps rouge +
résistance aux flammes

• Option/Semi-standard : sélectionnez un de chaque de a à f.
 • Symbole Option/Semi-standard : Lorsque plusieurs caractéristiques techniques sont requises, indiquez-les dans l'ordre alphanumérique.
 Exemple) VHS30-N03-BS-RZ-D-X1

	Symbole	Description	①				
			Taille du corps				
			20	30	40	50	
②	—	Simple action	●	●	●	●	
	W	Double action	●	●	●	●	
+							
③	—	Rc*1	●	●	●	●	
	N	NPT	●	●	●	●	
	F	G	●	●	●	●	
+							
④	01	1/8	●	—	—	—	
	02	1/4	●	●	●	—	
	03	3/8	—	●	●	—	
	04	1/2	—	—	●	—	
	06	3/4	—	—	●	●	
	10	1	—	—	—	●	
+							
⑤	a	—	Sans option de montage	●	●	●	●
		B	Avec fixation	●	●	●	●
	b	—	Sans silencieux	●	●	●	●
		S	Avec silencieux intégré (pour l'orifice EXH)	●	●	●	●
+							
⑥	c	—	Rouge	●	●	●	●
		K	Noir	●	●	●	●
	+						
	d	—	Résine	●	●	●	●
		M	Métal	●	●	●	●
	+						
	e	—	Sens du débit : de gauche à droite	●	●	●	●
		R	Sens du débit : de droite à gauche	●	●	●	●
	+						
	f	—	Étiquette du produit en unités SI : MPa	●	●	●	●
Z*2		Étiquette du produit en unités impériales : psi	○*3	○*3	○*3	○*3	

*1 Le type de taraudage pour l'orifice d'échappement est G.

*2 Pour le type de taraudage NPT uniquement. Ce produit est uniquement destiné à l'exportation conformément à la nouvelle Loi sur les mesures. (Le type d'unité SI est fourni pour une utilisation au Japon.)

*3 ○ : Pour le type de taraudage NPT uniquement

Série VHS20/30/40/50-D

② Caractéristiques haute pression

Peut être utilisé dans des plages de pression allant jusqu'à 2,0 MPa

VHS **30** - **03** - **M** - D - X425

① ② ③ ④ ⑤

• Caractéristiques haute pression (2,0 MPa)



Silencieux haute pression (Option)

• Option/Semi-standard : sélectionnez un de chaque de a à f.
 • Symbole Option/Semi-standard : Lorsque plusieurs caractéristiques techniques sont requises, indiquez-les dans l'ordre alphanumérique.
 Exemple) VHS30-N03-BT-KMRZ-D-X425

		Symbole	Description	① Taille du corps		
				30	40	
②	Types de taraudage	—	Rc*1	●	●	
		N	NPT	●	●	
		F	G	●	●	
+						
③	Raccordement	02	1/4	●	●	
		03	3/8	●	●	
		04	1/2	—	●	
+						
④	a	Montage	—	Sans option de montage	●	●
			B	Avec fixation	●	●
	+					
	b	Silencieux	—	Sans silencieux	●	●
T			Avec silencieux intégré (pour le raccord EXH)	●	●	
+						
⑤	c	Couleur poignée	—	Rouge	●	●
			K	Noir	●	●
	+					
	d	Matériau poignée*2	M	Métal	●	●
	+					
	e	Sens du débit	—	Sens du débit : de gauche à droite	●	●
R			Sens du débit : de droite à gauche	●	●	
+						
f	Unité de pression	—	Étiquette du produit en unités SI : MPa	●	●	
		Z*3	Étiquette du produit en unités impériales : psi	○*4	○*4	

*1 Le type de taraudage pour l'orifice d'échappement est G.

*2 Le matériau de la poignée pour les caractéristiques de la haute pression est en métal. Assurez-vous de sélectionner l'option semi-standard « M ».

*3 Pour le type de taraudage NPT uniquement Ce produit est uniquement destiné à l'exportation conformément à la nouvelle Loi sur les mesures. (Le type d'unité SI est fourni pour une utilisation au Japon.)

*4 ○ : Pour le type de taraudage NPT uniquement

Caractéristiques techniques

Fluide	Air
Température ambiante et de fluide	-5 à 60 °C (hors gel)
Pression d'épreuve	3,0 MPa
Pression d'utilisation max.	2,0 MPa

Caractéristiques du débit

Modèle	Raccordement		Caractéristiques de débit*1					
	IN, OUT	EXH	IN→OUT			OUT→EXH		
			C (dm³/s·bar)	b	Cv	C (dm³/s·bar)	b	Cv
VHS30-D-X425	1/4	1/4	7,3	0,49	2,1	4,8	0,50	1,4
	3/8		11,1	0,34	2,7	5,0	0,51	1,4
VHS40-D-X425	1/4	3/8	8,3	0,58	2,7	9,9	0,29	2,4
	3/8		16,0	0,50	4,6	11,5	0,30	2,8
	1/2		20,0	0,41	5,3	11,9	0,33	3,0

*1 Les caractéristiques de débit de ce produit présentent des variations.

Précautions d'assemblage/d'utilisation

- Assurez-vous d'installer un silencieux au raccord EXH pour réduire le bruit causé par l'échappement.
- Le silencieux intégré (option de caractéristiques standard) ne peut pas être utilisé avec les caractéristiques haute pression.



Ensemble silencieux haute pression

VHS **34** P - 190AS - X425

• Taille du corps

34	Pour la taille 30
44	Pour la taille 40

• Caractéristiques haute pression (2,0 MPa)

② **Caractéristiques haute pression**

Dimensions (Les dimensions autres que celles ci-dessous sont les mêmes que celles du modèle standard.)

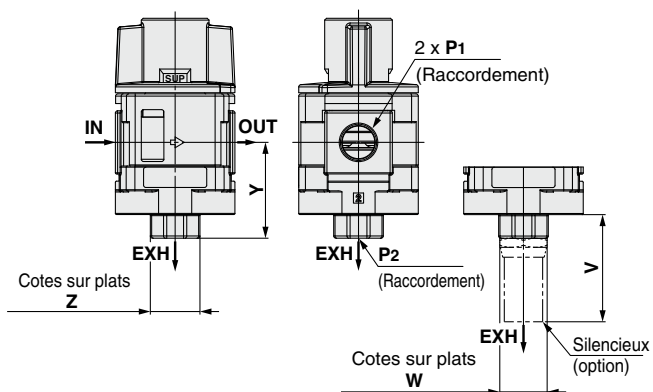

Modèle	Caractéristiques haute pression				Avec silencieux intégré	
	P1	P2	Y	Z	V	W
VHS30-D-X425	1/4, 3/8	1/4	42,5	22	47,5	21
VHS40-D-X425	1/4, 3/8, 1/2	3/8	52	24	47,7	21



Série VHS20/30/40/50-D

Précautions spécifiques au produit 1

Veuillez lire ces consignes avant d'utiliser les produits. Reportez-vous à la couverture arrière pour les consignes de sécurité. Pour connaître les précautions relatives aux électrodistributeurs à 3/4/5 voies, consultez les « Précautions de manipulation pour les produits SMC » et le « Manuel d'utilisation » sur le site Internet de SMC, <https://www.smcworld.com>

Précautions de conception

⚠ Attention

1. Ne pressurisez pas à partir des orifices autres que l'orifice 1(P).
La vanne ne fonctionne pas lors de la pressurisation à partir d'autres orifices
2. Nous recommandons l'utilisation d'un cadenas dont le diamètre de l'anse est de $\varnothing 5$ min. Si un verrouillage dont le diamètre de l'anse est inférieur à $\varnothing 5$ doit être utilisée, veuillez la tester sur la machine réelle.

Installation et ajustement

⚠ Précaution

1. La vanne doit être ouverte ou fermée instantanément et en toute sécurité. Le fait d'arrêter la poignée entre les positions extrêmes peut provoquer un dysfonctionnement.
2. Le modèle double action nécessite deux opérations (pousser la poignée et la tourner). Vérifiez que la poignée est bien enfoncée avant de la tourner. Si ce n'est pas le cas, vous casserez les pièces internes en tournant la poignée.
3. Serrez les 2 vis de fixation sur l'entretoise avec fixation ou l'entretoise de manière uniforme.

Respectez le couple de serrage recommandé.

Un couple de serrage insuffisant peut entraîner un desserrage ou un défaut d'étanchéité. Un couple excessif peut endommager le taraudage, etc.

Couple de serrage recommandé

Unité : N·m

Modèle compatible	VHS20 [AC20]	VHS30 [AC30]	VHS40 [AC40]	VHS40-06 [AC40-06]	VHS50 [AC50/AC60]
Réf. de l'entretoise avec fixation	Y200T-D	Y300T-D	Y400T-D	Y500T-D	Y600T-D
Référence de l'entretoise	Y200-D	Y300-D	Y400-D	Y500-D	Y600-D
Couple de serrage	0.36 ±0.036	1.2 ±0.05	1.2 ±0.05	1.4 ±0.05	2.0 ±0.1

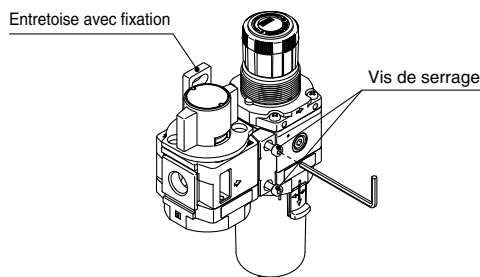

Raccordement

⚠ Attention

1. Charge et moment du raccord

Évitez tout moment de torsion ou de flexion autre que celui causé par le poids propre de l'équipement, sous peine de l'endommager. Soutenez le raccordement externe séparément.

Si l'exercice d'un moment sur l'équipement est inévitable durant le fonctionnement, le moment doit être inférieur au moment maximum indiqué ci-dessous.

Les matériaux de raccordement rigides tels que les tubes en acier risquent d'être affectés par une charge de moment excessive et des vibrations depuis le côté de raccordement. Utilisez un tube flexible entre les deux pour éviter ces actions.

Unité : N·m

Modèle compatible	VHS20 [AC20]	VHS30 [AC30]	VHS40 [AC40]	VHS40-06 [AC40-06]	VHS50 [AC50/AC60]
Moment max. (M)	14.5	16	19.5	35	45

Moment max. (M) = longueur (L) x charge (F)

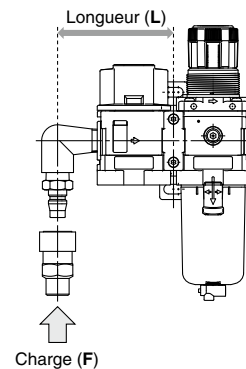

2. Avant de raccorder une tuyauterie, il convient de la purger soigneusement avec de l'air (rinçage) ou laver pour retirer les copeaux, l'huile de coupe et d'autres débris à l'intérieur de la tuyauterie.

S'ils y restent, ils peuvent provoquer un dysfonctionnement.

3. Lors du raccordement des tuyaux, des raccords, etc., veillez à ce que les copeaux du filetage des tuyaux et du matériau d'étanchéité ne pénètrent pas dans la vanne.

Lorsque vous utilisez un revêtement en fluoropolymère, laissez à découvert 1.5 à 2 filets au bout du tube ou du raccordement.

4. Raccordez la tuyauterie/les raccords en utilisant le couple recommandé tout en maintenant fermement le côté femelle taraudé.

Un couple de serrage insuffisant pourrait provoquer une perte des tuyaux ou une faille des joints. Un serrage excessif peut causer la rupture des filets. Si le côté femelle n'est pas maintenu durant le serrage, une force excessive sera appliquée directement sur la fixation, pouvant la casser.

Couple de serrage recommandé

Unité : N·m

Filetage	1/8	1/4	3/8	1/2	3/4	1
Couple de serrage	7 à 9	12 à 14	22 à 24	28 à 30	28 à 30	36 à 38



Série VHS20/30/40/50-D

Précautions spécifiques au produit 2

Veillez lire ces consignes avant utilisation. Reportez-vous à la couverture arrière pour les instructions de sécurité et les « Précautions de manipulation pour les produits SMC » (M-E03-3) pour les précautions relatives aux électrodistributeurs 3/4/5 voies sur le site Web de SMC : <https://www.smc.eu>.

Raccordement

Attention

5. Lorsqu'un raccord instantané SMC est utilisé, reportez-vous au manuel d'utilisation du raccord instantané.

6. Un silencieux est recommandé dans l'orifice d'échappement.

Lors du montage d'un silencieux en résine intégré (série VHS/optionnel), serrez-le à la main, puis utilisez un outil sur les cotes sur plats de la partie octogonale pour le serrer davantage jusqu'à ce qu'il soit fermement fixé à l'extrémité.

Lors du montage des silencieux en résine (série AN), utilisez un outil sur les cotes sur plats de la partie hexagonale pour la serrer d'un quart de tour supplémentaire après avoir serré le silencieux à la main.

Lors de l'installation de raccords instantanés (série KQ2), ajoutez un demi-tour après l'avoir serré à la main. Un couple de serrage excessif peut endommager les silencieux en résine ou les filets de l'orifice d'échappement.

Alimentation en air

Attention

1. L'air contenant une grande quantité d'eau peut provoquer un dysfonctionnement. Installez un sècheur d'air ou un échangeur du côté de l'entrée du produit.

Précaution

1. Utilisez un filtre avec un indice de filtration de 5 µm min. du côté de l'entrée pour éviter tout dommage au siège causé par la poussière.

2. Installez un filtre micronique côté arrivée pour empêcher le passage de poussières de carbone venant du compresseur ou d'un autre équipement. La pénétration d'une quantité excessive de poussière de carbone par l'arrivée peut provoquer un dysfonctionnement de la vanne.

Reportez-vous au « Système de traitement d'air de SMC » pour plus de détails sur la qualité de l'air comprimé.

Environnement d'utilisation

Attention

1. Ne pas utiliser dans les milieux dont l'atmosphère contient des gaz corrosifs, des produits chimiques, de l'eau de mer, de l'eau, de la vapeur d'eau ou des milieux où ils sont en contact direct avec ceux-ci.

2. Ne pas utiliser la vanne dans un milieu explosif.

3. Ne pas utiliser dans des milieux soumis à des vibrations ou impacts.

4. Un couvercle de protection, etc., doit être utilisé pour protéger le produit de la lumière directe du soleil.

5. Retirez toute source de chaleur excessive.

6. Adoptez les mesures de protection appropriées dans les milieux en contact avec des gouttes d'eau, de l'huile ou des projections de soudure, etc.

7. Installez un silencieux sur l'orifice d'échappement pour empêcher la pénétration de poussière si l'atmosphère contient beaucoup de poussière.

Si de la poussière pénètre dans la vanne par l'orifice d'échappement, cela peut provoquer une fuite d'air.

Si l'un des environnements ambiants de 1 à 7 mentionnés ci-dessus correspond à votre environnement d'utilisation, sélectionnez le type de poignée métallique pour votre sécurité.

Entretien

Attention

1. Lorsque l'équipement doit être retiré, confirmez d'abord que des mesures sont en place pour éviter la chute d'objets entraînés et la dérive de l'équipement, etc. Coupez ensuite l'alimentation électrique et la pression, et purgez tout l'air comprimé du système en utilisant sa fonction d'échappement de la pression résiduelle.

Lorsque l'équipement doit être remis en marche après un remontage ou un remplacement, il faut d'abord confirmer que des mesures sont en place pour éviter les à-coups des actionneurs, puis confirmer que l'équipement fonctionne normalement.

2. Ne démontez pas le produit.

Cela endommagerait le produit et entraînerait un dysfonctionnement.

Consignes de sécurité

Ces consignes de sécurité ont été rédigées pour prévenir des situations dangereuses pour les personnes et/ou les équipements. Ces instructions indiquent le niveau de risque potentiel à l'aide d'étiquettes "Précaution", "Attention" ou "Danger". Elles sont toutes importantes pour la sécurité et doivent être appliquées, en plus des Normes Internationales (ISO/IEC)¹⁾, à tous les textes en vigueur à ce jour.

Danger:

Danger indique un risque potentiel de niveau fort qui, s'il est ignoré, pourrait entraîner la mort ou des blessures graves.

Attention:

Attention indique un risque potentiel de niveau moyen qui, s'il est ignoré, pourrait entraîner la mort ou des blessures graves.

Précaution:

Précaution indique un risque potentiel de faible niveau qui, s'il est ignoré, pourrait entraîner des blessures mineures ou peu graves.

1) ISO 4414 : Fluides pneumatiques – Règles générales et exigences de sécurité pour les systèmes et leurs composants.
ISO 4413 : Fluides hydrauliques – Règles générales et exigences de sécurité pour les systèmes et leurs composants.
IEC 60204-1 : Sécurité des machines – Matériel électrique des machines. (1ère partie : recommandations générales).
ISO 10218-1 : Robots et dispositifs robotiques - Exigences de sécurité pour les robots industriels - Partie 1 : robots.
etc.

Attention

1. La compatibilité du produit est sous la responsabilité de la personne qui a conçu le système et qui a défini ses caractéristiques.

Étant donné que les produits mentionnés sont utilisés dans certaines conditions, c'est la personne qui a conçu le système ou qui en a déterminé les caractéristiques (après avoir fait les analyses et tests requis) qui décide de la compatibilité de ces produits avec l'installation. Les performances et la sécurité exigées par l'équipement seront de la responsabilité de la personne qui a déterminé la compatibilité du système. Cette personne devra réviser en permanence le caractère approprié de tous les éléments spécifiés en se reportant aux informations du dernier catalogue et en tenant compte de toute éventualité de défaillance de l'équipement pour la configuration d'un système.

2. Seules les personnes formées convenablement pourront intervenir sur les équipements ou machines.

Le produit présenté ici peut être dangereux s'il fait l'objet d'une mauvaise manipulation. Le montage, le fonctionnement et l'entretien des machines ou de l'équipement, y compris de nos produits, ne doivent être réalisés que par des personnes formées convenablement et expérimentées.

3. Ne jamais tenter de retirer ou intervenir sur le produit ou des machines ou équipements sans s'être assuré que tous les dispositifs de sécurité ont été mis en place.

1. L'inspection et l'entretien des équipements ou machines ne devront être effectués qu'une fois que les mesures de prévention de chute et de mouvement non maîtrisé des objets manipulés ont été confirmées.
2. Si un équipement doit être déplacé, assurez-vous que toutes les mesures de sécurité indiquées ci-dessus ont été prises, que le courant a été coupé à la source et que les précautions spécifiques du produit ont été soigneusement lues et comprises.
3. Avant de redémarrer la machine, prenez des mesures de prévention pour éviter les dysfonctionnements malencontreux.

4. Nos produits ne peuvent pas être utilisés au-delà de leurs caractéristiques techniques.

Nos produits ne sont pas développés, conçus et fabriqués pour une utilisation dans les conditions ou environnements suivants. Une utilisation dans ces conditions ou environnements n'est pas couverte.

1. Conditions et environnements en dehors des caractéristiques techniques indiquées, ou utilisation en extérieur ou dans un endroit exposé aux rayons du soleil.
2. Utilisation dans les secteurs nucléaire, ferroviaire, aérien, aérospatial, maritime ou automobile, application militaire, équipements affectant la vie humaine, le corps et les biens, équipements relatifs aux carburants, équipements de loisir, circuits d'arrêt d'urgence, embrayages de presse, circuits de freinage, équipements de sécurité, etc. et toute autre application ne correspondant pas aux caractéristiques standard énoncées dans les catalogues et les manuels d'utilisation.
3. Utilisation dans les circuits interlock, sauf pour une utilisation avec double verrouillage telle que l'installation d'une fonction de protection mécanique en cas de défaillance. Inspectez régulièrement le produit pour vérifier son bon fonctionnement.

Précaution

Nous développons, concevons et fabriquons des produits pour équipement de commande automatique destinés à une utilisation inoffensive dans les industries de fabrication. L'utilisation dans les industries non manufacturières n'est pas couverte.

Les produits que nous fabriquons et commercialisons ne peuvent pas être utilisés à des fins de transactions ou de certification indiquées dans la Loi sur les mesures. La nouvelle Loi sur les mesures interdit l'utilisation d'unités autres que SI au Japon.

Garantie limitée et clause limitative de responsabilité/ clauses de conformité

Le produit utilisé est soumis à la "Garantie limitée et clause limitative de responsabilité" et aux "Clauses de conformité". Veuillez lire attentivement et les accepter avant d'utiliser le produit.

Garantie limitée et clause limitative de responsabilité

1. La période de garantie du produit est d'un an de service ou d'un an et demi après livraison du produit, selon la première échéance.²⁾ Le produit peut également tenir une durabilité spéciale, une exécution à distance ou des pièces de rechange. Veuillez demander l'avis de votre succursale commerciale la plus proche.
 2. En cas de panne ou de dommage signalé pendant la période de garantie, période durant laquelle nous nous portons entièrement responsable, votre produit sera remplacé ou les pièces détachées nécessaires seront fournies. Cette limitation de garantie s'applique uniquement à notre produit, indépendamment de tout autre dommage encouru, causé par un dysfonctionnement de l'appareil.
 3. Avant d'utiliser les produits SMC, veuillez lire et comprendre les termes de la garantie, ainsi que les clauses limitatives de responsabilité figurant dans le catalogue pour tous les produits particuliers.
- 2) Les ventouses sont exclues de la garantie d'un an. Une ventouse étant une pièce consommable, elle est donc garantie pendant un an à compter de sa date de livraison. Ainsi, même pendant sa période de validité, la limitation de garantie ne prend pas en charge l'usure du produit causée par l'utilisation de la ventouse ou un dysfonctionnement provenant d'une détérioration d'un caoutchouc.

Clauses de conformité

1. L'utilisation des produits SMC avec l'équipement de production pour la fabrication des armes de destruction massive (ADM) ou d'autre type d'arme est strictement interdite.
2. Les exportations des produits ou de la technologie SMC d'un pays à un autre sont déterminées par les directives de sécurité et les normes des pays impliqués dans la transaction. Avant de livrer les produits SMC à un autre pays, assurez-vous que toutes les normes locales d'exportation sont connues et respectées.

Consignes de sécurité

Lisez les "Précautions d'utilisation des Produits SMC" (M-E03-3) avant toute utilisation.

SMC Corporation (Europe)

Austria	+43 (0)2262622800	www.smc.at	office.at@smc.com
Belgium	+32 (0)33551464	www.smc.be	info@smc.be
Bulgaria	+359 (0)2807670	www.smc.bg	sales.bg@smc.com
Croatia	+385 (0)13707288	www.smc.hr	sales.hr@smc.com
Czech Republic	+420 541424611	www.smc.cz	office.at@smc.com
Denmark	+45 70252900	www.smc.dk.com	smc.dk@smc.com
Estonia	+372 651 0370	www.smcee.ee	info.ee@smc.com
Finland	+358 207513513	www.smc.fi	smc.fi@smc.com
France	+33 (0)164761000	www.smc-france.fr	supportclient.fr@smc.com
Germany	+49 (0)61034020	www.smc.de	info.de@smc.com
Greece	+30 210 2717265	www.smchellas.gr	sales@smchellas.gr
Hungary	+36 23513000	www.smc.hu	office.hu@smc.com
Ireland	+353 (0)14039000	www.smcautomation.ie	technical.ie@smc.com
Italy	+39 03990691	www.smcitalia.it	mailbox.it@smc.com
Latvia	+371 67817700	www.smc.lv	info.lv@smc.com

Lithuania	+370 5 2308118	www.smclt.lt	info.lt@smc.com
Netherlands	+31 (0)205318888	www.smc.nl	info@smc.nl
Norway	+47 67129020	www.smc-norge.no	post.no@smc.com
Poland	+48 22 344 40 00	www.smc.pl	office.pl@smc.com
Portugal	+351 214724500	www.smc.eu	apoiocliente.pt@smc.com
Romania	+40 213205111	www.smcromania.ro	office.ro@smc.com
Russia	+7 (812)3036600	www.smc.eu	sales@smcru.com
Slovakia	+421 (0)413213212	www.smc.sk	sales.sk@smc.com
Slovenia	+386 (0)73885412	www.smc.si	office.si@smc.com
Spain	+34 945184100	www.smc.eu	post.es@smc.com
Sweden	+46 (0)86031240	www.smc.nu	order.se@smc.com
Switzerland	+41 (0)523963131	www.smc.ch	helpcenter.ch@smc.com
Turkey	+90 212 489 0 440	www.smcturkey.com.tr	satis@smcturkey.com.tr
UK	+44 (0)845 121 5122	www.smc.uk	sales.gb@smc.com
South Africa	+27 10 900 1233	www.smcza.co.za	Sales.za@smc.com