



**Serie CP96/C96-C**  
**Cilindri ISO 15552**

## Migliori caratteristiche e vantaggi

**CARATTERISTICA:** Doppio ammortizzo con una funzione integrata dell'ammortizzo pneumatico e del paracolpi. Impatto ridotto a fine corsa grazie al paracolpi

**VANTAGGIO CLIENTE:** Durata del ciclo ridotta grazie ai tempi di ammortizzo ridotti e rumore ridotto per l'assenza di impatti metallo su metallo.

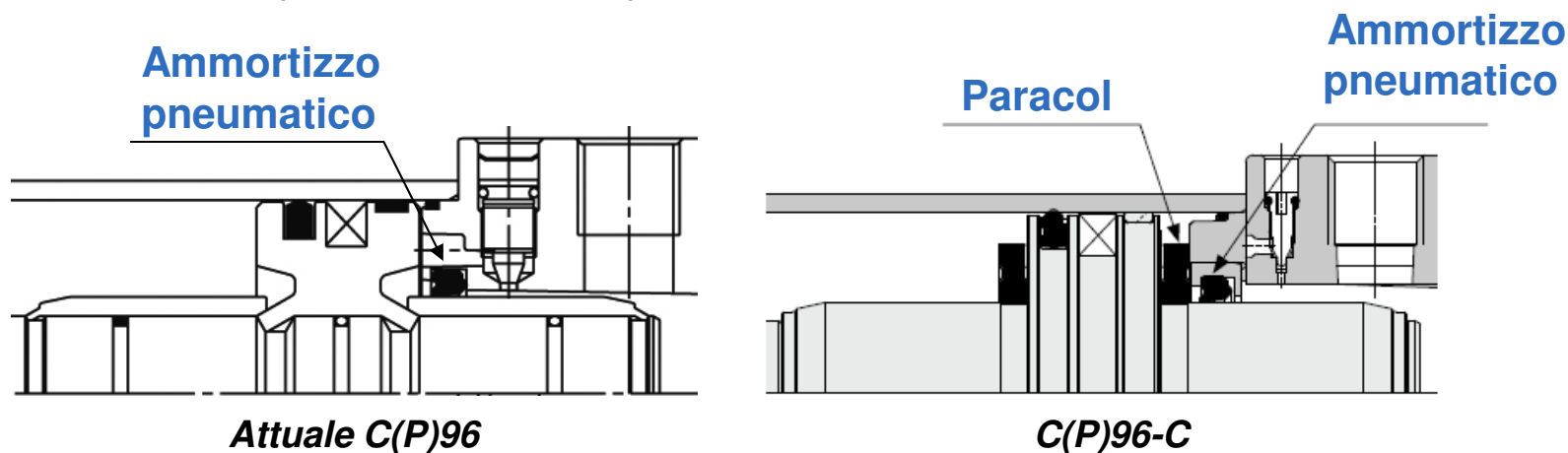

**CARATTERISTICA:** Peso ridotto fino al 17% nella serie C96-C e fino al 15% nella serie CP96-C riducendo il materiale della testata, lo spessore del pistone e la sezione trasversale del tubo del cilindro quadrato.

**VANTAGGIO CLIENTE:** Macchine leggere.

# Informazioni tecniche

Differenze tra C(P)96 e C(P)96-C

- **Peso ridotto** grazie alla riduzione del materiale nella testata, dello spessore del pistone e della sezione trasversale del tubo del cilindro quadrato.

Diametro [mm]	Peso base [kg]	
	C 96	C96-C
32	0.53	0.43
40	0.83	0.64
50	1.33	1.09
63	1.74	1.42
80	2.77	2.32
100	3.69	3.15

Diametro [mm]	Peso base [kg]	
	C 96	C96-C
32	0.55	0.46
40	0.84	0.66
50	1.36	1.09
63	1.77	1.14
80	2.84	2.42
100	3.77	3.25

- **Codici di ordinazione Tipo standard**

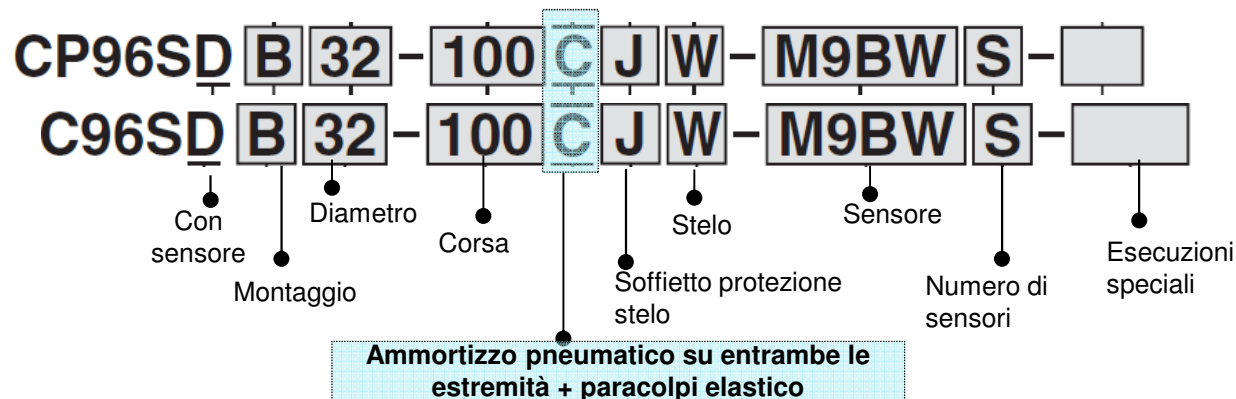

# Informazioni tecniche

 Differenze tra C(P)96 e C(P)96-C

## ▪ Codici di ordinazione Stelo antirotazione

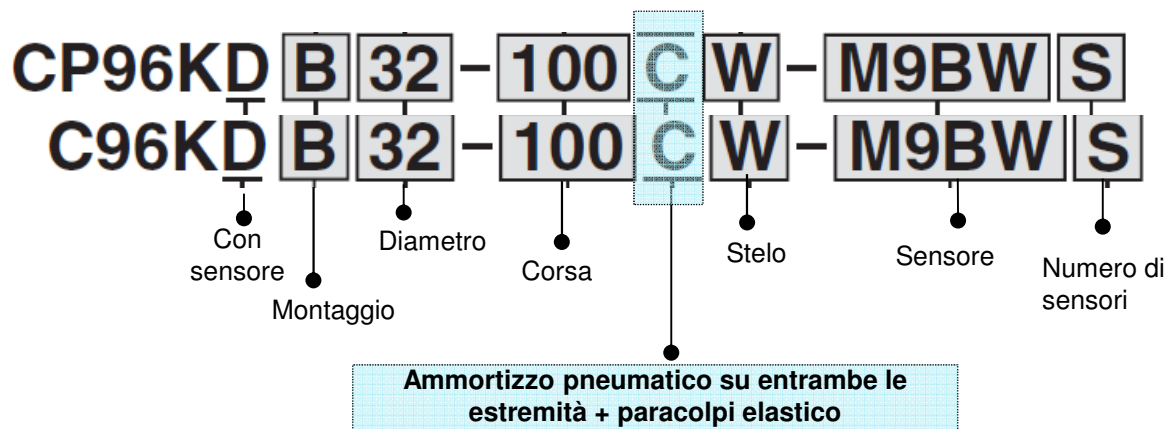

## ▪ Codici di ordinazione Cilindro a basso attrito

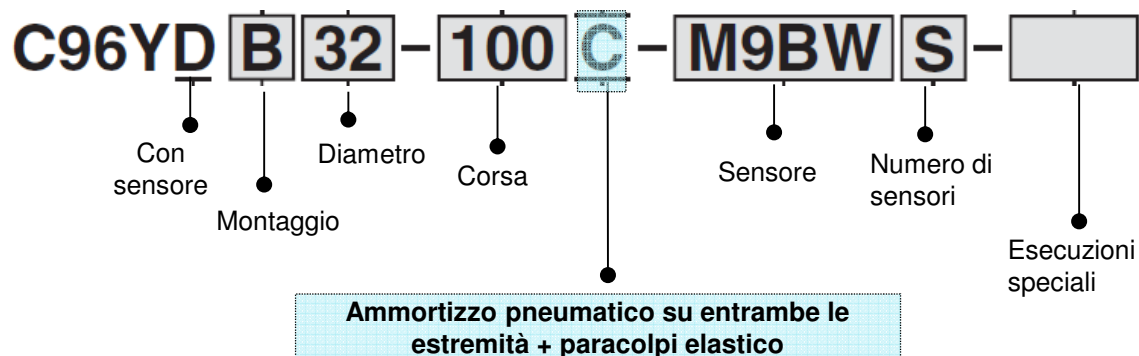

# Informazioni tecniche

## ▪ Modifiche nella costruzione

Principali differenze tra C96 e C96-C

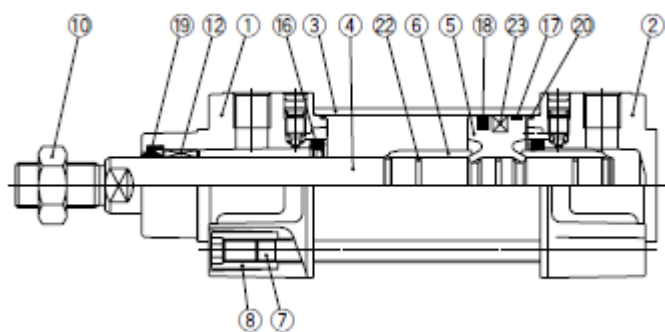

C96

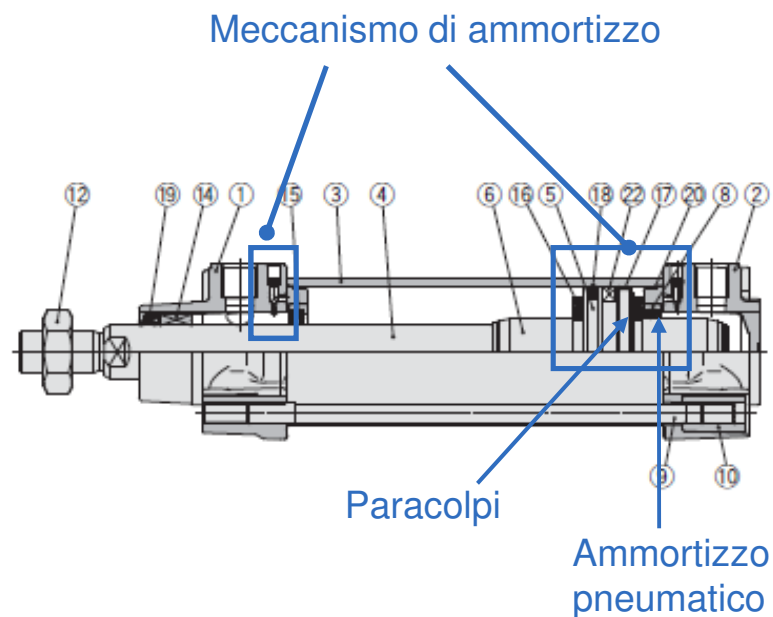

C96-C

# Informazioni tecniche

- Modifiche nella costruzione

Principali differenze tra CP96 e CP96-C

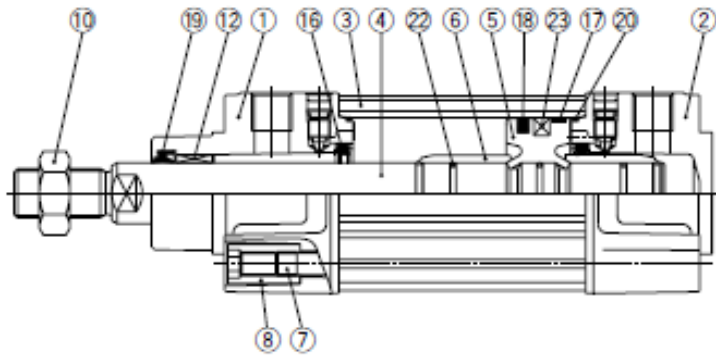

CP96

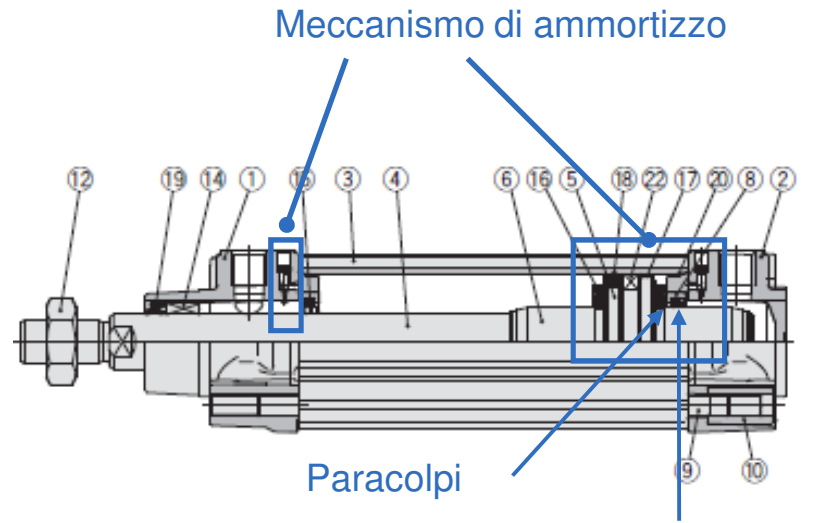

C(P)96-C

# Informazioni tecniche

## ▪ Esecuzioni speciali su richiesta

 Differenze tra C(P)96 e C(P)96-C

Esecuzioni speciali su richiesta	Tipo standard C96-C		Cilindro a basso attrito C96Y-C	Tipo standard CP96-C	
	Stelo semplice	Stelo passante	Stelo semplice	Stelo semplice	Stelo passante
XA	●	●	●	●	●
XC14	●	●	●	-	-
XB6	●	●	-	●	●
XB7	●	●	-	-	-
XC4	●	●	-	●	●
XC7	●	●	●	●	●
XC10	●	-	●	●	-
XC11	●	-	-	●	-
XC22	●	●	-	●	●
XC35	●	●	-	●	●
XC65	●	●	●	●	●
XC68	●	●	●	●	●
XC88	●	●	-	●	●
XC89	●	●	-	●	●